

РБМ-К11.16-14

Перв. примен.
РБМ-К11.Сб.16-6

Справ. №

Подп. и дата

Взам. инв. №
Инв. № дубл.
Форм. №

Подп. и дата

Инв. № подл.
Форм. №

√Ra6,3(√)

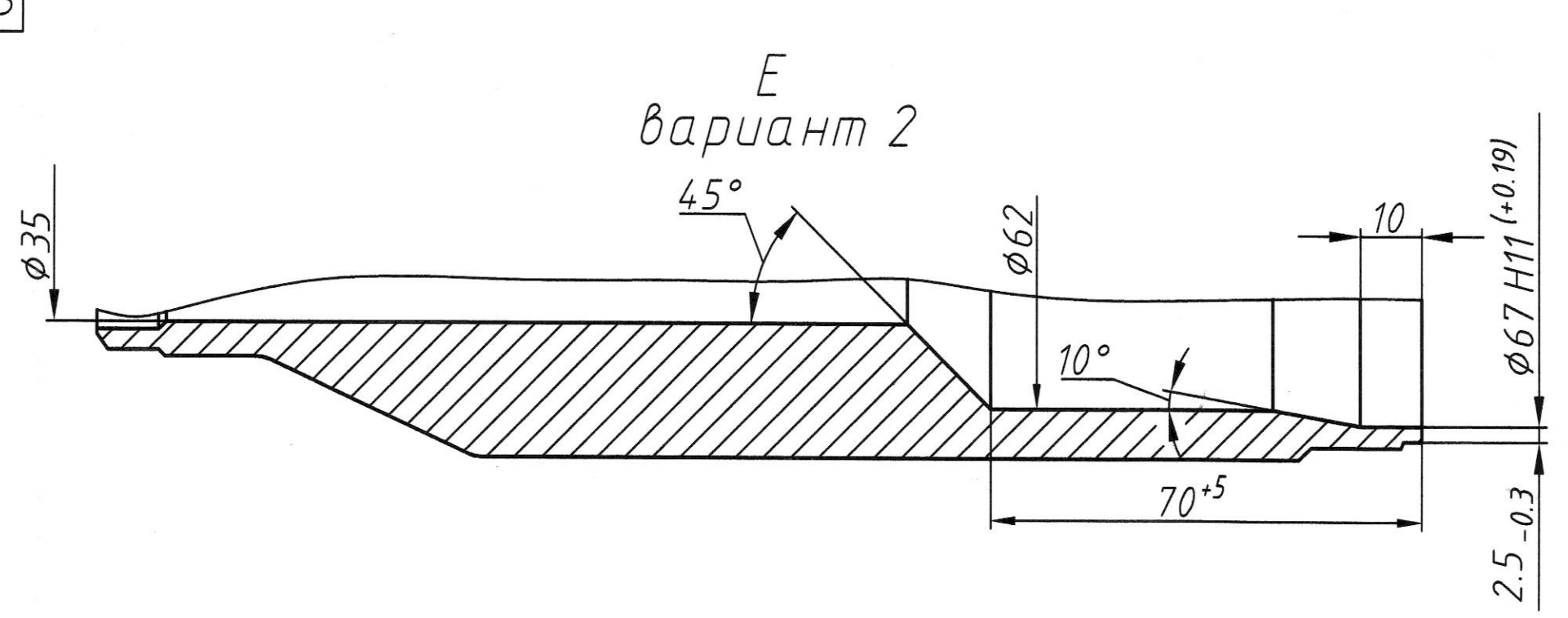
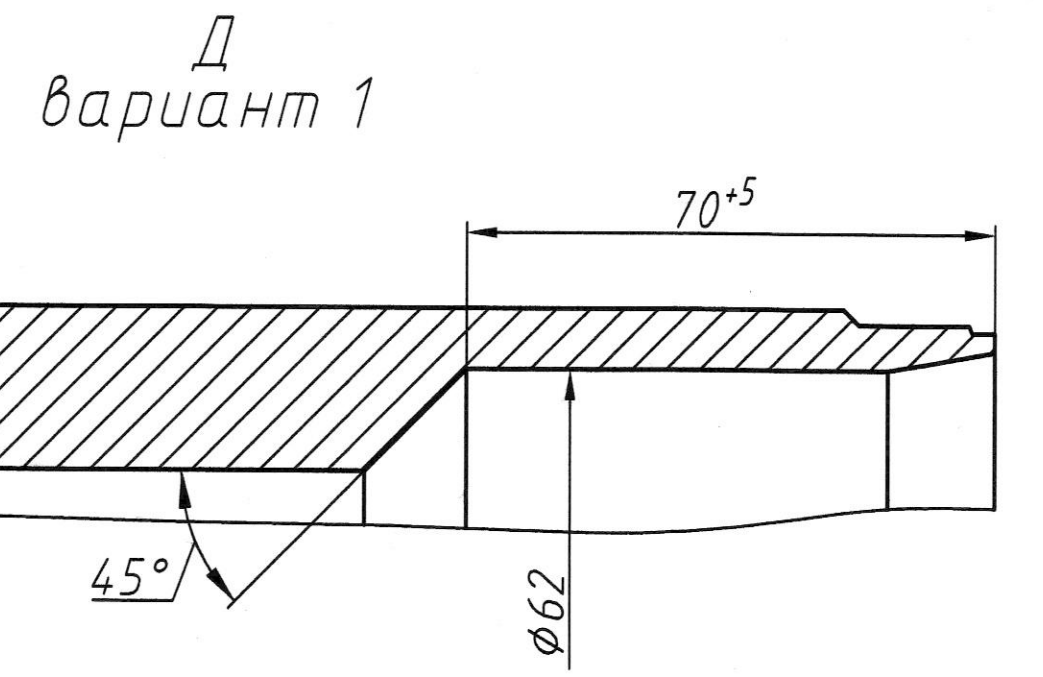
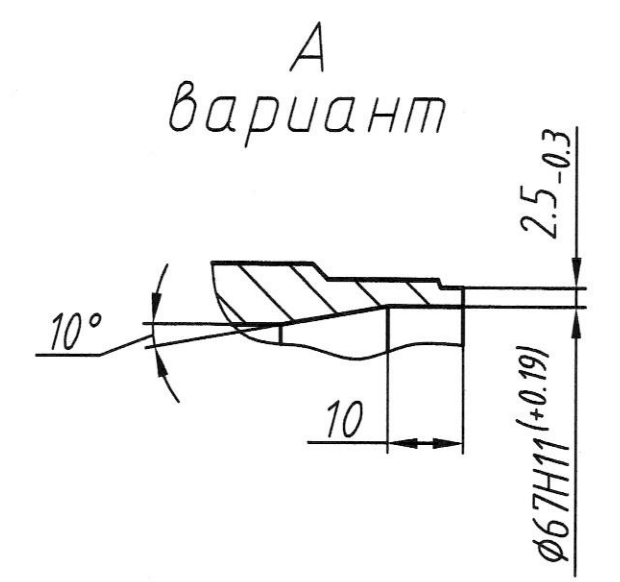
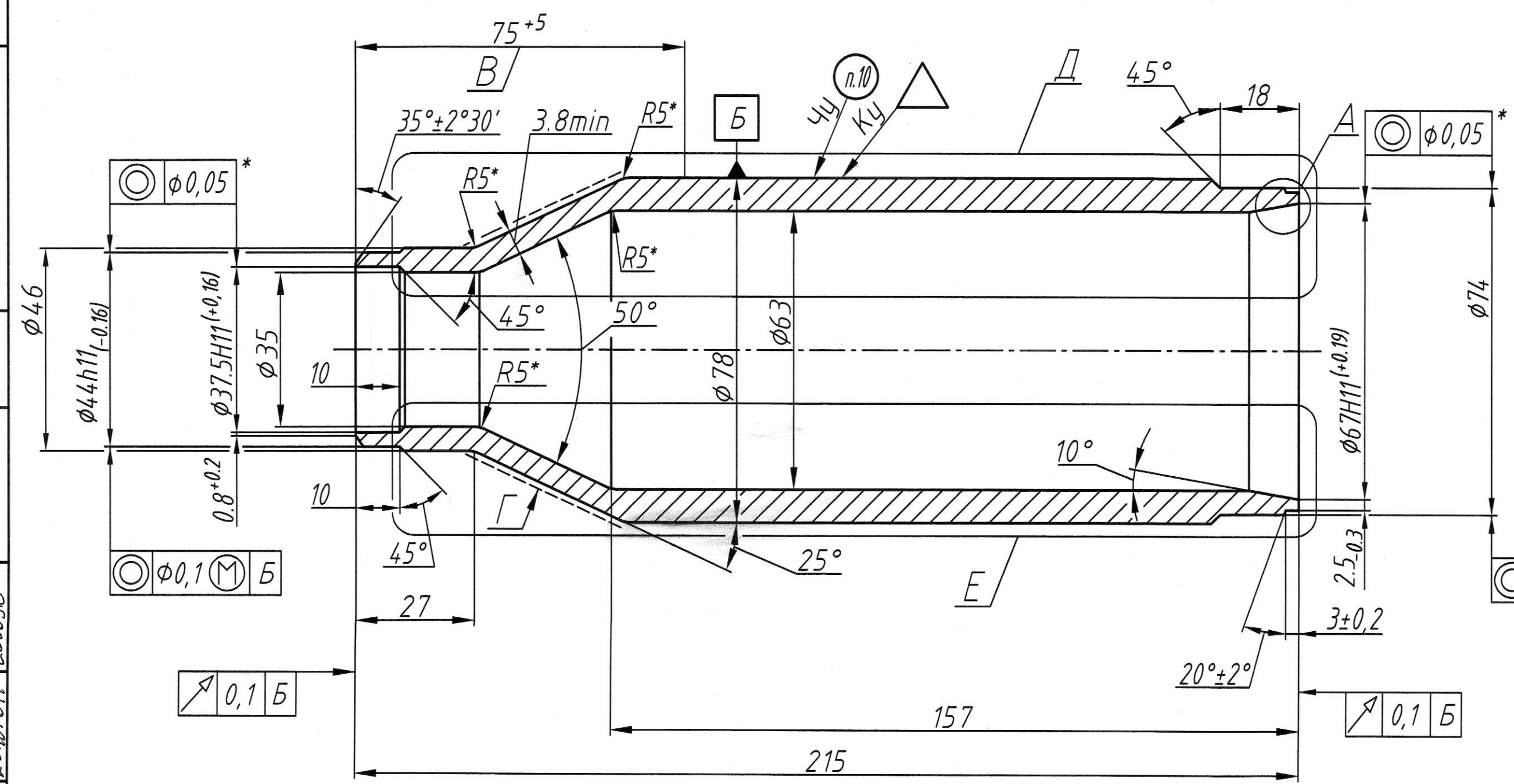

1. Классификационное обозначение дет. - 2Н по НП-001-97 (ПНАЭ Г-01-011-97).
2. На дет. распространяются Правила ПНАЭ Г-7-008-89. Дет. относится к группе В.
3. Допускается получение заготовки методом штамповки.
4. Допускается изготовить дет. из трубы 83x10 - 08X18H10T по ТУ 14-ЗР-197-2001. При изготовлении из трубы, внутреннюю поверхность дет. допускается не обрабатывать. На поверхн. Г допускаются участки необработанной поверхн.
5. Гр. III ОСТ 95-29-72. Контроль механических свойств допускается производить при температуре 300°C, вместо 350°C:
- предел прочности не менее 372 Мпа (38 кгс/мм²);
- предел текучести не менее 176 Мпа (18 кгс/мм²);
Производить 100% ультразвуковой контроль заготовки по ПНАЭ Г-7-014-89. Нормы допустимых дефектов по ГОСТ 24507-80. Группа качества - 2п.
6. * Размеры обеспеч. инстр.
7. Н14, н14, ±IT14.
8. При изготовлении дет. из трубы - полировать электрохимическим способом. Механически обработанные поверхности допускается не полировать
9. На размере В поверхность проверить цветной дефектоскопией по ПНАЭ Г-7-018-89. Класс чувствительности - II. Объем контроля - 100%. Допускается проверку производить в изд. РБМ-К11.Сб.16-6СБ. При изготовлении дет. по варианту 1 и 2 проверку цветной дефектоскопией не проводить.
10. Маркировать шрифтом З-ПрЗ ГОСТ 26.008-85.
11. Остальные требования - по РБМ-К5.Сб.15ТУ.

Для АЭС

| | | | | | | |
|---------------------------------|----------|------------|-------|----------|----------|---------|
| РБМ-К11.16-14 | | | | Лит. | Масса | Масштаб |
| Переходник | | | | А | 2,5 | 1:1 |
| Сталь 08X18H10T ГОСТ 5632-72 | | | | Лист | Листов 1 | |
| 14 | Зам | еще 109-10 | МУ | 03.03.10 | | |
| Изм | Лист | № докум. | Подп. | Дата | | |
| Разраб. | Курешев | | | 01.03.10 | | |
| Пров. | Можаров | | | 01.03.10 | | |
| Т.контр. | Васильев | | | | | |
| Н.контр. | Гравшина | | | | | |
| Утв. | Потапов | | | | | |