

Φ45.68.130-05

√ Ra 6,3

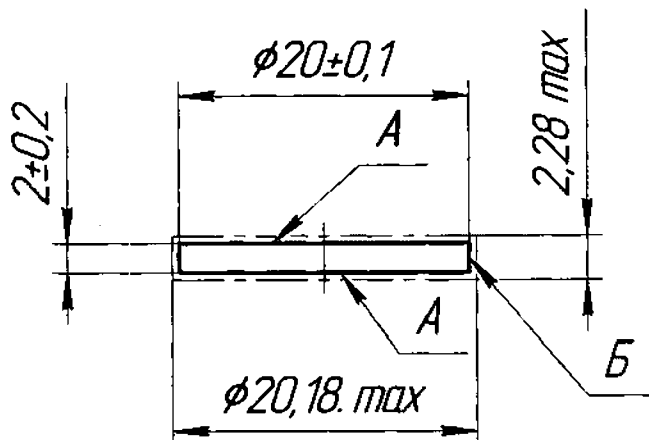

1 Допускается изготовить из кобальта К1Ау по ГОСТ 123-2008.

2 При изготовлении из листа шерох поверх A ✓.

3 При изготовлении из листа методом вырубki шерох поверх B √ Ra 50.

4 На поверхностях A и B допускаются забоины и риски

5 \* Массу заготовок не контролировать.

6 Допускается острые кромки не притуплять.

7 Покрытие технологическое никелевое толщ. от 0,015 до 0,040 мм, выполнять по технологии изготовителя.

8 Контроль качества покрытия внешним осмотром, измерением толщины покрытия и контролем качества сцепления.

9 Измерение толщины покрытия и контроль качества сцепления по технологии изготовителя

Перв. примен.

Справ. №

Подп. и дата

Инд. № докл.

Взам. инв. №

Подп. и дата

Инд. № подл.

Изм.	Лист	№ докум.	Подр.	Дата
Разраб.				
Проб.				
Т.контр.				
И.контр.				
Утв.				

Φ45.68.130-05

Заготовка кобальта

Кобальт КО ГОСТ 123-2008

Лист	Масса	Масштаб
01	5,5*	1:1
Лист	Листов	1

ФГУП "ПО "Маяк"