

A.36.706.031

$\sqrt{Ra\ 6,3}$

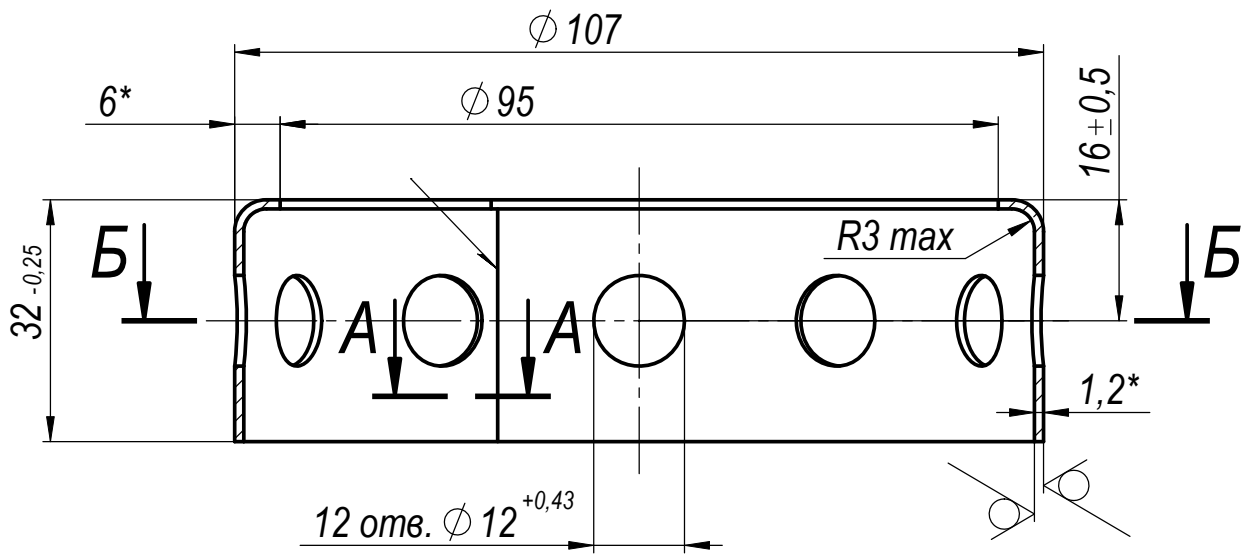

A-A (4 : 1)

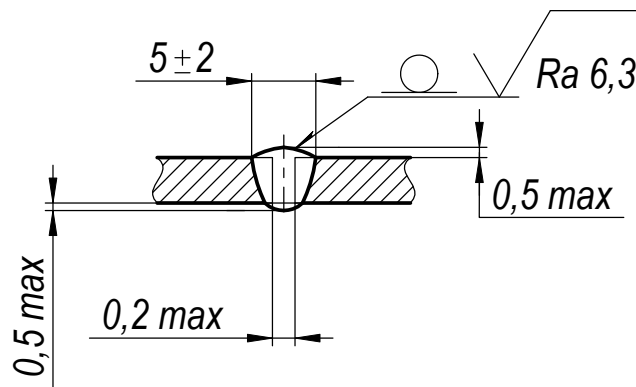

1 Сварка по технологии завода изготовителя.
Присадочный материал - тантал.

2 Контроль качества и приёмку сварного соединения производить внешним осмотром и измерением. Трещины, прожоги не допускаются.

3 Общие допуски по ГОСТ 30893.1-2002-с.

4*Размеры для справок.

Подпись и дата
Инв. № дубл.
Взам. инв. №
Подпись и дата
Инв. № подл.

A.36.706.031				
Изм.	Лист	№ докум.	Подп.	Дата
Разраб.				
Пров.				
Т. контр.				
Нач. гр.				
Н. контр.				
Утв.				
Проставка			Лит.	Масса
				96 г
			Лист	Листов 1
Лист тантала 1,2 мм ТВЧ ТУ 95.318-91				