

B-B(1:1)

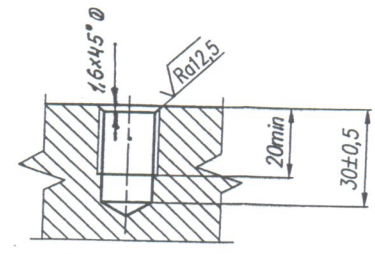

F-F(1:1)

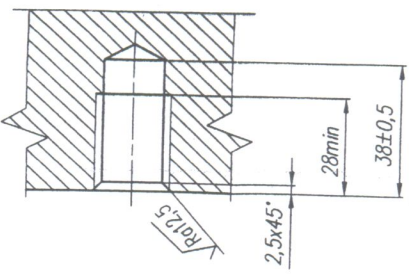

E-E(1:1)

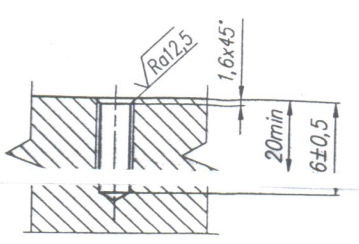

A-A(1:1)

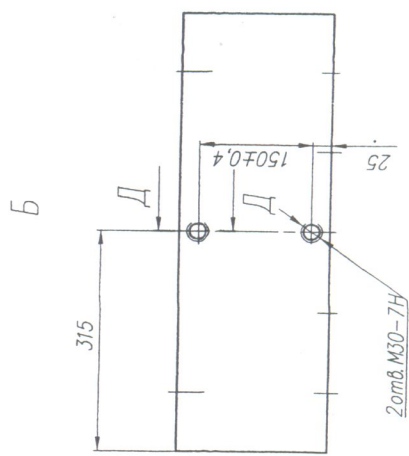
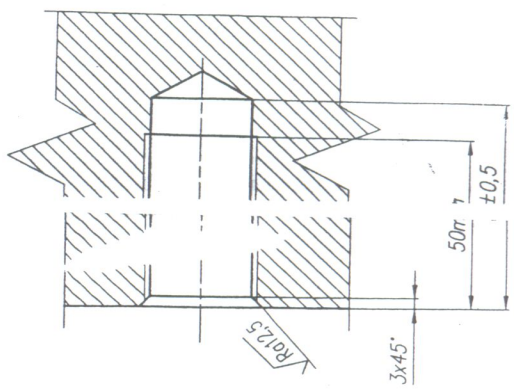

1. Покупку контролировать УЗД по ГОСТ 24507-80 на отсутствие внутренних дефектов. Группа качества не ниже 3л.
2. Общие допуски по ГОСТ 30893.1-2002-т.
3. Маркировать на бирке обозначение изделия, марку материала, номер плавки и нанести клеймо ОТК.
4. *Размер для справок

Закрепо Тасован 1 шт

A92.141.002	
Лист	Масса
И	150
Лист	Листов 1
САО Свободный	

Исполн	М.И.И.И.
Провер	Н.И.И.И.
Утверд	И.И.И.И.
Инженер	И.И.И.И.
Техник	И.И.И.И.
Мастер	И.И.И.И.
Рабочий	И.И.И.И.
Слесарь	И.И.И.И.
Сварщик	И.И.И.И.
Токар	И.И.И.И.
Фрезеровщик	И.И.И.И.
Механик	И.И.И.И.
Электромеханик	И.И.И.И.
Слесарь	И.И.И.И.
Токар	И.И.И.И.
Фрезеровщик	И.И.И.И.
Механик	И.И.И.И.
Электромеханик	И.И.И.И.
Слесарь	И.И.И.И.
Токар	И.И.И.И.
Фрезеровщик	И.И.И.И.
Механик	И.И.И.И.
Электромеханик	И.И.И.И.

А.И.И.И.

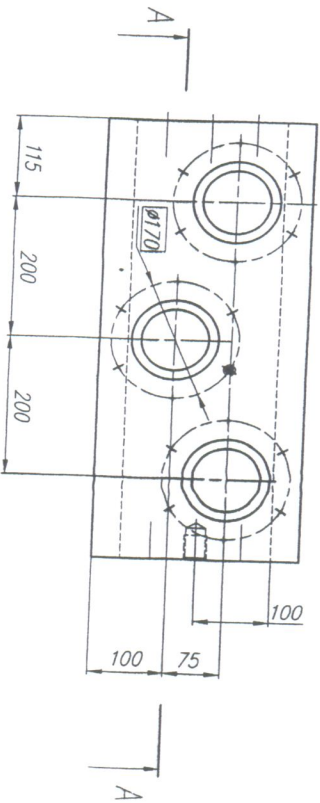
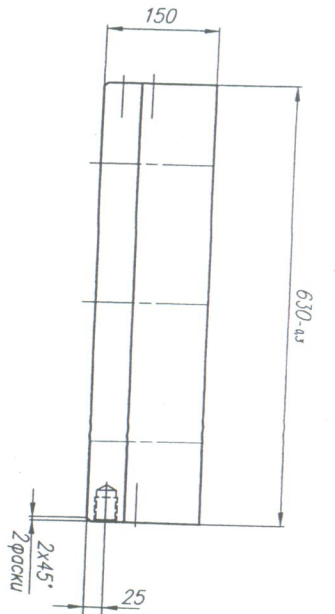

Б-Б(1:2)

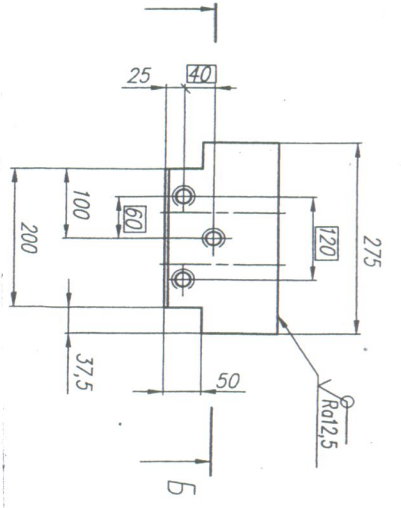
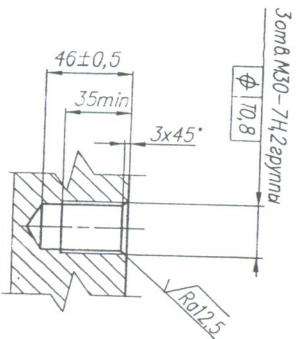

А-А(1:2)

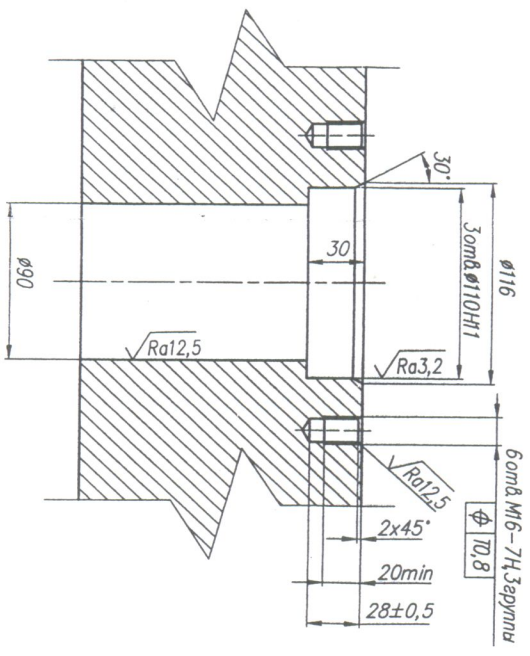

1. Покоюди контролировать УЗД по ГОСТ 24507-80 на отсутствие внутренних дефектов. Группа качества не ниже Зп.
2. Общше допуски по ГОСТ 30893.1-2002-гп.
3. Маркировать на бирке обозначение изделия, марку материала, номер литья и нанести клеймо ОТК.

А.92.141.003

Исполнитель	№ докум.	Дата	Лист
Сорова Николовко	44	11.01.11	1
Людвиг	44	11.01.11	1
Ткачова	44	11.01.11	1
Кочегар	44	11.01.11	1
Ткачова	44	11.01.11	1

БЛАНК
ВЕРХНЯЯ

Лист 1 из 1
Масса 155
Масштаб 1:5

√Ra 6,3(✓)

√Ra 6,3 (✓)

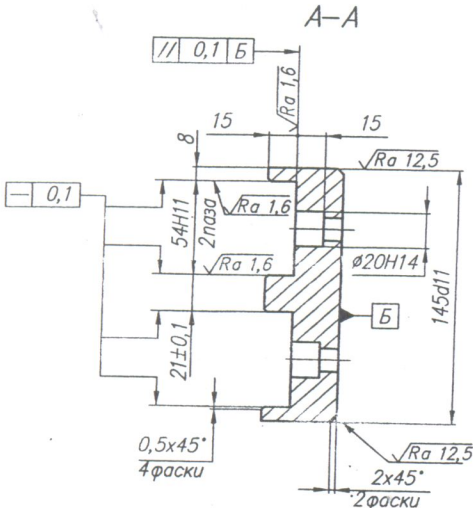
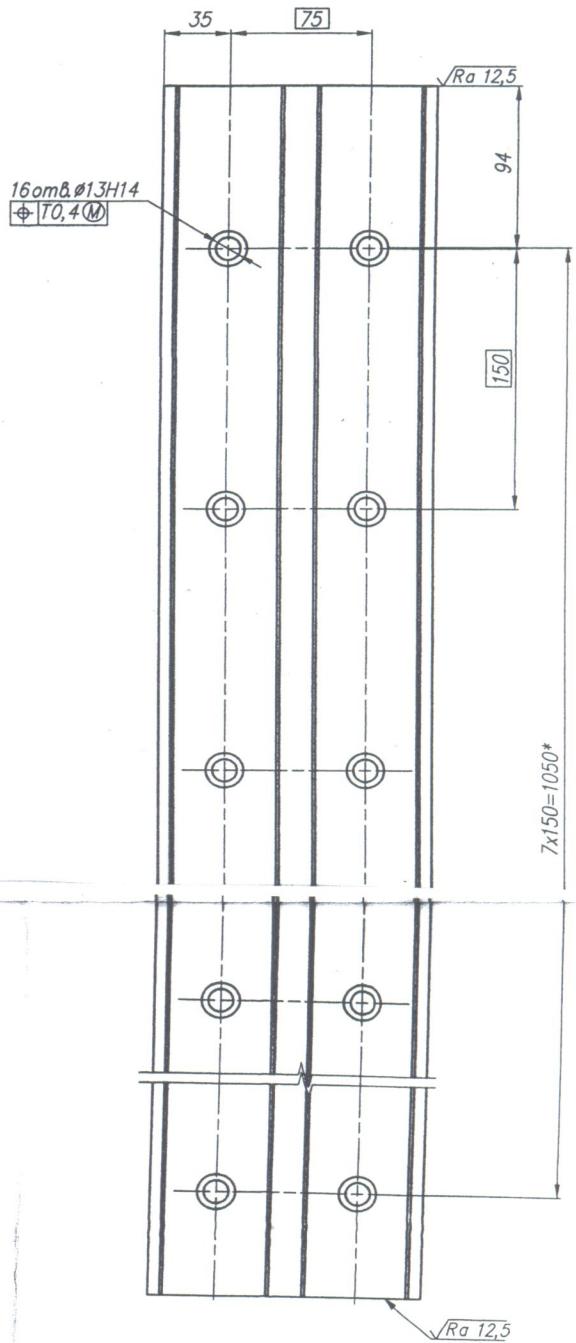
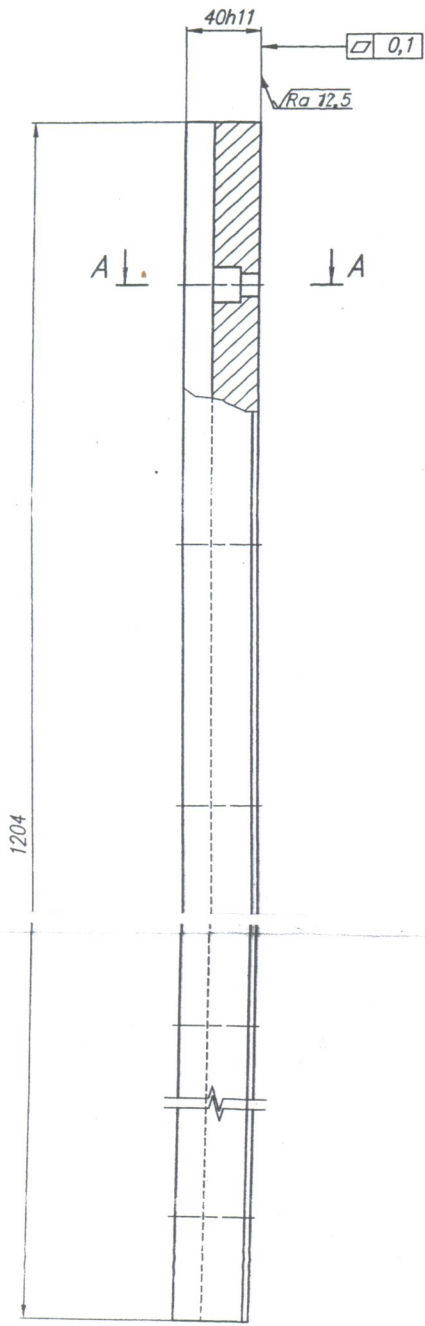

1. 28...32 HRC.
2. Общие допуски по ГОСТ 30893.1-2002-т.
3. Поковку контролировать УЗД по ГОСТ 24507-80 на отсутствие внутренних дефектов. Группа качества 3п.
4. Маркировать на бирке обозначение изделия, марку материала, номер плавки и нанести клеймо ОТК.
- 5.*Размер для справок

Зап 5260 Л.Соловьев 1 шт

Имя и номер
Портрета и дата
Имя и дата
Имя и дата
Портрета и дата

				A92.141.004		
Имя/Лист	№ докум	Подпись	Дата	Лист	Масса	Масштаб
Разработ	Николаева	<i>[Signature]</i>		И	32	1:2
Проб	Гусев	<i>[Signature]</i>	10.08			
Т.контр.						
Нач.вр.						
Н.контр.	Горшенина	<i>[Signature]</i>	10.08			
Утв.	Шерстнев	<i>[Signature]</i>	10.08			
				Направляющая		
				Гр.III		
				14X17H2 ГОСТ 25054-81		
				Лист Листов 1		
				ОАО "Свердловский машиностроительный завод" КБ-9		

Уильямс