

Утверждаю:
И.о. директора по закупкам

А.И. Марченко



Согласовано:
Главный конструктор Начальник ДУК СКБК «ИК «ЗИОМАР»

Зелинский А.Э.

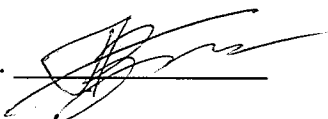

Техническое задание
на Закупку Просечно-вытяжного листа(ПВЛ), согласно
приложенным чертежам из материала ОАО «ЗиО-
Подольск».

Заказы №13525, №13521.

РАЗДЕЛ 1. НАИМЕНОВАНИЕ

Закупка Просечно-вытяжного листа(ПВЛ), согласно приложенным чертежам

РАЗДЕЛ 2. ОПИСАНИЕ УСЛУГИ

Подраздел 2.1 Состав (перечень) оказываемых услуг - Поставка Просечно-вытяжного листа(ПВЛ), согласно чертежам (перечень чертежей представлен в Таблице №1(приложении к ТЗ))
Подраздел 2.2 Описание оказываемых услуг Просечно-вытяжные листы(ПВЛ) изготавливаются из материала Поставщика сталь 12x18н10т (Aisi 321) толщ 1,2мм. в виде прямоугольных заготовок, согласно предоставленным чертежам и Таблице №1(приложении к ТЗ).
Подраздел 2.3 Объем оказываемых услуг либо доля оказываемых услуг в общем объеме закупки объем отдельных услуг в общем объеме закупок не определена

РАЗДЕЛ 3. ТРЕБОВАНИЯ К УСЛУГАМ

Подраздел 3.1 Общие требования
В соответствии с требованиями чертежей, количество в соответствии с Таблицей №1(перечень чертежей представлен в Таблице №1(приложении к ТЗ)).
Подраздел 3.2 Требования к качеству оказываемых услуг
Выполненные работы должны соответствовать требованиям чертежей(перечень чертежей представлен в Таблице №1(приложении к ТЗ)).

РАЗДЕЛ 4. РЕЗУЛЬТАТ ОКАЗАННЫХ УСЛУГ

Подраздел 4.1 Описание конечного результата оказанных услуг
Прямоугольные заготовки из Просечно-вытяжного листа(ПВЛ) согласно данным, указанным в чертежах и Таблице №1 (Перечень чертежей представлен в Таблице №1(приложении к ТЗ)). Срок – 20 календарных дней с момента подписания Договора.
Подраздел 4.2 Требования по приемке услуг
Приемку работ Заказчик производит своими силами в соответствии с требованиями предоставленной конструкторской документации.
Подраздел 4.3 Требования по передаче Заказчику технических и иных документов (оформление результатов оказанных услуг)
По результатам выполнения работ Подрядчик предоставляет Заказчику: - счет; - товарную накладную (ТОРГ-12); - счет-фактуру; - документ, удостоверяющий качество изготовления (паспорт).

РАЗДЕЛ 7. ПЕРЕЧЕНЬ ПРИЛОЖЕНИЙ

Номер приложения	Наименование приложения	Кол-во страниц
1	Таблица №1, чертежи	4

Специалист ОПК _____  _____ ГАРЬКУША В.А..

Начальник ОПК _____  _____ СЕРГЕЕВ Д.А.

Таблица №1, приложение
к ТЗ, Договору по закупке
ПВЛ

Чертеж	№ детальной описи	ширина сетки, мм	ДЛИНА СЕТКИ ММ		площадь просечки по одной заготовке, м2	общее количество, шт.	общее кол-во, м2	материал
1461.240.01.011	1461.240.01ДО (з.№13525)	592	2440	1843	1,44	8	11,56	12x18н10т (Aisi 321), толщ.=1,2мм
1461.240.01.011-01		638	2440	1843	1,56	16	24,91	
1461.240.01.011-02		640	2440	1843	1,56	8	12,49	
1461.240.01.011-03		795	2440	1843	1,94	4	7,76	
1461.240.01.011-04		841	2440	1843	2,05	8	16,42	
1461.240.01.011-05		843	2440	1843	2,06	4	8,23	
КД-230359	С-135159 ч.9 (з.№13521)	690	2386	1704	1,65	12	19,76	
КД-230359-01		690	2356	1683	1,63	8	13,01	
КД-230359-02		690	2306	1647	1,59	8	12,73	
КД-230359-03		690	2236	1597	1,54	8	12,34	
КД-230359-04		690	2146	1533	1,48	8	11,85	
КД-230359-05		690	2030	1450	1,40	8	11,21	
КД-230359-06		690	1886	1347	1,30	8	10,41	
КД-230359-07		690	1704	1217	1,18	8	9,41	
КД-230359-08		690	1054	1054	0,73	8	5,82	
КД-230359-09		690	1170	836	0,81	8	6,46	
КД-230359-10		690	705	504	0,49	8	3,89	
КД-230378		1790 (или из 2-х частей по 850 и 990)	1790	1280	3,20 (или 1,52 + 1,77=3,29)	(по 1 шт.)	3,29	
итого:						142	201,52	

1461240.01011

✓ Ra 50 (✓)

A (1:1)



Таблица 1

Обозначение	Размеры заготовки, мм	H, мм	Масса, кг
1461240.01011	592x1843	592	10,4
-01	638x1843	638	11,15
-02	640x1843	640	11,2
-03	795x1843	795	13,9
-04	841x1843	841	14,7
-05	842,5x1843	842,5	14,72

- * Размеры для справок.
- ** Размер обеспечить инструментом.
- Размеры заготовки могут быть скорректированы при изготовлении просечного листа.
- Для получения указанной толщины - просечной лист прокатать в правильных вальцах.
- Маркировать и клеймить по И 24-18-197-2007 таблица 2, п. 2.3.
- Технические требования по ОСТ 108.030.30-79.

1461240.01011		Лит.	Масса	Масштаб
Лист просечной		И	См. табл. 1	1:10
		Лист	Листов 1	
		Лист Б-ПН-0-1,2 ГОСТ 19904-74 12Х18Н10Т-М3а ГОСТ 5582-75		
		ОАО "ИК "ЗИОМАР"		

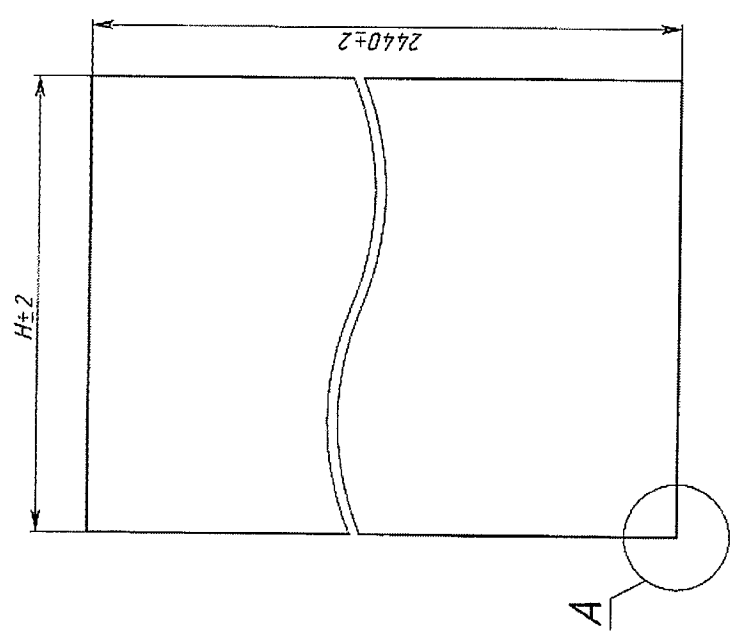
Согласовано "ЭиО - Подольск"		Изм./Лист	№ докум.	Подп.	Дата
Отдел	Фамилия	Разраб.	Еремин	С.С.С.	2007
		Проб.	Эвлягин	В.В.В.	2008
		Т. контр.	Морозов	В.В.В.	2008
		Нач. отд.	Юрьев	В.В.В.	2008
		Н. контр.	Ляменкова	В.В.В.	2008
		Утв.	Юрьев	В.В.В.	2008

Инд. № подл.	Подп. и дата	Взам. инд. №	Инд. № докум.	Подп. и дата
264 от 20.08.14	Вендров 06.08.14			
Листов, примен.	Справочный №	1461240.01011		

КД-230359



Таблица 1

Обозначение	L, мм	L заготовки, мм	Масса, кг
КД-230359	2386	1704	12,84
-01	2356	1683	12,7
-02	2306	1647	12,4
-03	2236	1597	12
-04	2146	1533	11,55
-05	2030	1450	10,93
-06	1886	1347	10,15
-07	1704	1217	9,17
-08	1476	1054	7,94
-09	1170	836	6,3
-10	705	504	3,8

- * Размеры для справок.
- Шероховатость кромок заготовки Rz 500.
- Длина заготовки может быть скорректирована при изготовлении просечного листа.
- Для получения указанной толщины - просечной лист прокатать в правильных вальцах.
- Радиус - по инструменту.
- Маркировать по И 24-18-197-89 таблица 2, п.2.3.
- Технические условия по ОСТ 108.030.30-79.

B437 CRNO HIL P072

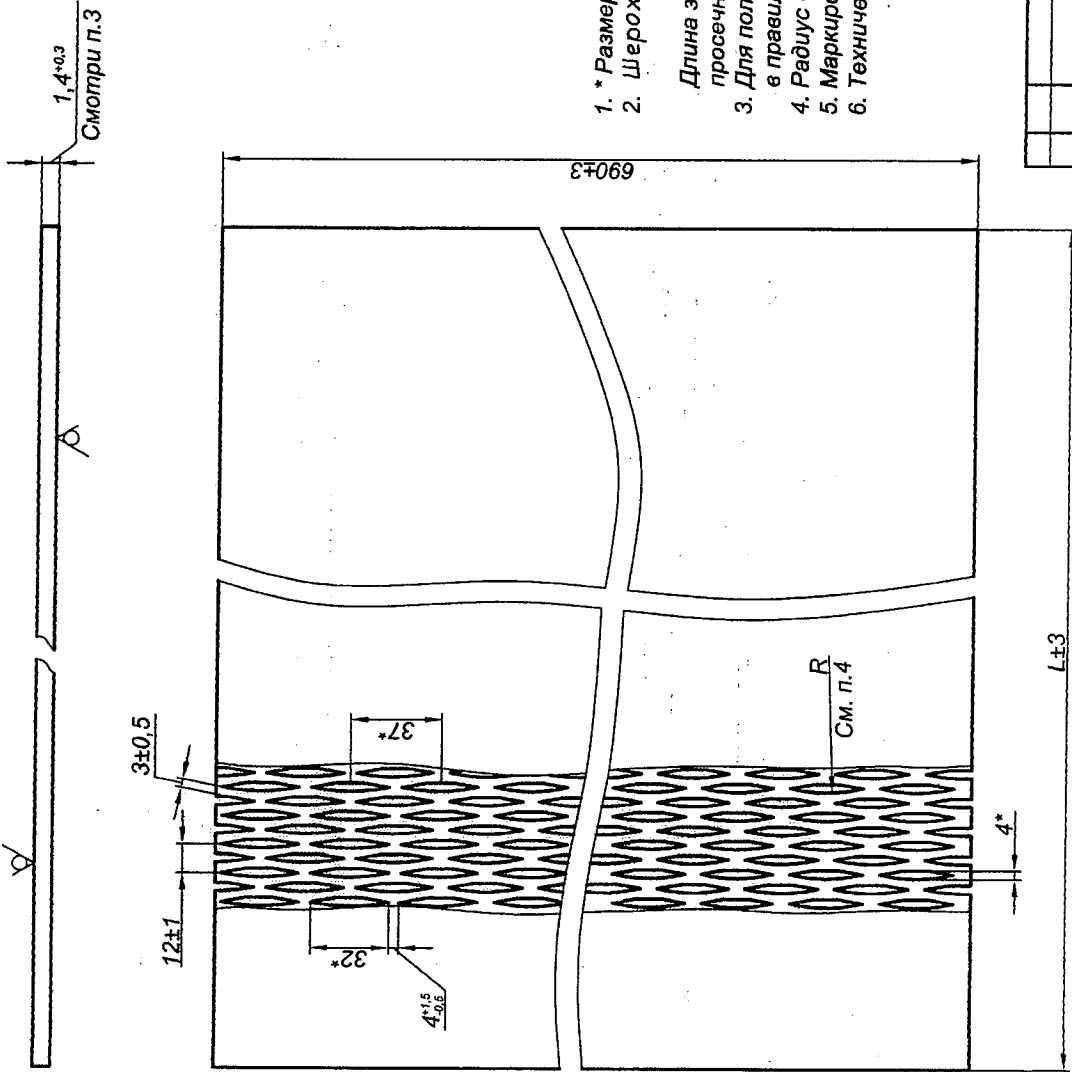
КД-230359

Лит.	Масса	Масштаб
И		
Лист просечной		
Листов 1		
ИК "ЗИОМАР" "ЗиО-Подольск"		

Имя	Лист	№ докум.	Подпись	Дата
Разраб.		Кулюкина		11.06
Проверил		Сазонова		11.06
И контр.		Лютова		11.06
Утв.		Саломасов		11.06

Согласовано "ЗиО-Подольск"			
Отдел	Морозов	Подпись	
ОГТ		Дата	

С-132025 ч.2

Лера, примен.

Справ. №

Подп. и дата

Имя, № дубл.

Взам.инв.№

Подп. и дата

Имя, № подл.

КД-230378

850*

H1-Δ2

Вариант стыка

1,4^{+0,3}

смотри п.4

990*

A (1:1)

12±2

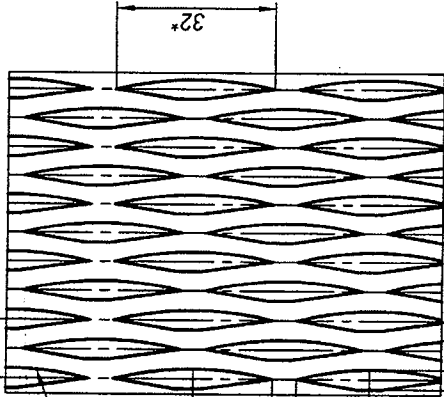

R**

смотри п.5

32*

37*

4*±0,5

4*

3±0,5

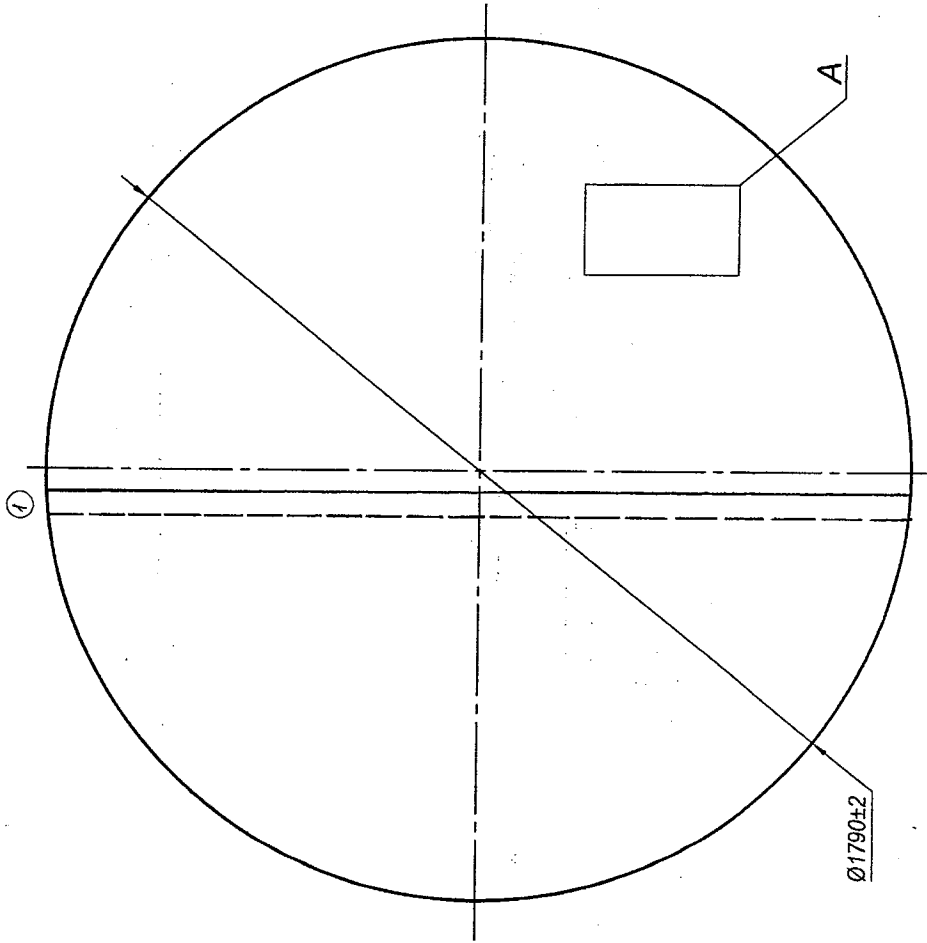

Ø1790±2

A

1. * Размеры для справок.
2. Шероховатость кромок заготовки - $\sqrt{Rz 500}$.
3. Заготовка - лист 1790 x 1280 мм. Допускается изготовление из 2-х листов: листа 850 x 1280 мм и листа 990 x 1280 мм. Длина заготовки может быть скорректирована при изготовлении.
4. Для получения указанной толщины просечной лист прокатать в правых вальцах.
5. **Радиус по инструменту
6. Маркировать по И 24-18-197-89 - таблица 2, п.2.3.
7. Технические требования по ОСТ 108.030.30-79.

B437 CRN0 HIL P098

КД-230378

Лист просечной

ИЗД. 18.11.96

Подпись

Дата

ИЗД. 11.06

Подпись

Дата

ИЗД. 11.06

Подпись

Дата

ИЗД. 11.06

Подпись

Дата

ИЗД. 11.06

Подпись

Дата

ИЗД. 11.06

Подпись

Дата

ИЗД. 11.06

Подпись

Дата

Лист БТ-ПН-1.4 ГОСТ 19903-74
12X1MФ ТУ 14-1-687-73

Листов 1

ИК "ЭКОМАР"
"ЭКО-Подольск"

Лит. Масса Масштаб
И 25 1:10

Лит. ИК "ЭКОМАР"
"ЭКО-Подольск"

Лит. ИК "ЭКОМАР"
"ЭКО-Подольск"

Лит. ИК "ЭКОМАР"
"ЭКО-Подольск"

Лит. ИК "ЭКОМАР"
"ЭКО-Подольск"

Лит. ИК "ЭКОМАР"
"ЭКО-Подольск"