

**Проходной регулирующий клапан с фланцами и затвором с ведомым штоком
DN 15 - 150**
ARI-STEVI® 470 / 471
Электропривод ARI-PREMIO

- класс защиты IP 65
- выключатель по крутящему моменту (2 шт.)
- ручное аварийное управление
- возможна комплектация дополнительными устройствами, например, потенциометром

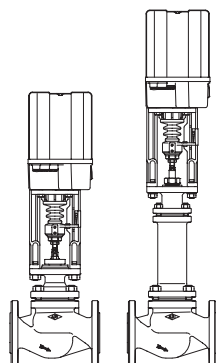

Стр. 2

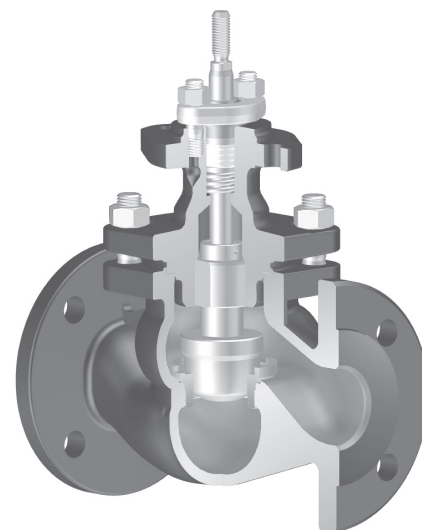

Фиг. 470

ARI-STEVI® 470 / 471
Электропривод AUMA SAR

- электропривод с большим усилием закрытия
- класс защиты IP 67
- выключатель по крутящему моменту (2 шт.)
- заменяемая манжета, разборный корпус
- ручное аварийное управление
- защита двигателя от перегрева в стандартном исполнении
- возможна комплектация дополнительными устройствами, например, потенциометром
- возможно взрывозащищенное исполнение

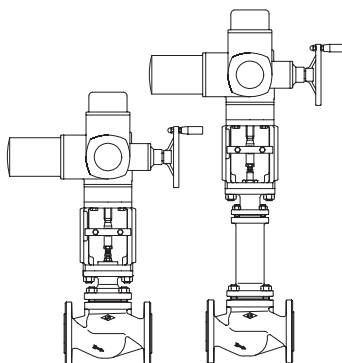

Стр. 6

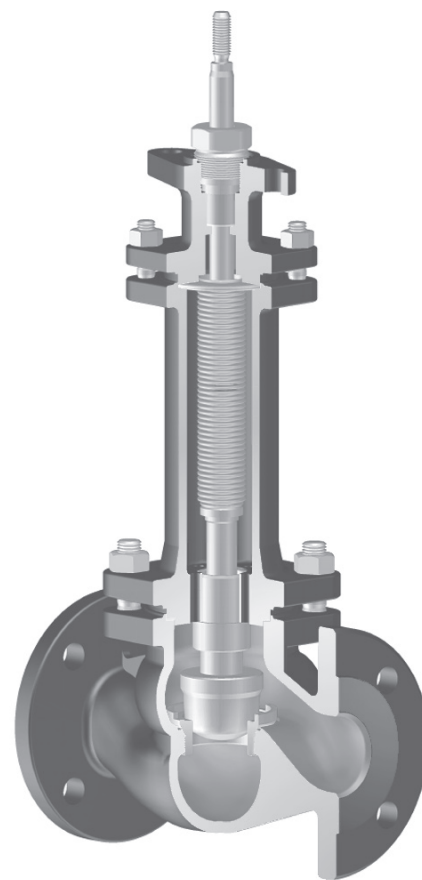

Фиг. 471

ARI-STEVI® 470 / 471
Пневмопривод ARI-DP

- реверсивный привод
- привод с мембраной
- давление управления макс. 6 бар
- шток с сильфонным уплотнением
- кольцевое уплотнение не требующее регулярного тех. обслуживания с подвижной направляющей
- установка дополнительных устройств по стандарту DIN IEC 60534-6

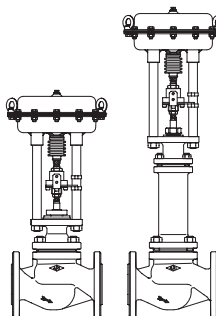

Стр. 14

Особенности:

- компактный конструктивный ряд
- прецизионное направление штока
- накатно полированный шток
- коническое уплотнение седла
- заменяемые комплекты седло - затвор
- резьбовое кольцо седла
- возможно понижение 6 значений Kvs
- Диапазон регулирования 50 : 1
- стабильное ведение затвора
- подпружиненное уплотнение с шевронным кольцом из PTFE
- сильфон с двойной стенкой
- механический индикатор хода

Проходной регулирующий клапан с электроприводом „ARI-PREMIO“

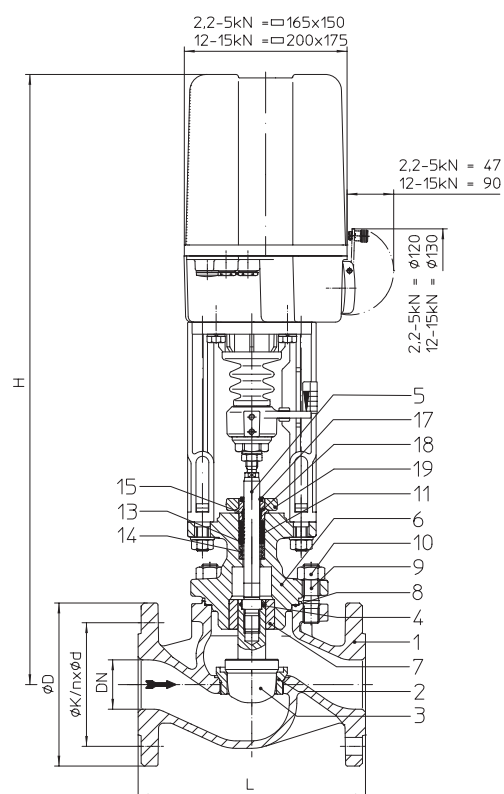

Фиг. 470

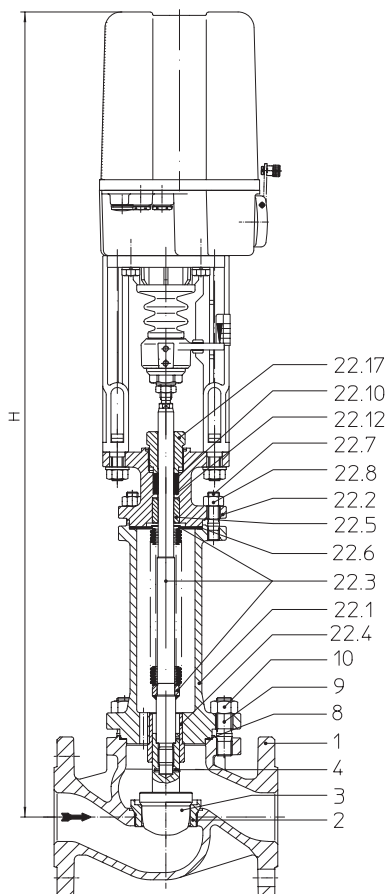

Фиг. 471

| Фигура | Номинальное давление | Материал | Номинальный диаметр |
|---|----------------------|-----------|---------------------|
| 12.470 / 12.471 | PN16 | EN-JL1040 | DN15-150 |
| 22.470 / 22.471 | PN16 | EN-JS1049 | DN15-150 |
| 23.470 / 23.471 | PN25 | EN-JS1049 | DN15-150 |
| 34.470 / 34.471 | PN25 | 1.0619+N | DN15-150 |
| 35.470 / 35.471 | PN40 | 1.0619+N | DN15-150 |
| Другие материалы и исполнения по запросу. | | | |
| Уплотнение штока | | | |
| Фиг. 470: <ul style="list-style-type: none"> Шевронное кольцо из PTFE от -10°C до +220°C Уплотнение из PTFE от -10°C до +250°C Уплотнение из чистого графита от -10°C до +450°C | | | |
| Фиг. 471: <ul style="list-style-type: none"> Сильфонное уплотнение из нержавеющей стали с предохранительным сальником от -60°C до +450°C | | | |
| Исполнение затвора | | | |
| стандарт: <ul style="list-style-type: none"> Параболический затвор, металлическое уплотнение опционально: <ul style="list-style-type: none"> Параболический затвор с мягким уплотнением из PTFE (макс. 200°C) Шлицевой затвор, металлическое уплотнение Перфорированный затвор, металлическое уплотнение Параболический затвор с разгрузкой давления (или перфорированный затвор), металлическое уплотнение. Материал уплотняющего элемента поршня: PTFE с пружиной из нержавеющей стали (не более 200°C) | | | |
| Направляющие устройства | | | |
| <ul style="list-style-type: none"> Параболический затвор: направляющая стержня затвора Перфорированный/шлицевой затвор: направляющая стержня и направляющая посадочного кольца | | | |
| Графическая характеристика | | | |
| <ul style="list-style-type: none"> На выбор модифицированная равнопроцентная или линейная (начиная с Kvs 100 модифицированная равнопроцентная) (мин. значение Kvs ≤ 0,63 только равнопроцентная) | | | |
| Диапазон регулирования | | | |
| <ul style="list-style-type: none"> 50 : 1 для параболического затвора 30 : 1 для перфорированного/шлицевого затвора | | | |
| Класс герметичности (седло/затвор - класс утечки) | | | |
| <ul style="list-style-type: none"> Металл / металл – класс утечки IV согл. DIN EN 1349 или IEC 60534-4 Металл / мягкий материал – класс утечки VI согл. DIN EN 1349 или IEC 60534-4 (начиная с Kvs 1,0) | | | |
| Давления закрытия см. стр. 4-5. | | | |
| Технические характеристики привода указаны в соответствующем техпаспорте к приводу. | | | |

Области применения

для автоматического отвода конденсата при запуске установки и во время ее эксплуатации (Другие области применения - по запросу)

Некоторые из возможных рабочих сред

Фиг. 470: охлаждающая жидкость, охлаждающий рассол, подогретая и горячая вода, водяной пар, газ и т. п.

Фиг. 471: хладагенты, охлаждающая жидкость, подогретая и горячая вода, масло-теплоноситель, водяной пар, газ и т. п.

(прочие рабочие среды - по запросу)

Габаритные размеры и масса

| DN | | | 15 | 20 | 25 | 32 | 40 | 50 | 65 | 80 | 100 | 125 | 150 | |
|----------|------------------|-------------------|------|------|------|------|------|------|------|------|------|------|------|------|
| L | | | (мм) | 130 | 150 | 160 | 180 | 200 | 230 | 290 | 310 | 350 | 400 | 480 |
| Фиг. 470 | H | | (мм) | 584 | 584 | 587 | 587 | 618 | 618 | 614 | 647 | 649 | 726 | 731 |
| | | ARI-PREMIO 2,2 кН | PN16 | (кг) | 12,2 | 13,1 | 13,9 | 15,4 | 20,2 | 21,9 | 26,4 | 36,4 | 50 | 71 |
| | PN25/40 | | (кг) | 12,8 | 13,9 | 14,9 | 16,9 | 21,9 | 23,9 | 29,4 | 40,9 | 57 | 82 | 114 |
| | ARI-PREMIO 5 кН | PN16 | (кг) | 13,3 | 14,2 | 15 | 16,5 | 21,3 | 23 | 27,5 | 37,5 | 52 | 73 | 100 |
| | | PN25/40 | (кг) | 13,9 | 15 | 16 | 18 | 23 | 25 | 30,5 | 42 | 58 | 84 | 116 |
| | ARI-PREMIO 12 кН | PN16 | (кг) | -- | -- | -- | -- | 768 | 768 | 764 | 797 | 799 | 874 | 879 |
| | | PN25/40 | (кг) | -- | -- | -- | -- | 25,3 | 27 | 31,5 | 41,5 | 56 | 77 | 104 |
| | ARI-PREMIO 15 кН | PN16 | (кг) | -- | -- | -- | -- | 27 | 29 | 34,5 | 46 | 62 | 88 | 120 |
| PN25/40 | | (кг) | -- | -- | -- | -- | 27 | 29 | 34,5 | 46 | 62 | 88 | 120 | |
| Фиг. 471 | H | | (мм) | 741 | 741 | 744 | 744 | 829 | 829 | 838 | 847 | 877 | 1052 | 1058 |
| | | ARI-PREMIO 2,2 кН | PN16 | (кг) | 15,4 | 16,4 | 17,2 | 18,7 | 25,4 | 27,1 | 34,8 | 44,9 | 60 | 89 |
| | PN25/40 | | (кг) | 16 | 17,2 | 18,2 | 20,2 | 27,1 | 29,1 | 37,8 | 49,4 | 67 | 100 | 131 |
| | ARI-PREMIO 5 кН | PN16 | (кг) | 16,5 | 17,5 | 18,3 | 19,8 | 26,5 | 28,2 | 35,9 | 46 | 62 | 91 | 117 |
| | | PN25/40 | (кг) | 17,1 | 18,3 | 19,3 | 21,3 | 28,2 | 30,2 | 38,9 | 50,5 | 69 | 102 | 133 |
| | ARI-PREMIO 12 кН | PN16 | (кг) | -- | -- | -- | -- | 979 | 979 | 988 | 997 | 1027 | 1200 | 1206 |
| | | PN25/40 | (кг) | -- | -- | -- | -- | 30,5 | 32,2 | 39,9 | 50 | 66 | 95 | 121 |
| | ARI-PREMIO 15 кН | PN16 | (кг) | -- | -- | -- | -- | 32,2 | 34,2 | 42,9 | 54,5 | 73 | 106 | 137 |
| PN25/40 | | (кг) | -- | -- | -- | -- | 32,2 | 34,2 | 42,9 | 54,5 | 73 | 106 | 137 | |

Стандартные размеры фланцев см. на стр. 23.

Монтажная длина клапанов FTF базовой серии 1 согласно DIN EN 558

Перечень деталей

| Дет. | Обозначение | Фиг. 12.470 Фиг. 12.471 | Фиг. 22.470 / Фиг. 23.470 Фиг. 22.471 / Фиг. 23.471 | Фиг. 34.470 / Фиг. 35.470 Фиг. 34.471 / Фиг. 35.471 |
|-------|----------------------------|--|--|--|
| 1 | Корпус | EN-GJL-250, EN-JL1040 | EN-GJS-400-18U-LT, EN-JS1049 | GP240GH+N, 1.0619+N |
| 2 | Кольцо седла * | X20Cr13+QT, 1.4021+QT | | |
| 3 | Затвор * | X20Cr13+QT, 1.4021+QT | | |
| 4 | Зажимная втулка * | X10CrNi18-8, 1.4310 | | |
| 5 | Шпindelь * | X20Cr13+QT, 1.4021+QT | | |
| 6 | Опорная крышка | EN-GJS-400-18U-LT, EN-JS1049 | | GP240GH+N, 1.0619+N |
| 7 | Направляющая втулка | X20Cr13+QT, 1.4021+QT (с закалкой) | | |
| 8 | Уплотнительная прокладка * | чистый графит (с прослойкой из хромоникелевой стали) | | |
| 9 | Шпильки | 25CrMo4, 1.7218 | | |
| 10 | Шестигранные гайки | C35E, 1.1181 | | |
| 11 | Шевронные манжеты * | PTFE | | |
| 13 | Шайба * | X5CrNi18-10, 1.4301 | | |
| 14 | Пружина * | X10CrNi18-8, 1.4310 | | |
| 15 | Направляющая лента * | PTFE25%C | | |
| 17 | Грязесъемник * | PTFE | | |
| 18 | Направляющая шпindelя * | X8CrNiS18-9, 1.4305 | | |
| 19 | Крышка сальника | P250GH, 1.0460 | | |
| 22.1 | Корпус сиффона | EN-GJS-400-18U-LT, EN-JS1049 | | GP240GH+N, 1.0619+N |
| 22.2 | Опорная крышка | EN-GJS-400-18U-LT, EN-JS1049 | | GP240GH+N, 1.0619+N |
| 22.3 | Узел шпindelь / сиффон * | X20Cr13+QT, 1.4021+QT / X6CrNiTi18-10, 1.4541 | | |
| 22.4 | Направляющая втулка | X20Cr13+QT, 1.4021+QT (с закалкой) | | |
| 22.5 | Направляющая втулка | X20Cr13+QT, 1.4021+QT (с закалкой) | | |
| 22.6 | Уплотнительная прокладка * | чистый графит (с прослойкой из хромоникелевой стали) | | |
| 22.7 | Шпильки | 25CrMo4, 1.7218 | | |
| 22.8 | Шестигранные гайки | C35E, 1.1181 | | |
| 22.10 | Уплотнительное кольцо * | чистый графит | | |
| 22.12 | Шайба * | X5CrNi18-10, 1.4301 | | |
| 22.17 | Резьбовое соединение * | X8CrNiS18-9, 1.4305 | | |

* Запасные части

Соблюдайте требования, содержащиеся в нормативной и технической документации!

В системах, отвечающих требованиям TRD 110, не допускается применение арматуры ARI из EN-JL1040.

На точность изготовления действует допуск по TRB 801 № 45 (по TRB 801 № 45 применение EN-JL1040 не допускается)

Инженер-конструктор установки отвечает за правильность выбора запорно-регулирующей арматуры.

макс. допустимые давления закрытия при течении под затвор при P2 = 0.

Соблюдайте ограничения согласно таблице соотношений температур/давлений, см. стр. 23.

Для выбора затвора соблюдайте нормативные показатели согласно „Выбору ARI-STEVI“ см. технический паспорт.

| DN | | 15 | | | | 20 | | | | 25 | | | | 32 | | 40 | | | | | | |
|---|---|-----------------------|--------------|-------------------|----|-----------------------|--------------|-------------------|----|------|-----------------------|--------------|-------------------|------|------|------|------|------|------|------|------|------|
| Стандарт ³⁾ Значение Kvs | Седельное кольцо-Ø (мм) | | | | 18 | | | | | 22 | | | | | 25 | | | 32 | | | 40 | |
| | Значение Kvs | | | | 4 | | | | | 6,3 | | | | | 10 | | | 16 | | | 25 | |
| | Ход (мм) | | | | 20 | | | | | 20 | | | | | 20 | | | 20 | | | 30 | |
| Сниженные значения Kvs | Седельное кольцо-Ø (мм) | 3 | 5 | 12 | | 3 | 5 | 12 | 18 | | 3 | 5 | 12 | 18 | 22 | | 22 | 25 | | 25 | 32 | |
| | Значение Kvs | 0,25/ 0,16/ 0,1 | 0,63/ 0,4 | 2,5/ 1,6/ 1 | | 0,25/ 0,16/ 0,1 | 0,63/ 0,4 | 2,5/ 1,6/ 1 | 4 | | 0,25/ 0,16/ 0,1 | 0,63/ 0,4 | 2,5/ 1,6/ 1 | 4 | 6,3 | | 6,3 | 10 | | 10 | 16 | |
| | Ход (мм) | 20 | 20 | 20 | | 20 | 20 | 20 | 20 | | 20 | 20 | 20 | 20 | 20 | | 20 | 20 | | 20 | 20 | |
| Привод ¹⁾ ARI-PREMIO 2,2 кН | Давление закрытия (бар) | I. | 40 | 40 | 40 | 40 | 40 | 40 | 40 | 40 | 40 | 40 | 40 | 40 | 40 | 35,9 | 40 | 35,9 | 21,6 | 35,2 | 21,1 | 13,2 |
| | | II. | 40 | 40 | 40 | 40 | 40 | 40 | 40 | 40 | 40 | 40 | 40 | 40 | 40 | 33,7 | 40 | 33,7 | 20,2 | 32,1 | 19,2 | 11,9 |
| | | III. | 33,3 | 33 | 32 | 31,1 | 33,3 | 33 | 32 | 31,1 | 30,5 | 31,8 | 31,5 | 30,5 | 29,6 | 29,1 | 28,6 | 29,1 | 28,6 | 18 | 28,6 | 18 |
| | Время перемещения ²⁾ (с) (скор. перем. 0,38 мм/с) | 53 | | | | 53 | | | | 53 | | | | 53 | | 53 | | 79 | | | | |
| Привод ¹⁾ ARI-PREMIO 5 кН | Давление закрытия (бар) | I. | | | | | | | | | | | | | | 40 | | 40 | 40 | 40 | 40 | 34,6 |
| | | II. | | | | | | | | | | | | | | 40 | | 40 | 40 | 40 | 40 | 33,4 |
| | | III. | 40 | 40 | 40 | 40 | 40 | 40 | 40 | 40 | 40 | 40 | 40 | 40 | 40 | 40 | 40 | 40 | 40 | 40 | 40 | 32,6 |
| | Время перемещения ²⁾ (с) (скор. перем. 0,38 мм/с) | 53 | | | | 53 | | | | 53 | | | | 53 | | 53 | | 79 | | | | |
| Привод ¹⁾ ARI-PREMIO 12 кН | Давление закрытия (бар) | I. | | | | | | | | | | | | | | | | | | | | 40 |
| | | II. | | | | | | | | | | | | | | | | | | | | 40 |
| | | III. | | | | | | | | | | | | | | | | | | | | 40 |
| | Время перемещения ²⁾ (с) (скор. перем. 0,79 мм/с) | | | | | | | | | | | | | | | | | | | | 79 | |
| I. Фиг. 470: Уплотнение с шевронным кольцом из PTFE; II. Фиг. 470: Уплотнение PTFE- / Уплотнение из чистого графита; III. Фиг. 471: Сильфонное уплотнение | | | | | | | | | | | | | | | | | | | | | | |

¹⁾ Напряжение питания электродвигателя: 230 В 50 Гц;
 Другие напряжения: 24 В – 50/60 Гц; 115 В – 50/60 Гц; 230 В – 60 Гц;
 Технические данные привода см. в листе технических данных ARI-PREMIO.

²⁾ Указанное время перемещения относится к частоте 50 Гц.

³⁾ Не для перфорированного затвора (рис. на стр. 24). Значение Kvs см. „Auswahl ARI-STEVI“ im Technischen Anhang.

макс. допустимые давления закрытия при течении под затвор при P2 = 0

Соблюдайте ограничения согласно таблице соотношений температур/давлений, см. стр. 23.

Для выбора затвора соблюдайте нормативные показатели согласно „Выбору ARI-STEVI“ см. технический паспорт.

| DN | | 50 | | | 65 | | | 80 | | | 100 | | | 125 | | | 150 | | | |
|--|---|------|------|------|------|------|------|------|------|------|------|------|------|------|------|------|------|------|------|-----|
| Стандарт ³⁾ Значение Kvs | Седельное кольцо-Ø (мм) | | | 50 | | | 65 | | | 80 | | | 100 | | | 125 | | | 150 | |
| | Значение Kvs | | | 40 | | | 63 | | | 100 | | | 160 | | | 250 | | | 400 | |
| | Ход (мм) | | | 30 | | | 30 | | | 30 | | | 30 | | | 50 | | | 50 | |
| Сниженные значения Kvs | Седельное кольцо-Ø (мм) | 32 | 40 | | 40 | 50 | | 50 | 65 | | 65 | 80 | | 80 | 100 | | 100 | 125 | | |
| | Значение Kvs | 16 | 25 | | 25 | 40 | | 40 | 63 | | 63 | 100 | | 100 | 160 | | 160 | 250 | | |
| | Ход (мм) | 20 | 30 | | 30 | 30 | | 30 | 30 | | 30 | 30 | | 30 | 30 | | 30 | 50 | | |
| Привод ¹⁾ ARI-PREMIO 2,2 кН | Давление закрытия (бар) | I. | 21,1 | 13,2 | 8,1 | 13,2 | 8,1 | 4,5 | 8 | 4,4 | 2,7 | 4,4 | 2,7 | 1,5 | 2,7 | 1,5 | | 1,5 | | |
| | | II. | 19,2 | 11,9 | 7,3 | 11,9 | 7,3 | 4 | 7,1 | 3,9 | 2,3 | 3,9 | 2,3 | 1,3 | 2,3 | 1,3 | | 1,3 | | |
| | | III. | 18 | 11,2 | 6,8 | 11,2 | 6,8 | 3,7 | 6,8 | 3,7 | 2,2 | 3,7 | 2,2 | 1,2 | 1,9 | 1 | | 1 | | |
| | Время перемещения ²⁾ (с) (скор. перем. 0,38 мм/с) | 53 | 79 | | | 79 | | | 79 | | | 79 | | | 79 | | | | 79 | |
| Привод ¹⁾ ARI-PREMIO 5 кН | Давление закрытия (бар) | I. | 40 | 34,6 | 21,9 | 34,6 | 21,9 | 12,7 | 21,8 | 12,6 | 8,2 | 12,6 | 8,2 | 5 | 8,2 | 5 | 3,1 | 5 | 3,1 | 2 |
| | | II. | 40 | 33,4 | 21,1 | 33,4 | 21,1 | 12,2 | 20,9 | 12,1 | 7,8 | 12,1 | 7,8 | 4,8 | 7,8 | 4,8 | 2,9 | 4,8 | 2,9 | 1,9 |
| | | III. | 40 | 32,6 | 20,6 | 32,6 | 20,6 | 11,9 | 20,6 | 11,9 | 7,7 | 11,9 | 7,7 | 4,7 | 7,4 | 4,5 | 2,8 | 4,5 | 2,8 | 1,8 |
| | Время перемещения ²⁾ (с) (скор. перем. 0,38 мм/с) | 53 | 79 | | | 79 | | | 79 | | | 79 | | | 79 | | | 132 | 79 | 132 |
| Привод ¹⁾ ARI-PREMIO 12 кН | Давление закрытия (бар) | I. | | 40 | 40 | 40 | 40 | 33,3 | 40 | 33,2 | 21,8 | 33,2 | 21,8 | 13,8 | 21,8 | 13,8 | 8,7 | 13,8 | 8,7 | 5,9 |
| | | II. | | 40 | 40 | 40 | 40 | 32,8 | 40 | 32,7 | 21,5 | 32,7 | 21,5 | 13,6 | 21,5 | 13,6 | 8,6 | 13,6 | 8,6 | 5,8 |
| | | III. | | 40 | 40 | 40 | 40 | 32,5 | 40 | 32,5 | 21,3 | 32,5 | 21,3 | 13,5 | 21 | 13,3 | 8,4 | 13,3 | 8,4 | 5,7 |
| | Время перемещения ²⁾ (с) (скор. перем. 0,38 мм/с) | | 79 | | | 79 | | | 79 | | | 79 | | | 79 | | | 132 | 79 | 132 |
| Привод ¹⁾ ARI-PREMIO 15 кН | Давление закрытия (бар) | I. | | | | | | 40 | | 40 | 27,7 | 40 | 27,7 | 17,6 | 27,7 | 17,6 | 11,1 | 17,6 | 11,1 | 7,6 |
| | | II. | | | | | | 40 | | 40 | 27,3 | 40 | 27,3 | 17,3 | 27,3 | 17,3 | 11 | 17,3 | 11 | 7,5 |
| | | III. | | | | | | 40 | | 40 | 27,2 | 40 | 27,2 | 17,3 | 26,9 | 17,1 | 10,8 | 17,1 | 10,8 | 7,4 |
| | Время перемещения ²⁾ (с) (скор. перем. 0,38 мм/с) | | | | | | 79 | | 79 | | 79 | | 79 | | 79 | | 132 | 79 | 132 | |

I. Фиг. 470: Уплотнение с шевронным кольцом из PTFE;

II. Фиг. 470: Уплотнение PTFE- / Уплотнение из чистого графита;

III. Фиг. 471: Сильфонное уплотнение

¹⁾ Напряжение питания электродвигателя: 230 В 50 Гц;
 Другие напряжения: 24 В – 50/60 Гц; 115 В – 50/60 Гц; 230 В – 60 Гц;
 Технические данные привода см. в листе технических данных ARI-PREMIO.

²⁾ Указанное время перемещения относится к частоте 50Гц.

³⁾ Не для перфорированного затвора (рис. на стр. 24). Значение Kvs см. „Auswahl ARI-STEVI“ im Technischen Anhang.

Проходной регулирующий клапан с электроприводом „AUMA“

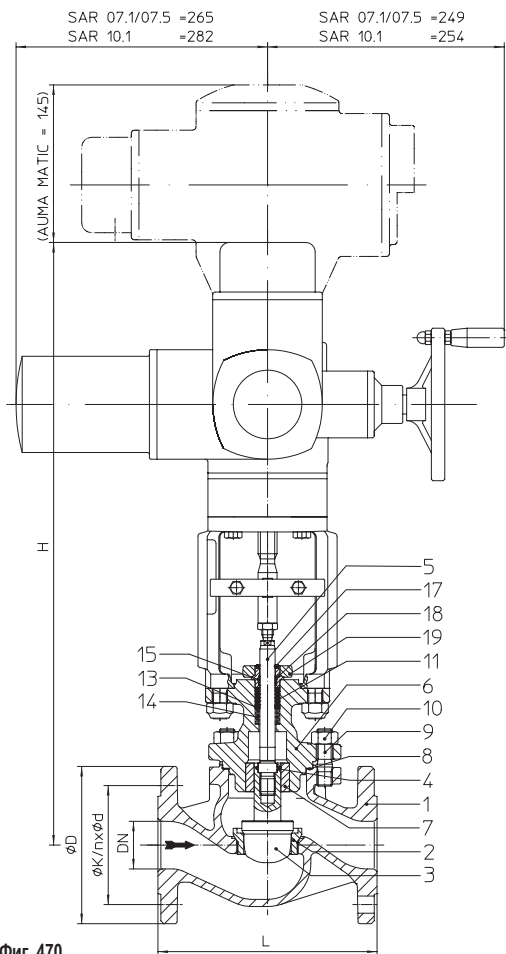

Фиг. 470

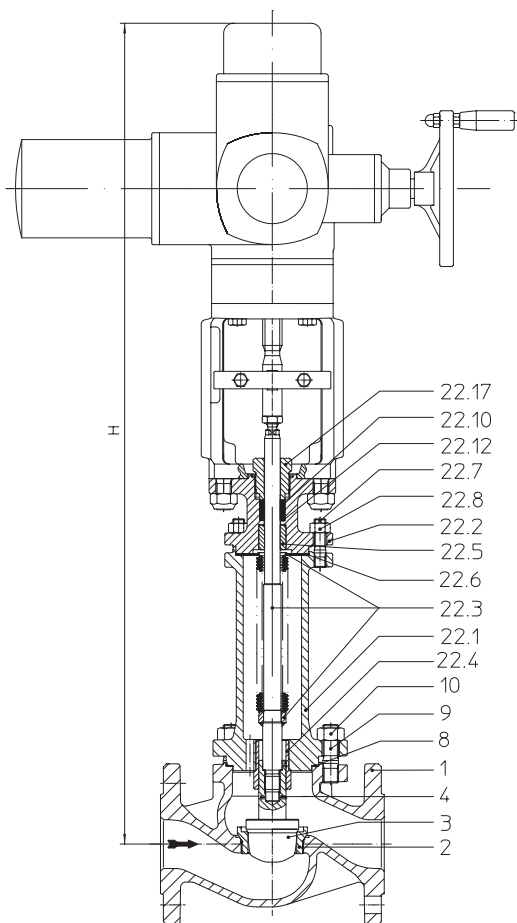

Фиг. 471

| Фигура | Номинальное давление | Материал | Номинальный диаметр |
|-----------------|----------------------|-----------|---------------------|
| 12.470 / 12.471 | PN16 | EN-JL1040 | DN15-150 |
| 22.470 / 22.471 | PN16 | EN-JS1049 | DN15-150 |
| 23.470 / 23.471 | PN25 | EN-JS1049 | DN15-150 |
| 34.470 / 34.471 | PN25 | 1.0619+N | DN15-150 |
| 35.470 / 35.471 | PN40 | 1.0619+N | DN15-150 |

Другие материалы и исполнения по запросу.

Уплотнение штока

Фиг. 470:

- Шевронное кольцо из PTFE от -10°C до +220°C
- Уплотнение из PTFE от -10°C до +250°C
- Уплотнение из чистого графита от -10°C до +450°C

Фиг. 471:

- Сильфонное уплотнение из нержавеющей стали с предохранительным сальником от -60°C до +450°C

Исполнение затвора

стандарт:

- Параболический затвор, металлическое уплотнение

опционально:

- Параболический затвор с мягким уплотнением из PTFE (макс. 200°C)
- Шлицевой затвор, металлическое уплотнение
- Перфорированный затвор, металлическое уплотнение
- Параболический затвор с разгрузкой давления (или перфорированный затвор), металлическое уплотнение.

Материал уплотняющего элемента поршня:
PTFE с пружиной из нержавеющей стали (не более 200°C)

Направляющие устройства

- Параболический затвор: направляющая стержня затвора
- Перфорированный/шлицевой затвор: направляющая стержня и направляющая посадочного кольца

Графическая характеристика

- На выбор модифицированная равнопроцентная или линейная (начиная с Kvs 100 модифицированная равнопроцентная) (мин. значение Kvs ≤ 0,63 только равнопроцентная)

Диапазон регулирования

- 50 : 1 для параболического затвора
- 30 : 1 для перфорированного/шлицевого затвора

Класс герметичности (седло/затвор - класс утечки)

- Металл / металл – класс утечки IV согл. DIN EN 1349 или IEC 60534-4
- Металл / мягкий материал – класс утечки VI согл. DIN EN 1349 или IEC 60534-4 (начиная с Kvs 1,0)

Давления закрытия см. стр. 7.

Технические характеристики привода указаны в соответствующем техпаспорте к приводу.

Области применения

для автоматического отвода конденсата при запуске установки и во время ее эксплуатации (Другие области применения - по запросу)

Некоторые из возможных рабочих сред

Фиг. 470: охлаждающая жидкость, охлаждающий рассол, подогретая и горячая вода, водяной пар, газ и т. п.

Фиг. 471: хладагенты, охлаждающая жидкость, подогретая и горячая вода, масло-теплоноситель, водяной пар, газ и т. п.

(прочие рабочие среды - по запросу)

Габаритные размеры и масса

| DN | | | 40 | 50 | 65 | 80 | 100 | 125 | 150 | |
|----------|---------------|---------|------|------|------|------|------|------|------|-----|
| L | | (мм) | 200 | 230 | 290 | 310 | 350 | 400 | 480 | |
| Фиг. 470 | H | (мм) | 658 | 658 | 654 | 687 | 689 | 744 | 749 | |
| | AUMA SAR 07.1 | PN16 | (кг) | 41,1 | 44,3 | 48,8 | 58,8 | 73 | 94 | 121 |
| | AUMA SAR 07.5 | PN25/40 | (кг) | 42,8 | 46,3 | 51,8 | 63,3 | 79 | 105 | 137 |
| | H | (мм) | -- | -- | -- | 699 | 701 | 756 | 761 | |
| | AUMA SAR 10.1 | PN16 | (кг) | -- | -- | -- | 63,3 | 77 | 98 | 125 |
| | | PN25/40 | (кг) | -- | -- | -- | 67,8 | 84 | 109 | 141 |
| Фиг. 471 | H | (мм) | 869 | 869 | 878 | 887 | 917 | 1070 | 1076 | |
| | AUMA SAR 07.1 | PN16 | (кг) | 46,3 | 49,5 | 57,2 | 67,3 | 83 | 112 | 138 |
| | AUMA SAR 07.5 | PN25/40 | (кг) | 48 | 51,5 | 60,2 | 71,8 | 90 | 123 | 154 |
| | H | (мм) | -- | -- | -- | 899 | 929 | 1082 | 1088 | |
| | AUMA SAR 10.1 | PN16 | (кг) | -- | -- | -- | 71,8 | 87 | 116 | 142 |
| | | PN25/40 | (кг) | -- | -- | -- | 76,3 | 94 | 127 | 158 |

Стандартные размеры фланцев см. на стр. 23.

(Для исполнения с AUMA SAR Ex используются другие значения высот.)

Монтажная длина клапанов FTF базовой серии 1 согласно DIN EN 558

Перечень деталей

| Дет. | Обозначение | Фиг. 12.470 Фиг. 12.471 | Фиг. 22.470 / Фиг. 23.470 Фиг. 22.471 / Фиг. 23.471 | Фиг. 34.470 / Фиг. 35.470 Фиг. 34.471 / Фиг. 35.471 |
|-------|----------------------------|--|--|--|
| 1 | Корпус | EN-GJL-250, EN-JL1040 | EN-GJS-400-18U-LT, EN-JS1049 | GP240GH+N, 1.0619+N |
| 2 | Кольцо седла * | X20Cr13+QT, 1.4021+QT | | |
| 3 | Затвор * | X20Cr13+QT, 1.4021+QT | | |
| 4 | Зажимная втулка * | X10CrNi18-8, 1.4310 | | |
| 5 | Шпindelь * | X20Cr13+QT, 1.4021+QT | | |
| 6 | Опорная крышка | EN-GJS-400-18U-LT, EN-JS1049 | | GP240GH+N, 1.0619+N |
| 7 | Направляющая втулка | X20Cr13+QT, 1.4021+QT (с закалкой) | | |
| 8 | Уплотнительная прокладка * | чистый графит (с прослойкой из хромоникелевой стали) | | |
| 9 | Шпильки | 25CrMo4, 1.7218 | | |
| 10 | Шестигранные гайки | C35E, 1.1181 | | |
| 11 | Шевронные манжеты * | PTFE | | |
| 13 | Шайба * | X5CrNi18-10, 1.4301 | | |
| 14 | Пружина * | X10CrNi18-8, 1.4310 | | |
| 15 | Направляющая лента * | PTFE25%С | | |
| 17 | Грязесъемник * | PTFE | | |
| 18 | Направляющая шпindelя * | X8CrNiS18-9, 1.4305 | | |
| 19 | Крышка сальника | P250GH, 1.0460 | | |
| 22.1 | Корпус сиффона | EN-GJS-400-18U-LT, EN-JS1049 | | GP240GH+N, 1.0619+N |
| 22.2 | Опорная крышка | EN-GJS-400-18U-LT, EN-JS1049 | | GP240GH+N, 1.0619+N |
| 22.3 | Узел шпindelь / сиффон * | X20Cr13+QT, 1.4021+QT / X6CrNiTi18-10, 1.4541 | | |
| 22.4 | Направляющая втулка | X20Cr13+QT, 1.4021+QT (с закалкой) | | |
| 22.5 | Направляющая втулка | X20Cr13+QT, 1.4021+QT (с закалкой) | | |
| 22.6 | Уплотнительная прокладка * | чистый графит (с прослойкой из хромоникелевой стали) | | |
| 22.7 | Шпильки | 25CrMo4, 1.7218 | | |
| 22.8 | Шестигранные гайки | C35E, 1.1181 | | |
| 22.10 | Уплотнительное кольцо * | чистый графит | | |
| 22.12 | Шайба * | X5CrNi18-10, 1.4301 | | |
| 22.17 | Резьбовое соединение * | X8CrNiS18-9, 1.4305 | | |

* Запасные части

Соблюдайте требования, содержащиеся в нормативной и технической документации!

В системах, отвечающих требованиям TRD 110, не допускается применение арматуры ARI из EN-JL1040.

На точность изготовления действует допуск по TRB 801 № 45 (по TRB 801 № 45 применение EN-JL1040 не допускается)

Инженер-конструктор установки отвечает за правильность выбора запорно-регулирующей арматуры.

макс. допустимые давления закрытия при течении под затвор при P2 = 0.

Соблюдайте ограничения согласно таблице соотношений температур/давлений, см. стр. 23.

Для выбора затвора соблюдайте нормативные показатели согласно „Выбору ARI-STEVI“ см. технический паспорт.

| Фиг. 470 | | | | 40 | | 50 | | 65 | | 80 | | 100 | | 125 | | 150 | | | | | |
|---|-------------------------------------|--------|---------------------------|-----|----|-----|----|-----|------|-----|------|-----|------|------|------|------|------|------|------|------|------|
| Стандарт ⁴⁾ Значение Kvs | Седельное кольцо-Ø (мм) | | | 40 | | 50 | | 65 | | 80 | | 100 | | 125 | | 150 | | | | | |
| | Значение Kvs | | | 25 | | 40 | | 63 | | 100 | | 160 | | 250 | | 400 | | | | | |
| | Ход (мм) | | | 30 | | 30 | | 30 | | 30 | | 30 | | 50 | | 50 | | | | | |
| Сниженные значения Kvs | Седельное кольцо-Ø (мм) | 25 | 32 | | 32 | 40 | | 40 | 50 | | 50 | 65 | | 65 | 80 | | 100 | 125 | | | |
| | Значение Kvs | 10 | 16 | | 16 | 25 | | 25 | 40 | | 40 | 63 | | 63 | 100 | | 100 | 160 | 250 | | |
| | Ход (мм) | 20 | 20 | | 20 | 30 | | 30 | 30 | | 30 | 30 | | 30 | 30 | | 30 | 30 | 50 | | |
| Привод ¹⁾ AUMA SAR 07.1 Выходной вал Форма A TR 20 x 4 - LH | Давление закрытия (бар) | I./II. | закрытие | 40 | 40 | 40 | 40 | 40 | 40 | 40 | 40 | 40 | 40 | 30,6 | 40 | 30,6 | 19,4 | | | | |
| | | | регулировка ³⁾ | 40 | 40 | 40 | 40 | 40 | 37,6 | 40 | 37,6 | 22 | 37,4 | 21,9 | 14,3 | 21,9 | 14,3 | 9 | | | |
| | Крутящий момент (Нм) | | | 15 | | 15 | | 20 | 15 | 20 | | 30 | | 30 | | | | | | | |
| | Время перемещения ²⁾ (с) | | | 54 | 56 | 54 | | 56 | | 56 | | 56 | | 56 | | | | | | | |
| | Частота вращения (об/мин) | | | 5,6 | 8 | 5,6 | | 8 | | 8 | | 8 | | 8 | | | | | | | |
| Привод ¹⁾ AUMA SAR 07.5 Выходной вал Форма A TR 26 x 5 - LH | Давление закрытия (бар) | I./II. | закрытие | | | | | 40 | | 40 | 40 | 40 | 40 | 40 | 27,5 | 40 | 27,5 | 17,5 | 27,5 | 17,5 | 12 |
| | | | регулировка ³⁾ | | | | | 40 | | 40 | 31,5 | 40 | 31,3 | 20,6 | 31,3 | 20,6 | 13 | 20,6 | 13 | 8,2 | 13 |
| | Крутящий момент (Нм) | | | | | 30 | | 30 | 40 | 30 | 40 | 60 | 40 | 60 | | 60 | | 60 | | | |
| | Время перемещения ²⁾ (с) | | | | | 64 | | 64 | | 64 | | 64 | | 64 | | 64 | | 55 | 64 | | 55 |
| | Частота вращения (об/мин) | | | | | 5,6 | | 5,6 | | 5,6 | | 5,6 | | 5,6 | | 5,6 | | 11 | 5,6 | | 11 |
| Привод ¹⁾ AUMA SAR 10.1 Выходной вал Форма A TR 26 x 5 - LH | Давление закрытия (бар) | I./II. | закрытие | | | | | | | | 40 | 40 | 40 | 40 | 40 | 40 | 29,8 | 40 | 29,8 | 20,7 | |
| | | | регулировка ³⁾ | | | | | | | | | 40 | 40 | 40 | 40 | 27,5 | 40 | 27,5 | 17,5 | 27,5 | 17,5 |
| | Крутящий момент (Нм) | | | | | | | | | | 60 | 60 | 90 | 60 | 90 | 100 | 90 | 100 | | | |
| | Время перемещения ²⁾ (с) | | | | | | | | | | 64 | 64 | 64 | 64 | 64 | 55 | 64 | | 55 | | |
| | Частота вращения (об/мин) | | | | | | | | | | 5,6 | 5,6 | 5,6 | 5,6 | 5,6 | 11 | 5,6 | | 11 | | |

I. Фиг. 470: Уплотнение с шевронным кольцом из PTFE; II. Фиг. 470: Уплотнение PTFE- / Уплотнение из чистого графита

| Фиг. 471 | | | | 40 | | 50 | | 65 | | 80 | | 100 | | 125 | | 150 | | | | | |
|---|-------------------------------------|------|---------------------------|-----|----|-----|----|-----|------|-----|------|------|------|------|------|------|------|------|------|------|------|
| Стандарт ⁴⁾ Значение Kvs | Седельное кольцо-Ø (мм) | | | 40 | | 50 | | 65 | | 80 | | 100 | | 125 | | 150 | | | | | |
| | Значение Kvs | | | 25 | | 40 | | 63 | | 100 | | 160 | | 250 | | 400 | | | | | |
| | Ход (мм) | | | 30 | | 30 | | 30 | | 30 | | 30 | | 50 | | 50 | | | | | |
| Сниженные значения Kvs | Седельное кольцо-Ø (мм) | 25 | 32 | | 32 | 40 | | 40 | 50 | | 50 | 65 | | 65 | 80 | | 100 | 125 | | | |
| | Значение Kvs | 10 | 16 | | 16 | 25 | | 25 | 40 | | 40 | 63 | | 63 | 100 | | 100 | 160 | 250 | | |
| | Ход (мм) | 20 | 20 | | 20 | 30 | | 30 | 30 | | 30 | 30 | | 30 | 30 | | 30 | 30 | 50 | | |
| Привод ¹⁾ AUMA SAR 07.1 Выходной вал Форма A TR 20 x 4 - LH | Давление закрытия (бар) | III. | закрытие | 40 | 40 | 40 | 40 | 40 | 40 | 40 | 40 | 40 | 40 | 30,4 | 40 | 30,4 | 19,4 | | | | |
| | | | регулировка ³⁾ | 40 | 40 | 40 | 40 | 40 | 37,1 | 40 | 37,1 | 21,7 | 37,1 | 21,7 | 14,2 | 21,7 | 14,2 | 8,9 | | | |
| | Крутящий момент (Нм) | | | 15 | | 15 | | 20 | 15 | 20 | | 30 | | 30 | | | | | | | |
| | Время перемещения ²⁾ (с) | | | 54 | 56 | 54 | | 56 | | 56 | | 56 | | 56 | | | | | | | |
| | Частота вращения (об/мин) | | | 5,6 | 8 | 5,6 | | 8 | | 8 | | 8 | | 8 | | | | | | | |
| Привод ¹⁾ AUMA SAR 07.5 Выходной вал Форма A TR 26 x 5 - LH | Давление закрытия (бар) | III. | закрытие | | | | | 40 | | 40 | 40 | 40 | 40 | 40 | 27,4 | 40 | 27,2 | 17,3 | 27,2 | 17,3 | 11,9 |
| | | | регулировка ³⁾ | | | | | 40 | | 40 | 31,2 | 40 | 31,2 | 20,4 | 31,2 | 20,4 | 12,9 | 20,1 | 12,7 | 8,0 | 12,7 |
| | Крутящий момент (Нм) | | | | | 30 | | 30 | 40 | 30 | 40 | 60 | 40 | 60 | | 60 | | 60 | | | |
| | Время перемещения ²⁾ (с) | | | | | 64 | | 64 | | 64 | | 64 | | 64 | | 64 | | 55 | 64 | | 55 |
| | Частота вращения (об/мин) | | | | | 5,6 | | 5,6 | | 5,6 | | 5,6 | | 5,6 | | 5,6 | | 11 | 5,6 | | 11 |
| Привод ¹⁾ AUMA SAR 10.1 Выходной вал Форма A TR 26 x 5 - LH | Давление закрытия (бар) | III. | закрытие | | | | | | | | 40 | 40 | 40 | 40 | 32,2 | 40 | 40 | 29,7 | 40 | 29,7 | 20,5 |
| | | | регулировка ³⁾ | | | | | | | | | 40 | 40 | 40 | 40 | 27,4 | 40 | 27,2 | 17,3 | 27,2 | 17,3 |
| | Крутящий момент (Нм) | | | | | | | | | | 60 | 60 | 70 | 60 | 90 | 100 | 90 | 100 | | | |
| | Время перемещения ²⁾ (с) | | | | | | | | | | 64 | 64 | 64 | 64 | 64 | 55 | 64 | | 55 | | |
| | Частота вращения (об/мин) | | | | | | | | | | 5,6 | 5,6 | 5,6 | 5,6 | 5,6 | 11 | 5,6 | | 11 | | |

III. Фиг. 471: Сильфонное уплотнение

¹⁾ Напряжение питания электродвигателя: 400V 50Гц 3~
(другое напряжение по запросу)
Остальные технические параметры привода см. техпаспорт.

²⁾ Указанное время перемещения относится к частоте 50Гц.

³⁾ Ограничение макс. допустимого крутящего момента привода в режиме регулировки.

⁴⁾ Не для перфорированного затвора (рис. на стр. 24). Значение Kvs см. „Auswahl ARI-STEVI“ im Technischen Anhang.

Проходной регулирующий клапан с электроприводом „AUMA“

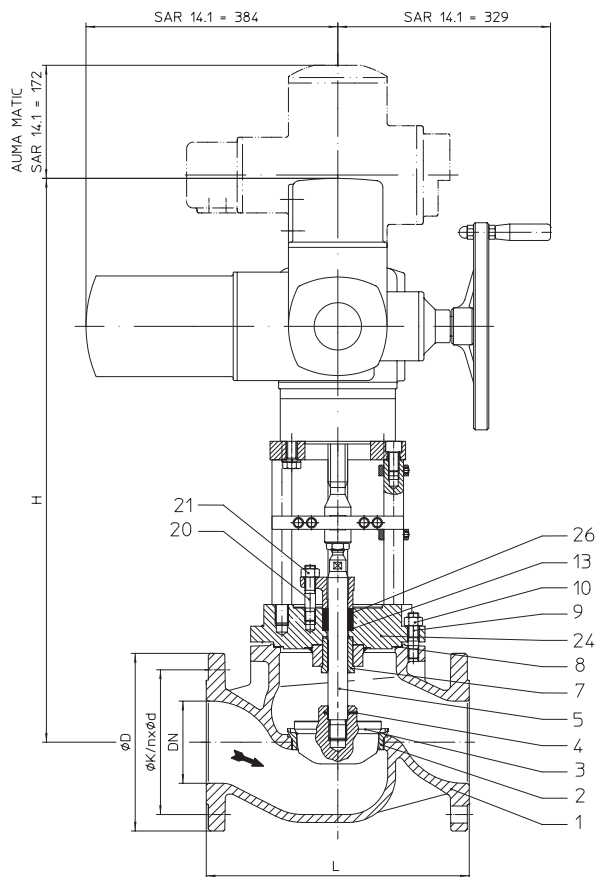

Фиг. 470

| Фигура | Номинальное давление | Материал | Номинальный диаметр |
|--------|----------------------|-----------|---------------------|
| 12.470 | PN16 | EN-JL1040 | DN125v-150v |
| 22.470 | PN16 | EN-JS1049 | DN125v-150v |
| 23.470 | PN25 | EN-JS1049 | DN125v-150v |
| 34.470 | PN25 | 1.0619+N | DN125v-150v |
| 35.470 | PN40 | 1.0619+N | DN125v-150v |

Фиг. 471 с SAR14.1 По запросу

Другие материалы и исполнения по запросу.

Уплотнение штока

- Фиг. 470:
- Уплотнение из PTFE от -10°C до $+250^{\circ}\text{C}$
 - Уплотнение из чистого графита от -10°C до $+450^{\circ}\text{C}$

- Фиг. 471:
- Сильфон из нержавеющей стали (По запросу)

Исполнение затвора

стандарт: • Параболический затвор, металлическое уплотнение

опционально:

- Параболический затвор с мягким уплотнением из PTFE (макс. 200°C)
 - Шлицевой затвор, металлическое уплотнение
 - Перфорированный затвор, металлическое уплотнение
 - Параболический затвор с разгрузкой давления (или перфорированный затвор), металлическое уплотнение.
- Материал уплотняющего элемента поршня:
PTFE с пружиной из нержавеющей стали (не более 200°C)

Направляющие устройства

- Параболический затвор: направляющая стержня затвора
- Перфорированный/шлицевой затвор: направляющая стержня и направляющая посадочного кольца

Графическая характеристика

- На выбор модифицированная равнопроцентная или линейная (начиная с $Kvs 100$ модифицированная равнопроцентная)

Диапазон регулирования

- 50 : 1 для параболического затвора
- 30 : 1 для перфорированного/шлицевого затвора

Класс герметичности (седло/затвор - класс утечки)

- Металл / металл – класс утечки IV согл. DIN EN 1349 или IEC 60534-4
- Металл / мягкий материал – класс утечки VI согл. DIN EN 1349 или IEC 60534-4 (начиная с $Kvs 1,0$)

Давления закрытия см. стр. 12.

Технические характеристики привода указаны в соответствующем техпаспорте к приводу.

Области применения

для автоматического отвода конденсата при запуске установки и во время ее эксплуатации (Другие области применения - по запросу)

Некоторые из возможных рабочих сред

охлаждающая жидкость, охлаждающий рассол, подогретая и горячая вода, водяной пар, газ и т. п. (прочие рабочие среды - по запросу)

Габаритные размеры и масса

| DN | | | 125v | 150v |
|----------|---------------|---------|------|------|
| L | | (мм) | 400 | 480 |
| Фиг. 470 | H | | (мм) | 858 |
| | AUMA SAR 14.1 | PN16 | (кг) | 132 |
| | | PN25/40 | (кг) | 143 |

Стандартные размеры фланцев см. на стр. 23. (Для исполнения с AUMA SAR Ex используются другие значения высот.)

Монтажная длина клапанов FTF базовой серии 1 согласно DIN EN 558

Перечень деталей

| Дет. | Обозначение | Фиг. 12.470 Фиг. 12.471 | Фиг. 22.470 / Фиг. 23.470 Фиг. 22.471 / Фиг. 23.471 | Фиг. 34.470 / Фиг. 35.470 Фиг. 34.471 / Фиг. 35.471 |
|------|----------------------------|--|--|--|
| 1 | Корпус | EN-GJL-250, EN-JL1040 | EN-GJS-400-18U-LT, EN-JS1049 | GP240GH+N, 1.0619+N |
| 2 | Кольцо седла * | X20Cr13+QT, 1.4021+QT | | |
| 3 | Затвор * | X20Cr13+QT, 1.4021+QT | | |
| 4 | Зажимная втулка * | X10CrNi18-8, 1.4310 | | |
| 5 | Шпindelь * | X20Cr13+QT, 1.4021+QT | | |
| 7 | Направляющая втулка | X20Cr13+QT, 1.4021+QT (с закалкой) | | |
| 8 | Уплотнительная прокладка * | чистый графит (с прослойкой из хромоникелевой стали) | | |
| 9 | Шпильки | 25CrMo4, 1.7218 | | |
| 10 | Шестигранные гайки | C35E, 1.1181 | | |
| 13 | Шайба * | X5CrNi18-10, 1.4301 | | |
| 20 | Шпильки | A4-70 | | |
| 21 | Шестигранные гайки | A4 | | |
| 24 | Корпус сальника | EN-GJS-400-18U-LT, EN-JS1049 | | GP240GH+N, 1.0619+N |
| 26 | Уплотнительное кольцо * | PTFE или чистый графит | | |

* Запасные части

Соблюдайте требования, содержащиеся в нормативной и технической документации!

В системах, отвечающих требованиям TRD 110, не допускается применение арматуры ARI из EN-JL1040.

На точность изготовления действует допуск по TRB 801 № 45 (по TRB 801 № 45 применение EN-JL1040 не допускается)

Инженер-конструктор установки отвечает за правильность выбора запорно-регулирующей арматуры.

макс. допустимые давления закрытия при течении под затвор при P2 = 0.

Соблюдайте ограничения согласно таблице соотношений температур/давлений, см. стр. 23.

Для выбора затвора соблюдайте нормативные показатели согласно „Выбору ARI-STEVI“ см. технический паспорт.

| Фиг. 470 | | | | 125v | | 150v | | |
|---|-------------------------------------|-----|---------------------------|------|-----|------|-----|------|
| DN | | | | | | | | |
| Стандарт ⁴⁾ Значение Kvs | Седельное кольцо-Ø (мм) | | | 125 | | | 150 | |
| | Значение Kvs | | | 250 | | | 400 | |
| | Ход (мм) | | | 50 | | | 50 | |
| Сниженные значения Kvs | Седельное кольцо-Ø (мм) | 80 | 100 | | 100 | 125 | | |
| | Значение Kvs | 100 | 160 | | 160 | 250 | | |
| | Ход (мм) | 30 | 30 | | 30 | 50 | | |
| Привод ¹⁾ AUMA SAR 14.1 Выходной вал Форма А TR 30 x 6 - LH | Давление закрытия (бар) | II. | закрытие | 40 | 40 | 40 | 40 | 40 |
| | | | регулировка ³⁾ | 40 | 40 | 28,9 | 40 | 28,9 |
| | Крутящий момент (Нм) | | | 120 | 175 | 120 | 175 | 250 |
| | Время перемещения ²⁾ (с) | | | 38 | 63 | 38 | 63 | |
| Частота вращения (об/мин) | | | 8 | | 8 | | | |

II. Фиг. 470: Уплотнение PTFE- / Уплотнение из чистого графита

¹⁾ Напряжение питания электродвигателя: 400V 50Гц 3~
(другое напряжение по запросу)
Остальные технические параметры привода см. техпаспорт.

²⁾ Указанное время перемещения относится к частоте 50Гц.

³⁾ Ограничение макс. допустимого крутящего момента привода в режиме регулировки.

⁴⁾ Не для перфорированного затвора (рис. на стр. 24). Значение Kvs см. „Auswahl ARI-STEVI“ im Technischen Anhang.

Проходной регулирующий клапан с пневматическим приводом „DP“

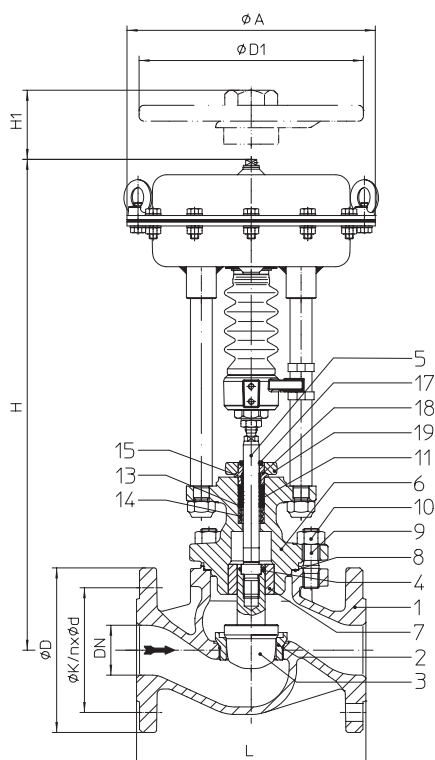

Фиг. 470

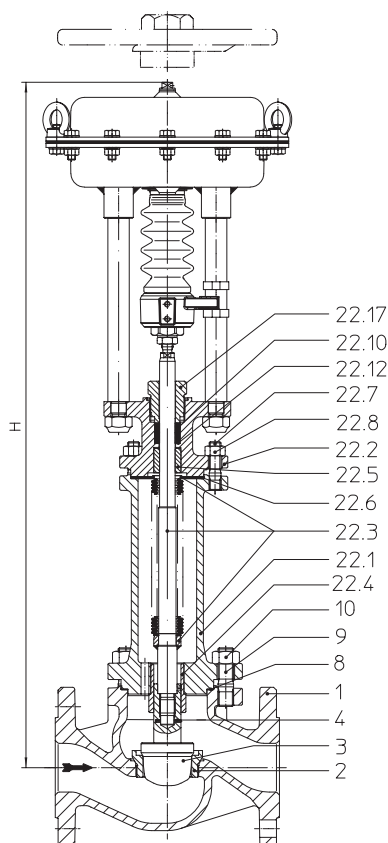

Фиг. 471

| Фигура | Номинальное давление | Материал | Номинальный диаметр |
|-----------------|----------------------|-----------|---------------------|
| 12.470 / 12.471 | PN16 | EN-JL1040 | DN15-150 |
| 22.470 / 22.471 | PN16 | EN-JS1049 | DN15-150 |
| 23.470 / 23.471 | PN25 | EN-JS1049 | DN15-150 |
| 34.470 / 34.471 | PN25 | 1.0619+N | DN15-150 |
| 35.470 / 35.471 | PN40 | 1.0619+N | DN15-150 |

Другие материалы и исполнения по запросу.

Уплотнение штока

- Фиг. 470:
- Шевронное кольцо из PTFE от -10°C до $+220^{\circ}\text{C}$
 - Уплотнение из PTFE от -10°C до $+250^{\circ}\text{C}$
 - Уплотнение из чистого графита от -10°C до $+450^{\circ}\text{C}$
- Фиг. 471:
- Сильфонное уплотнение из нержавеющей стали с предохранительным сальником от -60°C до $+450^{\circ}\text{C}$

Исполнение затвора

стандарт: • Параболический затвор, металлическое уплотнение

опционально:

- Параболический затвор с мягким уплотнением из PTFE (макс. 200°C)
 - Шлицевой затвор, металлическое уплотнение
 - Перфорированный затвор, металлическое уплотнение
 - Параболический затвор с разгрузкой давления (или перфорированный затвор), металлическое уплотнение.
- Материал уплотняющего элемента поршня:
PTFE с пружиной из нержавеющей стали (не более 200°C)

Направляющие устройства

- Параболический затвор: направляющая стержня затвора
- Перфорированный/шлицевой затвор: направляющая стержня и направляющая посадочного кольца

Графическая характеристика

- На выбор модифицированная равнопроцентная или линейная (начиная с $Kvs 100$ модифицированная равнопроцентная) (мин. значение $Kvs \leq 0,63$ только равнопроцентная)

Диапазон регулирования

- 50 : 1 для параболического затвора
- 30 : 1 для перфорированного/шлицевого затвора

Класс герметичности (седло/затвор - класс утечки)

- Металл / металл – класс утечки IV согл. DIN EN 1349 или IEC 60534-4
- Металл / мягкий материал – класс утечки VI согл. DIN EN 1349 или IEC 60534-4 (начиная с $Kvs 1,0$)

Давления закрытия см. стр. 16.

Технические характеристики привода указаны в соответствующем техпаспорте к приводу.

Области применения

для автоматического отвода конденсата при запуске установки и во время ее эксплуатации (Другие области применения - по запросу)

Некоторые из возможных рабочих сред

Фиг. 470: охлаждающая жидкость, охлаждающий рассол, подогретая и горячая вода, водяной пар, газ и т. п.

Фиг. 471: хладагенты, охлаждающая жидкость, подогретая и горячая вода, масло-теплоноситель, водяной пар, газ и т. п.

(прочие рабочие среды - по запросу)

Ручное управление

| Пневмопривод | | DP32 | DP33 | DP34 |
|--------------|------|------|------|------|
| Ø D1 | (мм) | 225 | 300 | 400 |
| H1 | (мм) | 270 | 284 | 442 |
| Вес | (кг) | 5 | 8 | 17 |

Технические данные привода см. технический паспорт DP32-34Tri.

Габаритные размеры и масса

| DN | | | 15 | 20 | 25 | 32 | 40 | 50 | 65 | 80 | 100 | 125 | 150 | |
|----------|----------|----------|------|------|------|------|------|------|------|------|------|-----|------|------|
| L | | | (мм) | 130 | 150 | 160 | 180 | 200 | 230 | 290 | 310 | 350 | 400 | 480 |
| DP32 | Ø A | | (мм) | 250 | | | | | | | | | | |
| | Фиг. 470 | H | (мм) | 470 | 470 | 473 | 473 | 504 | 504 | 489 | 522 | 524 | 579 | 584 |
| | | PN16 | (кг) | 15,8 | 16,7 | 17,5 | 19 | 23,8 | 25,5 | 30 | 40 | 54 | 75 | 102 |
| | | PN25/40 | (кг) | 16,4 | 17,5 | 18,5 | 20,5 | 25,5 | 27,5 | 33 | 44,5 | 61 | 86 | 118 |
| | Фиг. 471 | H | (мм) | 627 | 627 | 630 | 630 | 715 | 715 | 713 | 722 | 752 | 905 | 911 |
| | | PN16 | (кг) | 19 | 20 | 20,8 | 22,3 | 29 | 30,7 | 38,4 | 48,5 | 64 | 93 | 119 |
| | | PN25/40 | (кг) | 19,6 | 20,8 | 21,8 | 23,8 | 30,7 | 32,7 | 41,4 | 53 | 71 | 104 | 135 |
| | DP33 | Ø A | | (мм) | 300 | | | | | | | | | |
| | | Фиг. 470 | H | (мм) | 525 | 525 | 528 | 528 | 559 | 559 | 555 | 588 | 590 | 645 |
| PN16 | | | (кг) | 21,8 | 22,7 | 23,5 | 25 | 29,8 | 31,5 | 36 | 46 | 60 | 81 | 108 |
| PN25/40 | | | (кг) | 22,4 | 23,5 | 24,5 | 26,5 | 31,5 | 33,5 | 39 | 50,5 | 67 | 92 | 124 |
| Фиг. 471 | | H | (мм) | 682 | 682 | 685 | 685 | 770 | 770 | 779 | 788 | 818 | 971 | 977 |
| | | PN16 | (кг) | 25 | 26 | 26,8 | 28,3 | 35 | 36,7 | 44,4 | 54,5 | 70 | 99 | 125 |
| | | PN25/40 | (кг) | 25,6 | 26,8 | 27,8 | 29,8 | 36,7 | 38,7 | 47,4 | 59 | 77 | 110 | 141 |
| DP34 | | Ø A | | (мм) | -- | -- | -- | -- | 405 | | | | | |
| | | Фиг. 470 | H | (мм) | -- | -- | -- | -- | 694 | 694 | 690 | 723 | 725 | 780 |
| | PN16 | | (кг) | -- | -- | -- | -- | 59,8 | 61,5 | 66 | 76 | 90 | 111 | 138 |
| | PN25/40 | | (кг) | -- | -- | -- | -- | 61,5 | 63,5 | 69 | 80,5 | 97 | 122 | 154 |
| | Фиг. 471 | H | (мм) | -- | -- | -- | -- | 905 | 905 | 914 | 923 | 953 | 1106 | 1112 |
| | | PN16 | (кг) | -- | -- | -- | -- | 65 | 66,7 | 74,4 | 84,5 | 100 | 129 | 155 |
| | | PN25/40 | (кг) | -- | -- | -- | -- | 66,7 | 68,7 | 77,4 | 89 | 107 | 140 | 171 |

Стандартные размеры фланцев см. на стр. 23.

Монтажная длина клапанов FTF базовой серии 1 согласно DIN EN 558

Перечень деталей

| Дет. | Обозначение | Фиг. 12.470 Фиг. 12.471 | Фиг. 22.470 / Фиг. 23.470 Фиг. 22.471 / Фиг. 23.471 | Фиг. 34.470 / Фиг. 35.470 Фиг. 34.471 / Фиг. 35.471 |
|-------|----------------------------|--|--|--|
| 1 | Корпус | EN-GJL-250, EN-JL1040 | EN-GJS-400-18U-LT, EN-JS1049 | GP240GH+N, 1.0619+N |
| 2 | Кольцо седла * | X20Cr13+QT, 1.4021+QT | | |
| 3 | Затвор * | X20Cr13+QT, 1.4021+QT | | |
| 4 | Зажимная втулка * | X10CrNi18-8, 1.4310 | | |
| 5 | Шпindelь * | X20Cr13+QT, 1.4021+QT | | |
| 6 | Опорная крышка | EN-GJS-400-18U-LT, EN-JS1049 | | GP240GH+N, 1.0619+N |
| 7 | Направляющая втулка | X20Cr13+QT, 1.4021+QT (с закалкой) | | |
| 8 | Уплотнительная прокладка * | чистый графит (с прослойкой из хромоникелевой стали) | | |
| 9 | Шпильки | 25CrMo4, 1.7218 | | |
| 10 | Шестигранные гайки | C35E, 1.1181 | | |
| 11 | Шевронные манжеты * | PTFE | | |
| 13 | Шайба * | X5CrNi18-10, 1.4301 | | |
| 14 | Пружина * | X10CrNi18-8, 1.4310 | | |
| 15 | Направляющая лента * | PTFE25%С | | |
| 17 | Грязесъемник * | PTFE | | |
| 18 | Направляющая шпindelя * | X8CrNiS18-9, 1.4305 | | |
| 19 | Крышка сальника | P250GH, 1.0460 | | |
| 22.1 | Корпус сиффона | EN-GJS-400-18U-LT, EN-JS1049 | | GP240GH+N, 1.0619+N |
| 22.2 | Опорная крышка | EN-GJS-400-18U-LT, EN-JS1049 | | GP240GH+N, 1.0619+N |
| 22.3 | Узел шпindelь / сиффон * | X20Cr13+QT, 1.4021+QT / X6CrNiTi18-10, 1.4541 | | |
| 22.4 | Направляющая втулка | X20Cr13+QT, 1.4021+QT (с закалкой) | | |
| 22.5 | Направляющая втулка | X20Cr13+QT, 1.4021+QT (с закалкой) | | |
| 22.6 | Уплотнительная прокладка * | чистый графит (с прослойкой из хромоникелевой стали) | | |
| 22.7 | Шпильки | 25CrMo4, 1.7218 | | |
| 22.8 | Шестигранные гайки | C35E, 1.1181 | | |
| 22.10 | Уплотнительное кольцо * | чистый графит | | |
| 22.12 | Шайба * | X5CrNi18-10, 1.4301 | | |
| 22.17 | Резьбовое соединение * | X8CrNiS18-9, 1.4305 | | |

* Запасные части

Соблюдайте требования, содержащиеся в нормативной и технической документации!

В системах, отвечающих требованиям TRD 110, не допускается применение арматуры ARI из EN-JL1040.

На точность изготовления действует допуск по TRB 801 № 45 (по TRB 801 № 45 применение EN-JL1040 не допускается)

Инженер-конструктор установки отвечает за правильность выбора запорно-регулирующей арматуры.

макс. допустимые давления закрытия при течении под затвор при P2 = 0.
 Соблюдайте ограничения согласно таблице соотношений температур/давлений, см. стр. 23.
 Для выбора затвора соблюдайте нормативные показатели согласно „Выбору ARI-STEVI“ см. технический паспорт.

Пружина закрывает

| DN | | 15 | | | | 20 | | | | 25 | | | | 32 | | 40 | | | | | | | | | | |
|--|-------------------------|---|---|------------------|---------|-----------------------|--------------|------------------|---------|---------|-----------------------|--------------|------------------|---------|---------|---------|--------|---------|--------|---------|--------|---------|--------|---------|--------|--------|
| Стандарт ³⁾ Значение Kvs | Седельное кольцо-Ø (мм) | | | | 18 | | | | 22 | | | | | | 25 | | | 32 | | | 40 | | | | | |
| | Значение Kvs | | | | 4 | | | | 6,3 | | | | | | 10 | | | 16 | | | 25 | | | | | |
| | Ход (мм) | | | | 20 | | | | 20 | | | | | | 20 | | | 20 | | | 30 | | | | | |
| Сниженные значения Kvs | Седельное кольцо-Ø (мм) | 3 | 5 | 12 | | 3 | 5 | 12 | 18 | | 3 | 5 | 12 | 18 | 22 | | 22 | 25 | | 25 | 32 | | | | | |
| | Значение Kvs | 0,25/ 0,16/ 0,1 | 0,63/ 0,4 | 2,5/ 1,6 1 | | 0,25/ 0,16/ 0,1 | 0,63/ 0,4 | 2,5/ 1,6 1 | 4 | | 0,25/ 0,16/ 0,1 | 0,63/ 0,4 | 2,5/ 1,6 1 | 4 | 6,3 | | 6,3 | 10 | | 10 | 16 | | | | | |
| | Ход (мм) | 20 | 20 | 20 | | 20 | 20 | 20 | 20 | | 20 | 20 | 20 | 20 | 20 | | 20 | 20 | | 20 | 20 | | | | | |
| Пневмопривод DP32 | Диапазон пружин (бар) | Необходимое давление подачи сжатого воздуха (бар) | 0,2-1,0 | I. | 30,6 | 29,2 | 21,2 | 8,1 | 30,6 | 29,2 | 21,2 | 8,1 | 4,8 | 30,6 | 29,2 | 21,2 | 8,1 | 4,8 | 3,3 | 4,8 | 3,3 | 1,3 | 2,5 | | | |
| | | | | II. | 20 | 18,6 | 11,9 | 3,8 | 20 | 18,6 | 11,9 | 3,8 | 1,8 | 20 | 18,6 | 11,9 | 3,8 | 1,8 | 1 | 1,8 | 1 | | | | | |
| | | | | III. | 2,3 | 2 | 1 | | 2,3 | 2 | 1 | | | | | | | | | | | | | | | |
| | | | 0,4-1,2 | I. | 40 | 40 | 40 | 25,8 | 40 | 40 | 40 | 25,8 | 16,8 | 40 | 40 | 40 | 25,8 | 16,8 | 12,6 | 16,8 | 12,6 | 7,1 | 11,9 | 6,7 | 3,8 | |
| | | | | II. | 40 | 40 | 40 | 21,4 | 40 | 40 | 40 | 21,4 | 13,8 | 40 | 40 | 40 | 21,4 | 13,8 | 10,3 | 13,8 | 10,3 | 5,7 | 8,8 | 4,8 | 2,6 | |
| | | | | III. | 11,2 | 10,9 | 9,9 | 9 | 11,2 | 10,9 | 9,9 | 9 | 8,4 | 9,7 | 9,4 | 8,4 | 7,5 | 7 | 6,5 | 7 | 6,5 | 3,6 | 6,5 | 3,6 | 1,8 | |
| | 0,8-2,4 | I. | | | | 40 | | | | 40 | 40 | | | | 40 | 40 | 31,4 | 40 | 31,4 | 18,7 | 30,6 | 18,3 | 11,3 | | | |
| | | II. | | | | 40 | | | | 40 | 37,8 | | | | 40 | 37,8 | 29,1 | 37,8 | 29,1 | 17,3 | 27,5 | 16,4 | 10,1 | | | |
| | | III. | 28,9 | 28,6 | 27,6 | 26,7 | 28,9 | 28,6 | 27,6 | 26,7 | 26,2 | 27,5 | 27,2 | 26,2 | 25,3 | 24,7 | 24,3 | 24,7 | 24,3 | 15,2 | 24,3 | 15,2 | 9,3 | | | |
| | 1,5-2,5 | I. | | | | | | | | | | | | | | | 40 | | 40 | 39 | 40 | 38,6 | | | | |
| | | II. | | | | | | | | | 40 | | | | | 40 | 40 | 40 | 40 | 37,6 | 40 | 36,7 | | | | |
| | | III. | 40 | 40 | 40 | 40 | 40 | 40 | 40 | 40 | 40 | 40 | 40 | 40 | 40 | 40 | 40 | 40 | 40 | 35,5 | 40 | 35,5 | | | | |
| | 2,0-3,3 | I. | | | | | | | | | | | | | | | | | | 40 | 40 | | | | | |
| | | II. | | | | | | | | | | | | | | | | | | 40 | 40 | | | | | |
| | | III. | | | | | | | | | | | | | | | | | | 40 | 40 | | | | | |
| | Пневмопривод DP33 | Диапазон пружин (бар) | Необходимое давление подачи сжатого воздуха (бар) | 0,2-1,0 | I. | 40 c) | 40 c) | 40 c) | 18,6c) | 40 c) | 40 c) | 40 c) | 18,6c) | 11,9c) | 40 c) | 40 c) | 40 c) | 18,6c) | 11,9c) | 8,8 c) | 11,9c) | 8,8 c) | 4,8 c) | 8 a) | 4,3 a) | 2,3 a) |
| | | | | | II. | 40 c) | 40 c) | 34,4c) | 14,2c) | 40 c) | 40 c) | 34,4c) | 14,2c) | 8,9 c) | 40 c) | 40 c) | 34,4c) | 14,2c) | 8,9 c) | 6,5 c) | 8,9 c) | 6,5 c) | 3,4 c) | 5 a) | 2,4 a) | 1,1 a) |
| | | | | | III. | 7,5 a) | 7,2 a) | 6,2 a) | 5,4 a) | 7,5 a) | 7,2 a) | 6,2 a) | 5,4 a) | 4,8 a) | 6,1 a) | 5,8 a) | 4,8 a) | 3,9 a) | 3,3 a) | 2,9 a) | 3,3 a) | 2,9 a) | 1,2 a) | 2,9 a) | 1,2 a) | |
| 0,4-1,2 | | | | I. | | | | 40 c) | | | | 40 c) | 31 c) | | | | 40 c) | 31 c) | 23,7c) | 31 c) | 23,7c) | 14 c) | 22,9a) | 13,5a) | 8,3 a) | |
| | | | | II. | | | | 40 c) | | | | 40 c) | 28 c) | | | | 40 c) | 28 c) | 21,4c) | 28 c) | 21,4c) | 12,6c) | 19,9a) | 11,6a) | 7 a) | |
| | | | | III. | 21,7 a) | 21,4 a) | 20,4 a) | 19,5 a) | 21,7 a) | 21,4 a) | 20,4 a) | 19,5 a) | 18,9 a) | 20,2 a) | 19,9 a) | 18,9 a) | 18 a) | 17,5 a) | 17 a) | 17,5 a) | 17 a) | 10,5 a) | 17 a) | 10,5 a) | 6,3 a) | |
| 0,8-2,4 | | I. | | | | | | | | | 40 a) | | | | | 40 a) | 40 a) | 40 a) | 40 a) | 32,5a) | 40 | 32 | 20,2 | | | |
| | | II. | | | | | | | | | 40 a) | | | | | 40 a) | 40 a) | 40 a) | 40 a) | 31,1a) | 40 | 30,1 | 19 | | | |
| | | III. | 40 | 40 | 40 | 40 | 40 | 40 | 40 | 40 | 40 | 40 | 40 | 40 | 40 | 40 | 40 | 40 | 40 | 28,9 | 40 | 28,9 | 18,2 | | | |
| 1,5-3,0 (1,7-2,7) | | I. | | | | | | | | | | | | | | | | | | (40 a) | (40) | 40 | | | | |
| | | II. | | | | | | | | | | | | | | | | | | (40 a) | (40) | 39,9 | | | | |
| | | III. | | | | | | | | | | | | | | | | | | (40) | (40) | 39,1 | | | | |
| 2,0-4,0 | | I. | | | | | | | | | | | | | | | | | | | | | | | | |
| | | II. | | | | | | | | | | | | | | | | | | | | | 40 | | | |
| | | III. | | | | | | | | | | | | | | | | | | | | | 40 | | | |
| Пневмопривод DP34 | | Диапазон пружин (бар) | Необходимое давление подачи сжатого воздуха (бар) | 0,2-1,0 | I. | | | | | | | | | | | | | | | | | | | | 8,3 e) | |
| | | | | | II. | | | | | | | | | | | | | | | | | | | | | 7,1 e) |
| | | | | | III. | | | | | | | | | | | | | | | | | | | | | |
| | 0,4-1,2 | | | I. | | | | | | | | | | | | | | | | | | | | | | 20,4d) |
| | | | | II. | | | | | | | | | | | | | | | | | | | | | | 19,1d) |
| | | | | III. | | | | | | | | | | | | | | | | | | | | | | 18,4d) |
| | 0,8-2,4 | I. | | | | | | | | | | | | | | | | | | | | | | 40 b) | | |
| | | II. | | | | | | | | | | | | | | | | | | | | | | 40 b) | | |
| | | III. | | | | | | | | | | | | | | | | | | | | | | 40 b) | | |
| | 1,5-3,0 | I. | | | | | | | | | | | | | | | | | | | | | | | | |
| | | II. | | | | | | | | | | | | | | | | | | | | | | | | |
| | | III. | | | | | | | | | | | | | | | | | | | | | | | | |
| | 2,1-3,0 | I. | | | | | | | | | | | | | | | | | | | | | | | | |
| | | II. | | | | | | | | | | | | | | | | | | | | | | | | |
| | | III. | | | | | | | | | | | | | | | | | | | | | | | | |
| | 2,0-4,0 | I. | | | | | | | | | | | | | | | | | | | | | | | | |
| | | II. | | | | | | | | | | | | | | | | | | | | | | | | |
| | | III. | | | | | | | | | | | | | | | | | | | | | | | | |
| 2,4-3,6 | I. | | | | | | | | | | | | | | | | | | | | | | | | | |
| | II. | | | | | | | | | | | | | | | | | | | | | | | | | |
| | III. | | | | | | | | | | | | | | | | | | | | | | | | | |

³⁾ Не для перфорированного затвора (рис. на стр. 24). Значение Kvs см. „Auswahl ARI-STEVI“ im Technischen Anhang.

| | | |
|--|---|--|
| I. Фиг. 470: Уплотнение с шевронным кольцом из PTFE; | II. Фиг. 470: Уплотнение PTFE- / Уплотнение из чистого графита; | III. Фиг. 471: Сильфонное уплотнение |
| Давление питания для пневматического привода DP: | макс. допустимо | 6 бар |
| Макс. допустимое давление питания для регулирующего привода: | макс. допустимо | a) 5 бар b) 4,5 бар c) 4 бар d) 3,5 бар e) 3 бар |

макс. допустимые давления закрытия при течении под затвор при P2 = 0.

Соблюдайте ограничения согласно таблице соотношений температур/давлений, см. стр. 23.

Для выбора затвора соблюдайте нормативные показатели согласно „Выбору ARI-STEVI“ см. технический паспорт.

Пружина открывает

| DN | | 15 | | | | 20 | | | | 25 | | | | | 32 | | | 40 | | | | | | | | |
|--|---|-----------------------|--------------|------------------|-----------------------|--------------|------------------|---------|-----------------------|--------------|------------------|---------|---------|---------|---------|---------|---------|---------|---------|---------|---------|---------|---------|---------|---------|---------|
| Стандарт ³⁾ Значение Kvs | Седельное кольцо-Ø (мм) | 18 | | | | 22 | | | | 25 | | | | | 32 | | | 40 | | | | | | | | |
| | Значение Kvs | 4 | | | | 6,3 | | | | 10 | | | | | 16 | | | 25 | | | | | | | | |
| | Ход (мм) | 20 | | | | 20 | | | | 20 | | | | | 20 | | | 30 | | | | | | | | |
| Сниженные значения Kvs | Седельное кольцо-Ø (мм) | 3 | 5 | 12 | 3 | 5 | 12 | 18 | 3 | 5 | 12 | 18 | 22 | 22 | 25 | 25 | 32 | 40 | | | | | | | | |
| | Значение Kvs | 0,25/ 0,16/ 0,1 | 0,63/ 0,4 | 2,5/ 1,6 1 | 0,25/ 0,16/ 0,1 | 0,63/ 0,4 | 2,5/ 1,6 1 | 4 | 0,25/ 0,16/ 0,1 | 0,63/ 0,4 | 2,5/ 1,6 1 | 4 | 6,3 | 6,3 | 10 | 10 | 16 | 25 | | | | | | | | |
| | Ход (мм) | 20 | 20 | 20 | 20 | 20 | 20 | 20 | 20 | 20 | 20 | 20 | 20 | 20 | 20 | 20 | 20 | 20 | | | | | | | | |
| Пневмопривод DP32 | Необходимое давление подачи сжатого воздуха (бар) | 1,4 | I. | 40 | 40 | 40 | 25,8 | 40 | 40 | 40 | 25,8 | 16,8 | 40 | 40 | 40 | 25,8 | 16,8 | 12,6 | 16,8 | 12,6 | 7,1 | 11,9 | 6,7 | 3,8 | | |
| | | | II. | 40 | 40 | 40 | 21,4 | 40 | 40 | 40 | 21,4 | 13,8 | 40 | 40 | 40 | 21,4 | 13,8 | 10,3 | 13,8 | 10,3 | 5,7 | 8,8 | 4,8 | 2,6 | | |
| | | | III. | 11,2 | 10,9 | 9,9 | 9 | 11,2 | 10,9 | 9,8 | 9 | 8,4 | 9,7 | 9,4 | 8,4 | 7,5 | 7 | 6,5 | 7 | 6,5 | 3,6 | 6,5 | 3,6 | 1,8 | | |
| | | 2 | I. | | | | 40 | | | | 40 | 40 | | | | 40 | 40 | 40 | 40 | 40 | 40 | 24,5 | 40 | 24,1 | 15,1 | |
| | | | II. | | | | 40 | | | | 40 | 40 | | | | 40 | 40 | 38,4 | 40 | 38,4 | 23,1 | 36,9 | 22,2 | 13,8 | | |
| | | | III. | 37,8 | 37,5 | 36,5 | 35,6 | 37,8 | 37,5 | 36,5 | 35,6 | 35 | 36,3 | 36,1 | 35 | 34,2 | 33,6 | 33,2 | 33,6 | 33,2 | 21 | 33,2 | 21 | 13,1 | | |
| | | 3 | I. | | | | | | | | | | | | | | | | | | | 40 | | 40 | 33,8 | |
| | | | II. | | | | | | | | | | | | | | | | | | 40 | | 40 | 32,6 | | |
| | | | III. | 40 | 40 | 40 | 40 | 40 | 40 | 40 | 40 | 40 | 40 | 40 | 40 | 40 | 40 | 40 | 40 | 40 | 40 | 40 | 40 | 40 | 31,8 | |
| | | 4 | I. | | | | | | | | | | | | | | | | | | | | | | 40 | |
| | | | II. | | | | | | | | | | | | | | | | | | | | | | 40 | |
| | | | III. | | | | | | | | | | | | | | | | | | | | | | 40 | |
| | | 5 | I. | | | | | | | | | | | | | | | | | | | | | | | |
| | | | II. | | | | | | | | | | | | | | | | | | | | | | | |
| | | | III. | | | | | | | | | | | | | | | | | | | | | | | |
| | | 6 | I. | | | | | | | | | | | | | | | | | | | | | | | |
| | | | II. | | | | | | | | | | | | | | | | | | | | | | | |
| | | | III. | | | | | | | | | | | | | | | | | | | | | | | |
| Пневмопривод DP33 | Необходимое давление подачи сжатого воздуха (бар) | 1,4 | I. | 40 d) | 40 d) | 40 d) | 40 d) | 40 d) | 40 d) | 40 d) | 40 d) | 40 d) | 40 d) | 40 d) | 31 d) | 40 d) | 40 d) | 40 d) | 31 d) | 23,7 d) | 31 d) | 23,7 d) | 14 d) | 22,9 d) | 13,5 d) | 8,3 d) |
| | | | II. | 40 d) | 40 d) | 40 d) | 40 d) | 40 d) | 40 d) | 40 d) | 40 d) | 28,2 d) | 40 d) | 40 d) | 40 d) | 40 d) | 28 d) | 21,4 d) | 28 d) | 21,4 d) | 12,6 d) | 19,9 d) | 11,6 d) | 7 d) | | |
| | | | III. | 21,7 d) | 21,4 d) | 20,4 d) | 19,5 d) | 21,7 d) | 21,4 d) | 20,4 d) | 19,5 d) | 18,9 d) | 20,2 d) | 19,9 d) | 18,9 d) | 18,2 d) | 17,5 d) | 17 d) | 17,5 d) | 17 d) | 10,5 d) | 17 d) | 10,5 d) | 6,3 d) | | |
| | | 2 | I. | | | | | | | | | 40 d) | | | | | 40 d) | 40 d) | 40 d) | 40 d) | 40 d) | 40 d) | 40 d) | 40 d) | 40 d) | 26,2 d) |
| | | | II. | | | | | | | | | 40 d) | | | | | 40 d) | 40 d) | 40 d) | 40 d) | 40 d) | 40 d) | 40 d) | 40 d) | 39,3 d) | 24,9 d) |
| | | | III. | 40 d) | 40 d) | 40 d) | 40 d) | 40 d) | 40 d) | 40 d) | 40 d) | 40 d) | 40 d) | 40 d) | 40 d) | 40 d) | 40 d) | 40 d) | 40 d) | 40 d) | 38,2 d) | 40 d) | 38,2 d) | 24,2 d) | | |
| | | 3 | I. | | | | | | | | | | | | | | | | | | | | | | 40 d) | |
| | | | II. | | | | | | | | | | | | | | | | | | | | | 40 d) | 40 d) | |
| | | | III. | | | | | | | | | | | | | | | | | | 40 d) | | 40 d) | 40 d) | | |
| | | 4 | I. | | | | | | | | | | | | | | | | | | | | | | | |
| | | | II. | | | | | | | | | | | | | | | | | | | | | | | |
| | | | III. | | | | | | | | | | | | | | | | | | | | | | | |
| | | 5 | I. | | | | | | | | | | | | | | | | | | | | | | | |
| | | | II. | | | | | | | | | | | | | | | | | | | | | | | |
| | | | III. | | | | | | | | | | | | | | | | | | | | | | | |
| | | 6 | I. | | | | | | | | | | | | | | | | | | | | | | | |
| | | | II. | | | | | | | | | | | | | | | | | | | | | | | |
| | | | III. | | | | | | | | | | | | | | | | | | | | | | | |
| Пневмопривод DP34 | Необходимое давление подачи сжатого воздуха (бар) | 1,4 | I. | | | | | | | | | | | | | | | | | | | | | 20,4 e) | | |
| | | | II. | | | | | | | | | | | | | | | | | | | | | 19,1 e) | | |
| | | | III. | | | | | | | | | | | | | | | | | | | | | 18,4 e) | | |
| | | 2 | I. | | | | | | | | | | | | | | | | | | | | | | 40 e) | |
| | | | II. | | | | | | | | | | | | | | | | | | | | | | 40 e) | |
| | | | III. | | | | | | | | | | | | | | | | | | | | | | 40 e) | |
| | | 3 | I. | | | | | | | | | | | | | | | | | | | | | | | |
| | | | II. | | | | | | | | | | | | | | | | | | | | | | | |
| | | | III. | | | | | | | | | | | | | | | | | | | | | | | |
| | | 4 | I. | | | | | | | | | | | | | | | | | | | | | | | |
| | | | II. | | | | | | | | | | | | | | | | | | | | | | | |
| | | | III. | | | | | | | | | | | | | | | | | | | | | | | |
| | | 5 | I. | | | | | | | | | | | | | | | | | | | | | | | |
| | | | II. | | | | | | | | | | | | | | | | | | | | | | | |
| | | | III. | | | | | | | | | | | | | | | | | | | | | | | |
| | | 6 | I. | | | | | | | | | | | | | | | | | | | | | | | |
| | | | II. | | | | | | | | | | | | | | | | | | | | | | | |
| | | | III. | | | | | | | | | | | | | | | | | | | | | | | |

³⁾ Не для перфорированного затвора (рис. на стр. 24). Значение Kvs см. „Auswahl ARI-STEVI“ im Technischen Anhang.

макс. допустимые давления закрытия при течении под затвор при P2 = 0.

Соблюдайте ограничения согласно таблице соотношений температур/давлений, см. стр. 23.

Для выбора затвора соблюдайте нормативные показатели согласно „Выбору ARI-STEVI“ см. технический паспорт.

Пружина открывает

| DN | | 50 | | | 65 | | | 80 | | | 100 | | | 125 | | | 150 | | | | | | | |
|--|---|----------------------|---|-------|-------|---------|---------|---------|---------|---------|---------|---------|---------|---------|---------|---------|--------|--------|--------|------|--------|-----|-----|--|
| Стандарт ³⁾ Значение Kvs | Седельное кольцо-Ø (мм) | | | 50 | | | 65 | | | 80 | | | 100 | | | 125 | | | 150 | | | | | |
| | Значение Kvs | | | 40 | | | 63 | | | 100 | | | 160 | | | 250 | | | 400 | | | | | |
| | Ход (мм) | | | 30 | | | 30 | | | 30 | | | 30 | | | 50 | | | 50 | | | | | |
| Сниженные значения Kvs | Седельное кольцо-Ø (мм) | 32 | 40 | | 40 | 50 | | 50 | 65 | | 65 | 80 | | 80 | 100 | | 100 | 125 | | | | | | |
| | Значение Kvs | 16 | 25 | | 25 | 40 | | 40 | 63 | | 63 | 100 | | 100 | 160 | | 160 | 250 | | | | | | |
| | Ход (мм) | 20 | 30 | | 30 | 30 | | 30 | 30 | | 30 | 30 | | 30 | 30 | | 30 | 50 | | | | | | |
| Пневмопривод DP32 | Необходимое давление подачи сжатого воздуха (бар) | 1,4 | I. | 6,7 | 3,8 | 2,1 | 3,8 | 2,1 | | 2 | | | | | | | | | | | | | | |
| | | | II. | 4,8 | 2,6 | 1,3 | 2,6 | 1,3 | | 1,1 | | | | | | | | | | | | | | |
| | | | III. | 3,6 | 1,8 | | 1,8 | | | | | | | | | | | | | | | | | |
| | | 2 | I. | 24,1 | 15,1 | 9,3 | 15,1 | 9,3 | 5,2 | 9,2 | 5,1 | 3,2 | 5,1 | 3,2 | 1,8 | 3,2 | 1,8 | | 1,8 | | | | | |
| | | | II. | 22,2 | 13,8 | 8,5 | 13,8 | 8,5 | 4,7 | 8,3 | 4,6 | 2,8 | 4,6 | 2,8 | 1,6 | 2,8 | 1,6 | | 1,6 | | | | | |
| | | | III. | 21 | 13,1 | 8 | 13,1 | 8 | 4,4 | 8 | 4,4 | 2,7 | 4,4 | 2,7 | 1,5 | 2,4 | 1,4 | | 1,4 | | | | | |
| | | 3 | I. | 40 | 33,8 | 21,4 | 33,8 | 21,4 | 12,4 | 21,3 | 12,4 | 8 | 12,4 | 8 | 4,9 | 8 | 4,9 | | 4,9 | | | | | |
| | | | II. | 40 | 32,6 | 20,6 | 32,6 | 20,6 | 11,9 | 20,4 | 11,8 | 7,6 | 11,8 | 7,6 | 4,7 | 7,6 | 4,7 | | 4,7 | | | | | |
| | | | III. | 40 | 31,8 | 20,1 | 31,8 | 20,1 | 11,6 | 20,1 | 11,6 | 7,5 | 11,6 | 7,5 | 4,6 | 7,2 | 4,4 | | 4,4 | | | | | |
| | | 4 | I. | | 40 | 33,5 | 40 | 33,5 | 19,6 | 33,4 | 19,6 | 12,7 | 19,6 | 12,7 | 8 | 12,7 | 8 | | 8 | | | | | |
| | | | II. | | 40 | 32,7 | 40 | 32,7 | 19,1 | 32,5 | 19 | 12,4 | 19 | 12,4 | 7,8 | 12,4 | 7,8 | | 7,8 | | | | | |
| | | | III. | | 40 | 32,2 | 40 | 32,2 | 18,9 | 32,2 | 18,9 | 12,3 | 18,9 | 12,3 | 7,7 | 12 | 7,5 | | 7,5 | | | | | |
| | | 5 | I. | | | 40 | | 40 | 26,8 | 40 | 26,8 | 17,5 | 26,8 | 17,5 | 11,1 | 17,5 | 11,1 | | 11,1 | | | | | |
| | | | II. | | | 40 | | 40 | 26,4 | 40 | 26,2 | 17,2 | 26,2 | 17,2 | 10,8 | 17,2 | 10,8 | | 10,8 | | | | | |
| | | | III. | | | 40 | | 40 | 26,1 | 40 | 26,1 | 17 | 26,1 | 17 | 10,8 | 16,8 | 10,6 | | 10,6 | | | | | |
| | | 6 | I. | | | | | | 34 | | 34 | 22,3 | 34 | 22,3 | 14,1 | 22,3 | 14,1 | | 14,1 | | | | | |
| | | | II. | | | | | | 33,6 | | 33,4 | 21,9 | 33,4 | 21,9 | 13,9 | 21,9 | 13,9 | | 13,9 | | | | | |
| | | | III. | | | | | | 33,3 | | 33,3 | 21,8 | 33,3 | 21,8 | 13,8 | 21,5 | 13,6 | | 13,6 | | | | | |
| | | Пневмопривод DP33 | Необходимое давление подачи сжатого воздуха (бар) | 1,4 | I. | 13,5 d) | 8,3 d) | 4,9 d) | 8,3 d) | 4,9 d) | 2,6 d) | 4,8 d) | 2,5 d) | 1,4 d) | 2,5 d) | 1,4 d) | | 1,4 d) | | | | | | |
| | | | | | II. | 11,6 d) | 7 d) | 4,1 d) | 7 d) | 4,1 d) | 2,1 d) | 3,9 d) | 2 d) | 1,1 d) | 2 d) | 1,1 d) | | 1,1 d) | | | | | | |
| | | | | | III. | 10,5 d) | 6,3 d) | 3,7 d) | 6,3 d) | 3,7 d) | 1,8 d) | 3,7 d) | 1,8 d) | 1 d) | 1,8 d) | 1 d) | | | | | | | | |
| | | | | 2 | I. | 40 d) | 26,2 d) | 16,5 d) | 26,2 d) | 16,5 d) | 9,5 d) | 16,4 d) | 9,4 d) | 6 d) | 9,4 d) | 6 d) | 3,7 d) | 6 d) | 3,7 d) | | 3,7 d) | | | |
| | | | | | II. | 39,3 d) | 24,9 d) | 15,7 d) | 24,9 d) | 15,7 d) | 9 d) | 15,5 d) | 8,9 d) | 5,7 d) | 8,9 d) | 5,7 d) | 3,4 d) | 5,7 d) | 3,4 d) | | 3,4 d) | | | |
| | | | | | III. | 38,2 d) | 24,2 d) | 15,2 d) | 24,2 d) | 15,2 d) | 8,7 d) | 15,2 d) | 8,7 d) | 5,5 d) | 8,7 d) | 5,5 d) | 3,4 d) | 5,2 d) | 3,2 d) | | 3,2 d) | | | |
| 3 | I. | | | | 40 d) | 35,7 d) | 40 d) | 35,7 d) | 20,9 d) | 35,6 d) | 20,9 d) | 13,6 d) | 20,9 d) | 13,6 d) | 8,5 d) | 13,6 d) | 8,5 d) | | 8,5 d) | | | | | |
| | II. | | | 40 d) | 40 d) | 34,9 d) | 40 d) | 34,9 d) | 20,5 d) | 34,7 d) | 20,4 d) | 13,3 d) | 20,4 d) | 13,3 d) | 8,3 d) | 13,3 d) | 8,3 d) | | 8,3 d) | | | | | |
| | III. | | | 40 d) | 40 d) | 34,4 d) | 40 d) | 34,4 d) | 20,2 d) | 34,4 d) | 20,2 d) | 13,1 d) | 20,2 d) | 13,1 d) | 8,2 d) | 12,9 d) | 8,1 d) | | 8,1 d) | | | | | |
| 4 | I. | | | | | 40 a) | | 40 a) | 32,4 a) | 40 | 32,4 | 21,2 | 32,4 | 21,2 | 13,4 | 21,2 | 13,4 | | 13,4 | | | | | |
| | II. | | | | | 40 a) | | 40 a) | 31,9 a) | 40 | 31,8 | 20,9 | 31,8 | 20,9 | 13,2 | 20,9 | 13,2 | | 13,2 | | | | | |
| | III. | | | | | 40 a) | | 40 a) | 31,6 a) | 40 | 31,6 | 20,7 | 31,6 | 20,7 | 13,1 | 20,5 | 12,9 | | 12,9 | | | | | |
| 5 | I. | | | | | | | 40 a) | | 40 | 28,8 | 40 | 28,8 | 18,3 | 28,8 | 18,3 | | 18,3 | | | | | | |
| | II. | | | | | | | 40 a) | | 40 | 28,5 | 40 | 28,5 | 18,1 | 28,5 | 18,1 | | 18,1 | | | | | | |
| | III. | | | | | | | 40 a) | | 40 | 28,4 | 40 | 28,4 | 18 | 28,1 | 17,8 | | 17,8 | | | | | | |
| 6 | I. | | | | | | | | | | 36,4 | | 36,4 | 23,2 | 36,4 | 23,2 | | 23,2 | | | | | | |
| | II. | | | | | | | | | | 36,1 | | 36,1 | 23 | 36,1 | 23 | | 23 | | | | | | |
| | III. | | | | | | | | | | 36 | | 36 | 22,9 | 35,7 | 22,7 | | 22,7 | | | | | | |
| Пневмопривод DP34 | Необходимое давление подачи сжатого воздуха (бар) | | | 1,4 | I. | | 20,4 e) | 12,7 e) | 20,4 e) | 12,7 e) | 7,2 e) | 12,6 | 7,2 | 4,5 | 7,2 | 4,5 | 2,7 | 4,5 | 2,7 | 1,6 | 2,7 | 1,6 | 1 | |
| | | | | | II. | | 19,1 e) | 11,9 e) | 19,1 e) | 11,9 e) | 6,8 e) | 11,7 | 6,6 | 4,2 | 6,6 | 4,2 | 2,5 | 4,2 | 2,5 | 1,4 | 2,5 | 1,4 | | |
| | | | | | III. | | 18,4 e) | 11,4 e) | 18,4 e) | 11,4 e) | 6,5 e) | 11,4 b) | 6,5 b) | 4,1 b) | 6,5 b) | 4,1 b) | 2,4 b) | 3,8 | 2,2 | 1,3 | 2,2 | 1,3 | | |
| | | | | 2 | I. | | 40 e) | 36 e) | 40 e) | 36 e) | 21,1 e) | 35,9 | 21 | 13,7 | 21 | 13,7 | 8,6 | 13,7 | 8,6 | 5,4 | 8,6 | 5,4 | 3,6 | |
| | | | | | II. | | 40 e) | 35,2 e) | 40 e) | 35,2 e) | 20,6 e) | 35 | 20,5 | 13,4 | 20,5 | 13,4 | 8,4 | 13,4 | 8,4 | 5,2 | 8,4 | 5,2 | 3,5 | |
| | | | | | III. | | 40 e) | 34,7 e) | 40 e) | 34,7 e) | 20,3 e) | 34,7 b) | 20,3 b) | 13,2 b) | 20,3 b) | 13,2 b) | 8,3 b) | 12,9 | 8,1 | 5,1 | 8,1 | 5,1 | 3,4 | |
| | | 3 | I. | | | 40 e) | | 40 e) | 40 e) | 40 | 40 | 29 | 40 | 29 | 18,4 | 29 | 18,4 | 11,7 | 18,4 | 11,7 | 8 | | | |
| | | | II. | | | 40 e) | | 40 e) | 40 e) | 40 | 40 | 28,7 | 40 | 28,7 | 18,2 | 28,7 | 18,2 | 11,5 | 18,2 | 11,5 | 7,9 | | | |
| | | | III. | | | 40 e) | | 40 e) | 40 e) | 40 b) | 40 b) | 28,5 b) | 40 b) | 28,5 b) | 18,1 b) | 28,3 | 18 | 11,4 | 18 | 11,4 | 7,8 | | | |
| | | 4 | I. | | | | | | | | | 40 | | 40 | 28,3 | 40 | 28,3 | 18 | 28,3 | 18 | 12,4 | | | |
| | | | II. | | | | | | | | | 40 | | 40 | 28,1 | 40 | 28,1 | 17,9 | 28,1 | 17,9 | 12,3 | | | |
| | | | III. | | | | | | | | | 40 b) | | 40 b) | 28 b) | 40 | 27,8 | 17,7 | 27,8 | 17,7 | 12,2 | | | |
| | | 5 | I. | | | | | | | | | | | | 38,1 | | 38,1 | 24,3 | 38,1 | 24,3 | 16,8 | | | |
| | | | II. | | | | | | | | | | | | 37,9 | | 37,9 | 24,2 | 37,9 | 24,2 | 16,7 | | | |
| | | | III. | | | | | | | | | | | | | | 37,6 | 24 | 37,6 | 24 | 16,6 | | | |
| | | 6 | I. | | | | | | | | | | | | 40 | | 40 | 30,6 | 40 | 30,6 | 21,2 | | | |
| | | | II. | | | | | | | | | | | | 40 | | 40 | 30,5 | 40 | 30,5 | 21,1 | | | |
| | | | III. | | | | | | | | | | | | | | 40 | 30,3 | 40 | 30,3 | 21 | | | |

I. Фиг. 470: Уплотнение с шевронным кольцом из PTFE;

II. Фиг. 470: Уплотнение PTFE- / Уплотнение из чистого графита;

III. Фиг. 471: Сильфонное уплотнение

Проходной регулирующий клапан с пневматическим приводом „DP“

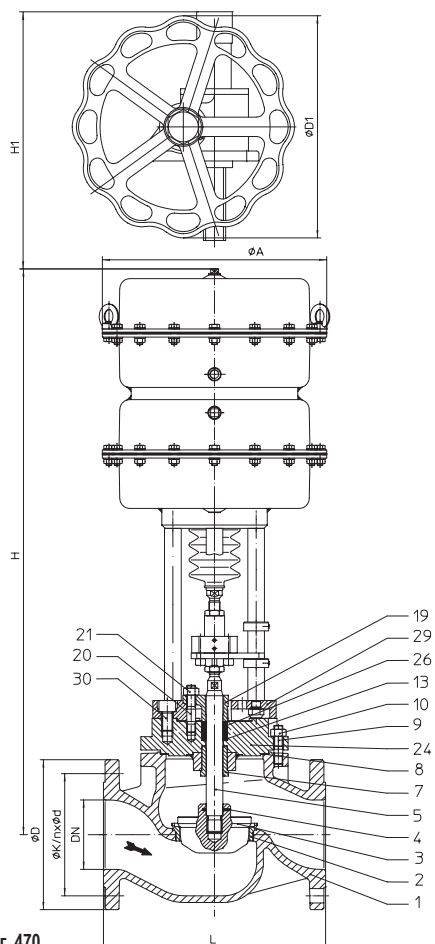

Фиг. 470

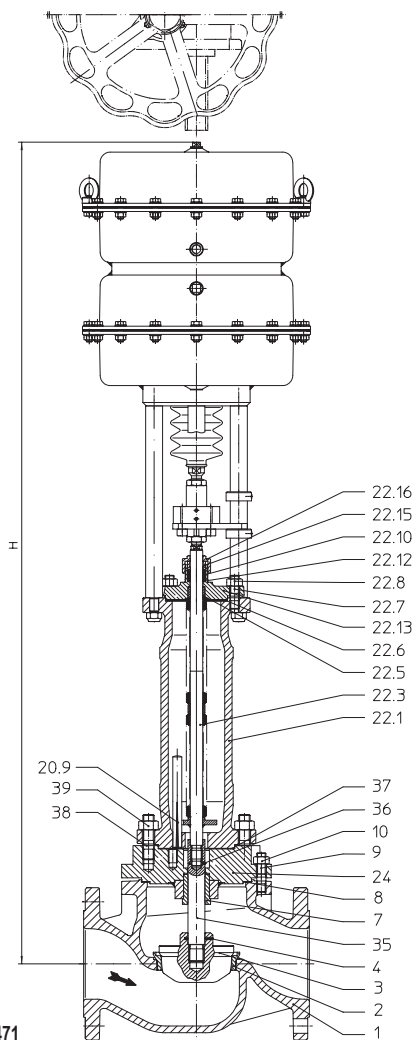

Фиг. 471

| Фигура | Номинальное давление | Материал | Номинальный диаметр |
|-----------------|----------------------|-----------|---------------------|
| 12.470 / 12.471 | PN16 | EN-JL1040 | DN125v-150v |
| 22.470 / 22.471 | PN16 | EN-JS1049 | DN125v-150v |
| 23.470 / 23.471 | PN25 | EN-JS1049 | DN125v-150v |
| 34.470 / 34.471 | PN25 | 1.0619+N | DN125v-150v |
| 35.470 / 35.471 | PN40 | 1.0619+N | DN125v-150v |

Другие материалы и исполнения по запросу.

Уплотнение штока

- Фиг. 470:
- Уплотнение из PTFE от -10°C до $+250^{\circ}\text{C}$
 - Уплотнение из чистого графита от -10°C до $+450^{\circ}\text{C}$
- Фиг. 471:
- Сильфонное уплотнение из нержавеющей стали с предохранительным сальником от -60°C до $+450^{\circ}\text{C}$

Исполнение затвора

- стандарт:
- Параболический затвор, металлическое уплотнение
- опционально:
- Параболический затвор с мягким уплотнением из PTFE (макс. 200°C)
 - Шлицевой затвор, металлическое уплотнение
 - Перфорированный затвор, металлическое уплотнение
 - Параболический затвор с разгрузкой давления (или перфорированный затвор), металлическое уплотнение.
- Материал уплотняющего элемента поршня:
PTFE с пружиной из нержавеющей стали (не более 200°C)

Направляющие устройства

- Параболический затвор: направляющая стержня затвора
- Перфорированный/шлицевой затвор: направляющая стержня и направляющая посадочного кольца

Графическая характеристика

- На выбор модифицированная равнопроцентная или линейная (начиная с Kvs 100 модифицированная равнопроцентная)

Диапазон регулирования

- 50 : 1 для параболического затвора
- 30 : 1 для перфорированного/шлицевого затвора

Класс герметичности (седло/затвор - класс утечки)

- Металл / металл – класс утечки IV согл. DIN EN 1349 или IEC 60534-4
- Металл / мягкий материал – класс утечки VI согл. DIN EN 1349 или IEC 60534-4 (начиная с Kvs 1,0)

Давления закрытия см. стр. 22.

Технические характеристики привода указаны в соответствующем техпаспорте к приводу.

Области применения

для автоматического отвода конденсата при запуске установки и во время ее эксплуатации (Другие области применения - по запросу)

Некоторые из возможных рабочих сред

Фиг. 470: охлаждающая жидкость, охлаждающий рассол, подогретая и горячая вода, водяной пар, газ и т. п.

Фиг. 471: хладагенты, охлаждающая жидкость, подогретая и горячая вода, масло-теплоноситель, водяной пар, газ и т. п.

(прочие рабочие среды - по запросу)

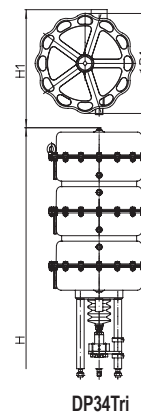

DP34Tri

Ручное управление

| Пневмопривод | | DP34T | DP34Tri |
|--------------|------|-------|---------|
| Ø D1 | (мм) | 400 | 400 |
| H1 | (мм) | 635 | 635 |
| Вес | (кг) | 41 | 41 |

Технические данные привода см. технический паспорт DP32-34Tri.

Габаритные размеры и масса

| DN | | | 125v | 150v |
|-------------|----------|---------|------|------|
| L | | (мм) | 400 | 480 |
| DP34 T | Фиг. 470 | Ø A | 405 | |
| | | H | 1021 | 1051 |
| | | PN16 | 181 | 210 |
| | Фиг. 471 | PN25/40 | 192 | 225 |
| | | H | 1468 | 1498 |
| | | PN16 | 204 | 232 |
| DP34 Tri | Фиг. 470 | PN25/40 | 215 | 247 |
| | | H | 1243 | 1273 |
| | | PN16 | 216 | 243 |
| | Фиг. 471 | PN25/40 | 227 | 259 |
| | | H | 1690 | 1720 |
| | | PN16 | 234 | 260 |
| PN25/40 | | 245 | 276 | |

Стандартные размеры фланцев см. на стр. 23.

Монтажная длина клапанов FTF базовой серии 1 согласно DIN EN 558.

Перечень деталей

| Дет. | Обозначение | Фиг. 12.470 Фиг. 12.471 | Фиг. 22.470 / Фиг. 23.470 Фиг. 22.471 / Фиг. 23.471 | Фиг. 34.470 / Фиг. 35.470 Фиг. 34.471 / Фиг. 35.471 |
|-------|------------------------------|--|--|--|
| 1 | Корпус | EN-GJL-250, EN-JL1040 | EN-GJS-400-18U-LT, EN-JS1049 | GP240GH+N, 1.0619+N |
| 2 | Кольцо седла | X20Cr13+QT, 1.4021+QT | | |
| 3 | Затвор * | X20Cr13+QT, 1.4021+QT | | |
| 4 | Зажимная втулка * | X10CrNi18-8, 1.4310 | | |
| 5 | Шпindelь * | X20Cr13+QT, 1.4021+QT | | |
| 7 | Направляющая втулка | X20Cr13+QT, 1.4021+QT (с закалкой) | | |
| 8 | Уплотнительная прокладка * | чистый графит (с прослойкой из хромоникелевой стали) | | |
| 9 | Шпильки | 25CrMo4, 1.7218 | | |
| 10 | Шестигранные гайки | C35E, 1.1181 | | |
| 13 | Шайба * | X5CrNi18-10, 1.4301 | | |
| 19 | Крышка сальника | P250GH, 1.0460 | | |
| 20 | Шпильки | A4-70 | | |
| 21 | Шестигранные гайки | A4 | | |
| 22.1 | Корпус сиффона | EN-GJS-400-18U-LT, EN-JS1049 | | GP240GH+N, 1.0619+N |
| 22.3 | Узел шпindelь / сиффон * | X20Cr13+QT, 1.4021+QT / X6CrNiTi18-10, 1.4541 | | |
| 22.5 | Направляющая втулка | X20Cr13+QT, 1.4021+QT (с закалкой) | | |
| 22.6 | Уплотнительная прокладка * | чистый графит (с прослойкой из хромоникелевой стали) | | |
| 22.7 | Шпильки | 25CrMo4, 1.7218 | | |
| 22.8 | Шестигранные гайки | C35E, 1.1181 | | |
| 22.9 | Установочный просечной штифт | St | | |
| 22.10 | Уплотнительное кольцо * | чистый графит | | |
| 22.12 | Шайба * | X5CrNi18-10, 1.4301 | | |
| 22.13 | Корпус сальника | EN-GJS-400-18U-LT, EN-JS1049 | | GP240GH+N, 1.0619+N |
| 22.15 | Нажимное кольцо | X20Cr13+QT, 1.4021+QT | | |
| 22.16 | Накидная гайка | X8CrNiS18-9, 1.4305 | | |
| 24 | Корпус сальника | EN-GJS-400-18U-LT, EN-JS1049 | | GP240GH+N, 1.0619+N |
| 26 | Уплотнительное кольцо * | PTFE или чистый графит | | |
| 29 | Переходный фланец | EN-GJS-400-18U-LT, EN-JS1049 | | |
| 30 | Цилиндрический винт | 8.8 - A2B | | |
| 35 | Переходный шпindelь * | X20Cr13+QT, 1.4021+QT | | |
| 36 | Зажимная втулка * | X10CrNi18-8, 1.4310 | | |
| 37 | Уплотнительная прокладка * | чистый графит (с прослойкой из хромоникелевой стали) | | |
| 38 | Шпильки | 25CrMo4, 1.7218 | | |
| 39 | Шестигранные гайки | C35E, 1.1181 | | |

* Запасные части

Соблюдайте требования, содержащиеся в нормативной и технической документации!

В системах, отвечающих требованиям TRD 110, не допускается применение арматуры ARI из EN-JL1040.

На точность изготовления действует допуск по TRB 801 № 45 (по TRB 801 № 45 применение EN-JL1040 не допускается)

Инженер-конструктор установки отвечает за правильность выбора запорно-регулирующей арматуры.

макс. допустимые давления закрытия при течении под затвор при P2 = 0.
 Соблюдайте ограничения согласно таблице соотношений температур/давлений, см. стр. 23.
 Для выбора затвора соблюдайте нормативные показатели согласно „Выбору ARI-STEVI“ см. технический паспорт.

| Пружина закрывает | | | | | | | | | | | |
|--|---|---------|---------|------|---------|---------|---------|---------|---------|---------|--------|
| DN | | 125v | | | | 150v | | | | | |
| Стандарт ³⁾ Значение Kvs | Седельное кольцо-Ø (мм) | | | 125 | | | | 150 | | | |
| | Значение Kvs | | | 250 | | | | 400 | | | |
| | Ход (мм) | | | 50 | | | | 50 | | | |
| Сниженные значения Kvs ³⁾ | Седельное кольцо-Ø (мм) | 80 | 100 | 100 | 125 | | | | | | |
| | Значение Kvs | 100 | 160 | 160 | 250 | | | | | | |
| | Ход (мм) | 30 | 30 | 30 | 50 | | | | | | |
| Пневмопривод DP34T | Необходимое давление подачи сжатого воздуха (бар) | 0,2-1,0 | 1,5 | II. | 3,7 b) | 2,2 b) | 1,2 b) | 2,2 b) | 1,2 b) | | |
| | | | | III. | 3,7 e) | 2,2 e) | 1,3 e) | 2,2 e) | 1,3 e) | | |
| | | | 0,4-1,2 | 1,7 | II. | 9,8 b) | 6,1 b) | 3,8 b) | 6,1 b) | 3,8 b) | 2,5 b) |
| | | | | | III. | 9,9 d) | 6,2 d) | 3,8 d) | 6,2 d) | 3,8 d) | 2,5 d) |
| | | | 0,8-2,4 | 2,9 | II. | 22,1 | 14 | 8,8 | 8,8 | 8,8 | 6 |
| | | | | | III. | 22,1 b) | 14 b) | 8,8 b) | 14 b) | 8,8 b) | 6 b) |
| | | 1,5-3,0 | 3,5 | II. | | | 17,7 | | 17,7 | 12,2 | |
| | | | | III. | | | 17,7 a) | | 17,7 a) | 12,2 a) | |
| | | 2,1-3,0 | 3,5 | II. | 40 | 39,6 | | 39,6 | | | |
| | | | | III. | 40 a) | 39,6 a) | | 39,6 a) | | | |
| | | 2,0-4,0 | 4,5 | II. | | | 24 | | 24 | 16,6 | |
| | | | | III. | | | 24 | | 24 | 16,6 | |
| | | 2,4-3,6 | 4,1 | II. | | 40 | | 40 | | | |
| | | | | III. | | | | | | | |
| Пневмопривод DP34Ti | Необходимое давление подачи сжатого воздуха (бар) | 0,2-1,0 | 1,5 | II. | 6,8 d) | 4,1 d) | 2,5 d) | 4,1 d) | 2,5 d) | 1,6 d) | |
| | | | | III. | 6,8 f) | 4,2 f) | 2,5 f) | 4,2 f) | 2,5 f) | 1,6 f) | |
| | | 0,4-1,2 | 1,7 | II. | 16 d) | 10,1 d) | 6,3 d) | 10,1 d) | 6,3 d) | 4,3 d) | |
| | | | | III. | 16 f) | 10,1 f) | 6,3 f) | 10,1 f) | 6,3 f) | 4,3 f) | |
| | | 0,8-2,4 | 2,9 | II. | 34,3 b) | 21,9 b) | 13,9 b) | 21,9 b) | 13,9 b) | 9,5 b) | |
| | | | | III. | 34,4 d) | 21,9 d) | 13,9 d) | 21,9 d) | 13,9 d) | 9,6 d) | |
| | | 1,5-3,0 | 3,5 | II. | | | 27,1 a) | | 27,1 a) | 18,8 a) | |
| | | | | III. | | | 27,2 b) | | 27,2 b) | 18,8 b) | |
| | | 2,1-3,0 | 3,5 | II. | 40 a) | 40 a) | | 40 a) | | | |
| | | | | III. | | | | | | | |
| | | 2,0-4,0 | 4,5 | II. | | | 36,6 a) | | 36,6 a) | 25,4 a) | |
| | | | | III. | | | | | | | |

II. Фиг. 470 Уплотнение RTFE- / Уплотнение из чистого графита;

III. Фиг. 471: Сильфонное уплотнение

| Пружина открывает | | | | | | | | | |
|--|---|------|------|---------|---------|---------|---------|---------|---------|
| DN | | 125v | | | | 150v | | | |
| Стандарт ³⁾ Значение Kvs | Седельное кольцо-Ø (мм) | | | 125 | | | | 150 | |
| | Значение Kvs | | | 250 | | | | 400 | |
| | Ход (мм) | | | 50 | | | | 50 | |
| Сниженные значения Kvs ³⁾ | Седельное кольцо-Ø (мм) | 80 | 100 | 100 | 125 | | | | |
| | Значение Kvs | 100 | 160 | 160 | 250 | | | | |
| | Ход (мм) | 30 | 30 | 30 | 50 | | | | |
| Пневмопривод DP34T | Необходимое давление подачи сжатого воздуха (бар) | 1,5 | II. | 12,9 b) | 8,1 b) | 5 b) | 8,1 b) | 5 b) | 3,4 b) |
| | | | III. | 12,9 e) | 8,1 e) | 5,1 e) | 8,1 e) | 5,1 e) | 3,4 e) |
| | | 2 | II. | 28,2 b) | 17,9 b) | 11,3 b) | 17,9 b) | 11,3 b) | 7,8 b) |
| | | | III. | 28,3 e) | 18 e) | 11,4 e) | 18 e) | 11,4 e) | 7,8 e) |
| | | 3 | II. | 40 b) | 37,6 b) | 24 b) | 37,6 b) | 24 b) | 16,6 b) |
| | | | III. | 40 e) | 37,6 e) | 24 e) | 37,6 e) | 24 e) | 16,6 e) |
| | | 4 | II. | | 40 b) | 36,6 b) | 40 b) | 36,6 b) | 25,4 b) |
| | | | III. | | | | | | |

II. Фиг. 470 Уплотнение RTFE- / Уплотнение из чистого графита;

III. Фиг. 471: Сильфонное уплотнение

Давление питания для пневматического привода DP DP: макс. допустимо 6 бар (DP34Ti: макс. zul. 5 бар)
 Макс. допустимое давление питания для регулирующего привода: макс. допустимо a) 5 бар b) 4,5 бар c) 4 бар d) 3,5 бар e) 3 бар f) 2,5 бар

³⁾ Не для перфорированного затвора (рис. на стр. 24). Значение Kvs см. „Auswahl ARI-STEVI“ im Technischen Anhang.

Стандартные размеры фланцев

Фланец стандарта DIN EN 1092-1/-2 (Отверстия фланцев/допуски толщины согласно DIN 2533/2544/2545)

| DN | | | 15 | 20 | 25 | 32 | 40 | 50 | 65 | 80 | 100 | 125 | 150 |
|------|--------|------|------|------|------|------|------|------|------|------|------|------|------|
| PN16 | ØD | (мм) | 95 | 105 | 115 | 140 | 150 | 165 | 185 | 200 | 220 | 250 | 285 |
| PN16 | ØK | (мм) | 65 | 75 | 85 | 100 | 110 | 125 | 145 | 160 | 180 | 210 | 240 |
| PN16 | n x Ød | (мм) | 4x14 | 4x14 | 4x14 | 4x18 | 4x18 | 4x18 | 4x18 | 8x18 | 8x18 | 8x18 | 8x22 |
| PN25 | ØD | (мм) | 95 | 105 | 115 | 140 | 150 | 165 | 185 | 200 | 235 | 270 | 300 |
| PN25 | ØK | (мм) | 65 | 75 | 85 | 100 | 110 | 125 | 145 | 160 | 190 | 220 | 250 |
| PN25 | n x Ød | (мм) | 4x14 | 4x14 | 4x14 | 4x18 | 4x18 | 4x18 | 8x18 | 8x18 | 8x22 | 8x26 | 8x26 |
| PN40 | ØD | (мм) | 95 | 105 | 115 | 140 | 150 | 165 | 185 | 200 | 235 | 270 | 300 |
| PN40 | ØK | (мм) | 65 | 75 | 85 | 100 | 110 | 125 | 145 | 160 | 190 | 220 | 250 |
| PN40 | n x Ød | (мм) | 4x14 | 4x14 | 4x14 | 4x18 | 4x18 | 4x18 | 8x18 | 8x18 | 8x22 | 8x26 | 8x26 |

Номинальное давление/температура согласно DIN EN 1092-2

| Материал | | | -60°C до <-10°C* | -10°C до 120°C | 150°C | 200°C | 250°C | 300°C | 350°C | 400°C | 450°C |
|-----------|----|-------|------------------|----------------|-------|-------|-------|-------|-------|-------|-------|
| EN-JL1040 | 16 | (бар) | -- | 16 | 14,4 | 12,8 | 11,2 | 9,6 | -- | -- | -- |
| EN-JS1049 | 16 | (бар) | По запросу | 16 | 15,5 | 14,7 | 13,9 | 12,8 | 11,2 | -- | -- |
| EN-JS1049 | 25 | (бар) | По запросу | 25 | 24,3 | 23 | 21,8 | 20 | 17,5 | -- | -- |

Номинальное давление/температура согласно заводской норме API

| Материал | | | -60°C до <-10°C* | -10°C до 120°C | 150°C | 200°C | 250°C | 300°C | 350°C | 400°C | 450°C |
|----------|----|-------|------------------|----------------|-------|-------|-------|-------|-------|-------|-------|
| 1.0619+N | 25 | (бар) | 18,7 | 25 | 23,9 | 22 | 20 | 17,2 | 16 | 14,8 | 13,9 |
| 1.0619+N | 40 | (бар) | 30 | 40 | 38,1 | 35 | 32 | 28 | 25,7 | 23,8 | 22,2 |

Промежуточные значения макс. допустимого рабочего давления можно определить путем линейной интерполяции между последовательно низшим и высшим значением температуры данной таблицы температур/давлений.

* Клапан с удлиненной верхней частью, винты и гайки из A4-70 (для температур ниже -10°C)

При заказе укажите:

- Номер фигуры
- Номинальный диаметр
- Номинальное давление
- Материал корпуса
- Исполнение затвора
- Значение Kvs
- Графическая характеристика
- Уплотнение штока
- Исполнение привода
- Специальное исполнение / вспомогательные устройства

Пример:

Фиг. 35.470, номинальный диаметр DN100, номинальное давление PN40, материал корпуса 1.0619+N, параболический затвор, Kvs 160, Равнопроцентная, шевронные манжеты, ARI-PREMIО 5 кН.

| |
|--|
| Габариты в мм |
| Масса в кг |
| Давление в бар(изб.) |
| 1 бар \triangleq 10 ⁵ Па \triangleq 0,1 мПа |
| Kvs в м ³ /ч |

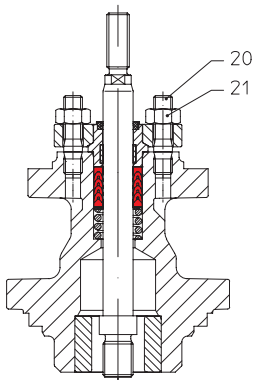
Уплотнение штока

подпружиненное уплотнение с шевронным кольцом из PTFE

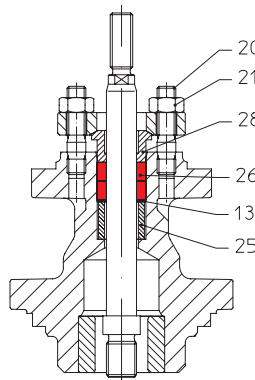

Сальниковая набивка

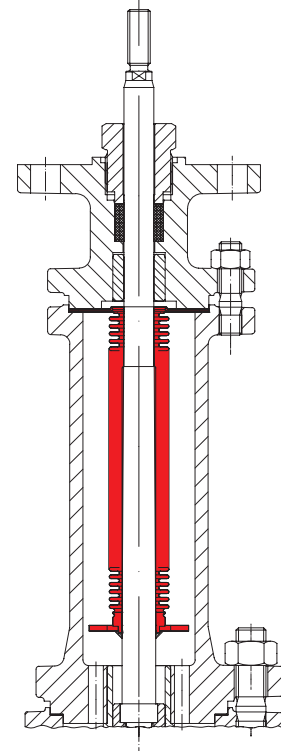

Сильфонное уплотнение с защитным сальником

| Дет. | Обозначение | |
|------|-------------------------|------------------------|
| 13 | Шайба * | X5CrNi18-10, 1.4301 |
| 20 | Шпильки | A4-70 |
| 21 | Шестигранные гайки | A4 |
| 25 | Распорная втулка * | X20Cr13+QT, 1.4021+QT |
| 26 | Уплотнительное кольцо * | PTFE или чистый графит |
| 28 | Нажимное кольцо * | X20Cr13+QT, 1.4021+QT |

* запасные части

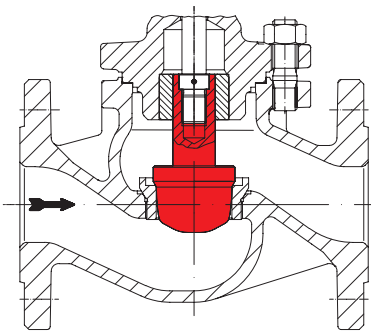
Исполнения затвора

Параболический затвор с направляющей стержня затвора

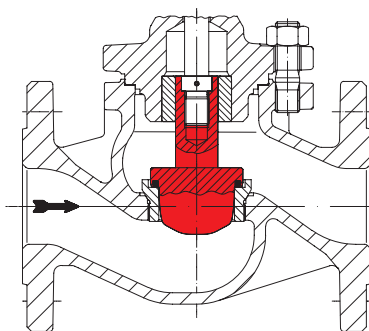

Параболический затвор с мягким уплотнением из PTFE и направляющей стержня затвора

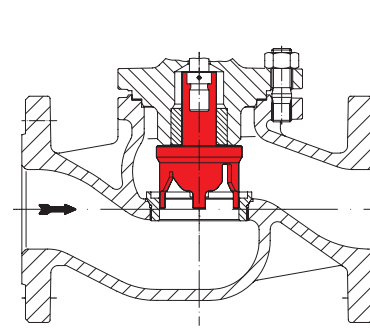

Шлицевой затвор с направляющей стержня затвора и посадочного кольца

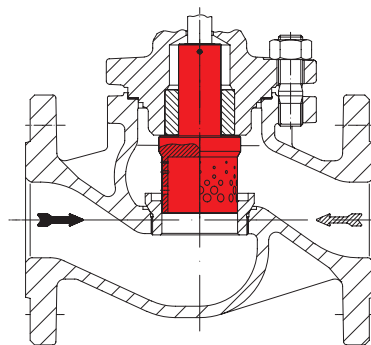

Перфорированный затвор с направляющей стержня затвора и посадочного кольца

Направление протока для газов и пара для снижения уровня шумов

Направление протока для жидкостей для снижения кавитации

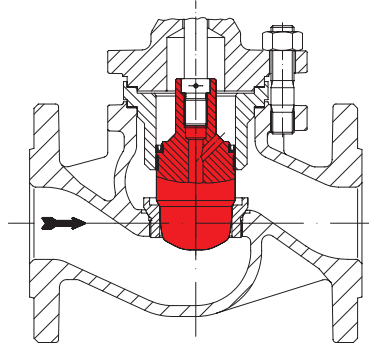

Параболический затвор с разгрузкой от давления

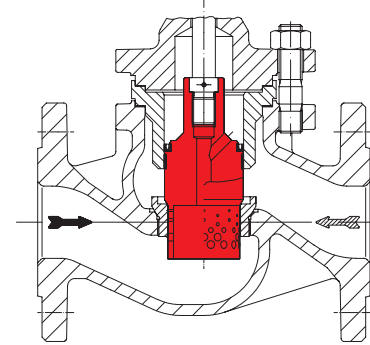

Перфорированный затвор с разгрузкой давления

Направление протока для газов и пара для снижения уровня шумов

Направление протока для жидкостей для снижения кавитации