

B-B (1:2.5)

Г-Г (1:2)

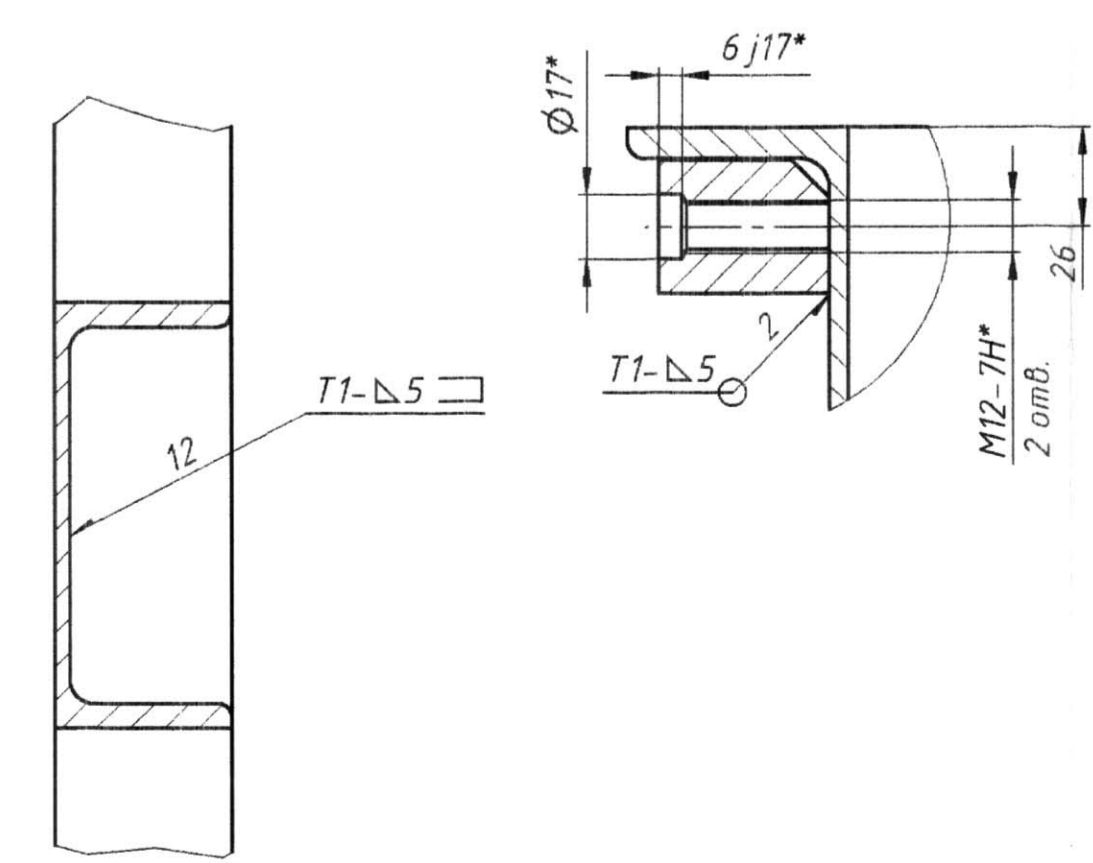

- 1 Сварные швы по ГОСТ 14771-76, ГОСТ 5264-80.
- 2 Сварку производить электродами Э-46А ГОСТ 9467-75, сварочной проволокой Св-08Г2С, Св-08ГС ГОСТ 2246-70 или проволокой марки ОК-12 51.
- 3 Контроль качества сварных швов - визуальный осмотр и измерения.
- 4 Предельные отклонения размеров: Н14; н14; ±Т14/2 - при механической обработке, Н16; н16; ±Т16/2 - при сварке.
- 5 *Размеры для справок.

Изм. № подл. Подп. и дата. Взам. инв. №. Инв. № докл. Подп. и дата.

				05-0136.01.00 СБ				
Изм.	Лист	№ док.	Подп.	Дата	Рама	Лит.	Масса	Масштаб
Разраб.	Ефимова	Смирнов	Смирнов			205	1:5	
Пров.					Сварочный чертеж	Лист	Листов	1
Т. контр.						Ангарское отделение		
Руч. гр.	Девочкин				ОАО "ЦПТИ"			
Н. контр.	Прокопьев							
Элв.								