

И

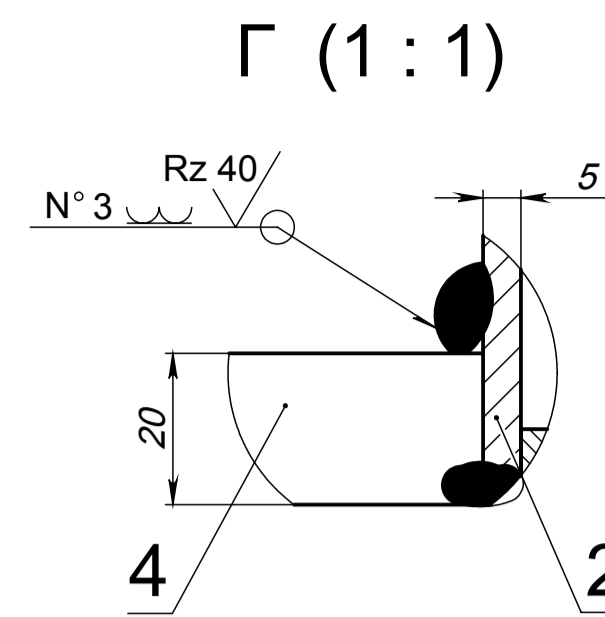

ИЗОМЕТРИЯ (1:20)

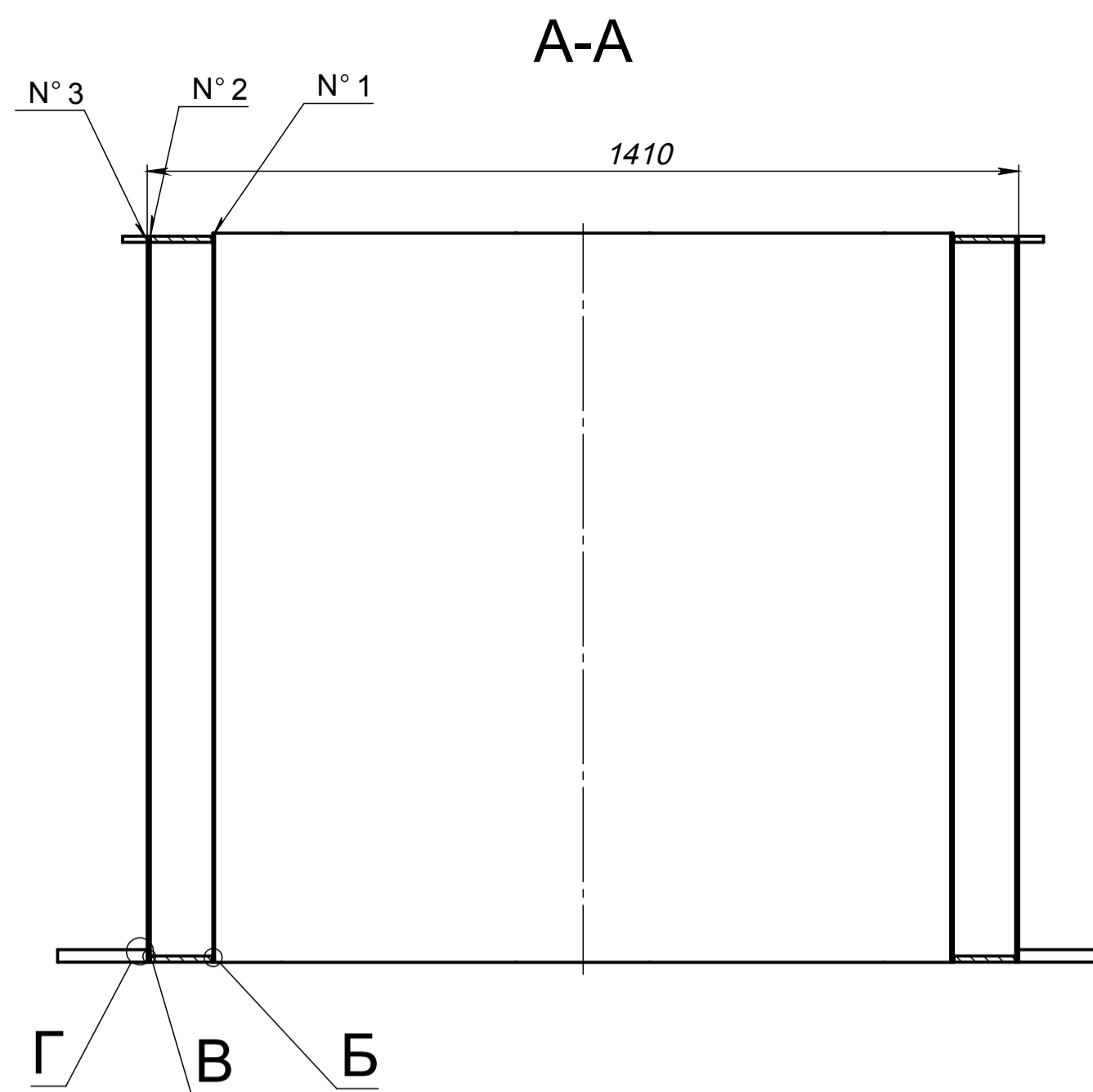
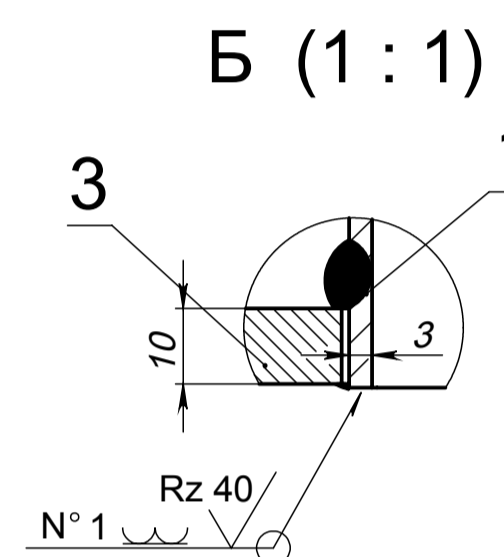
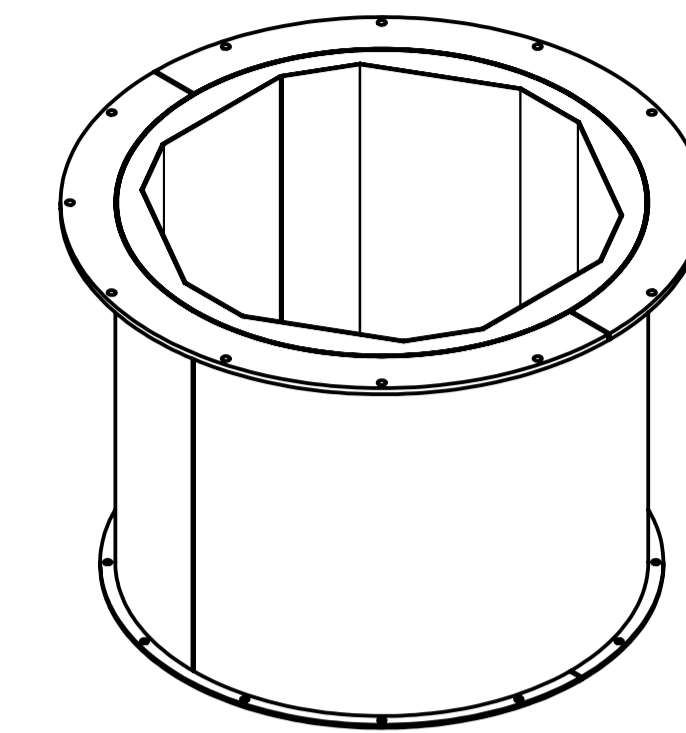

В (1:1)

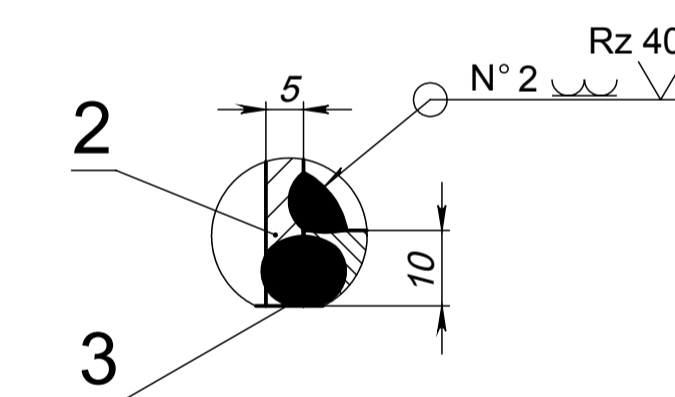
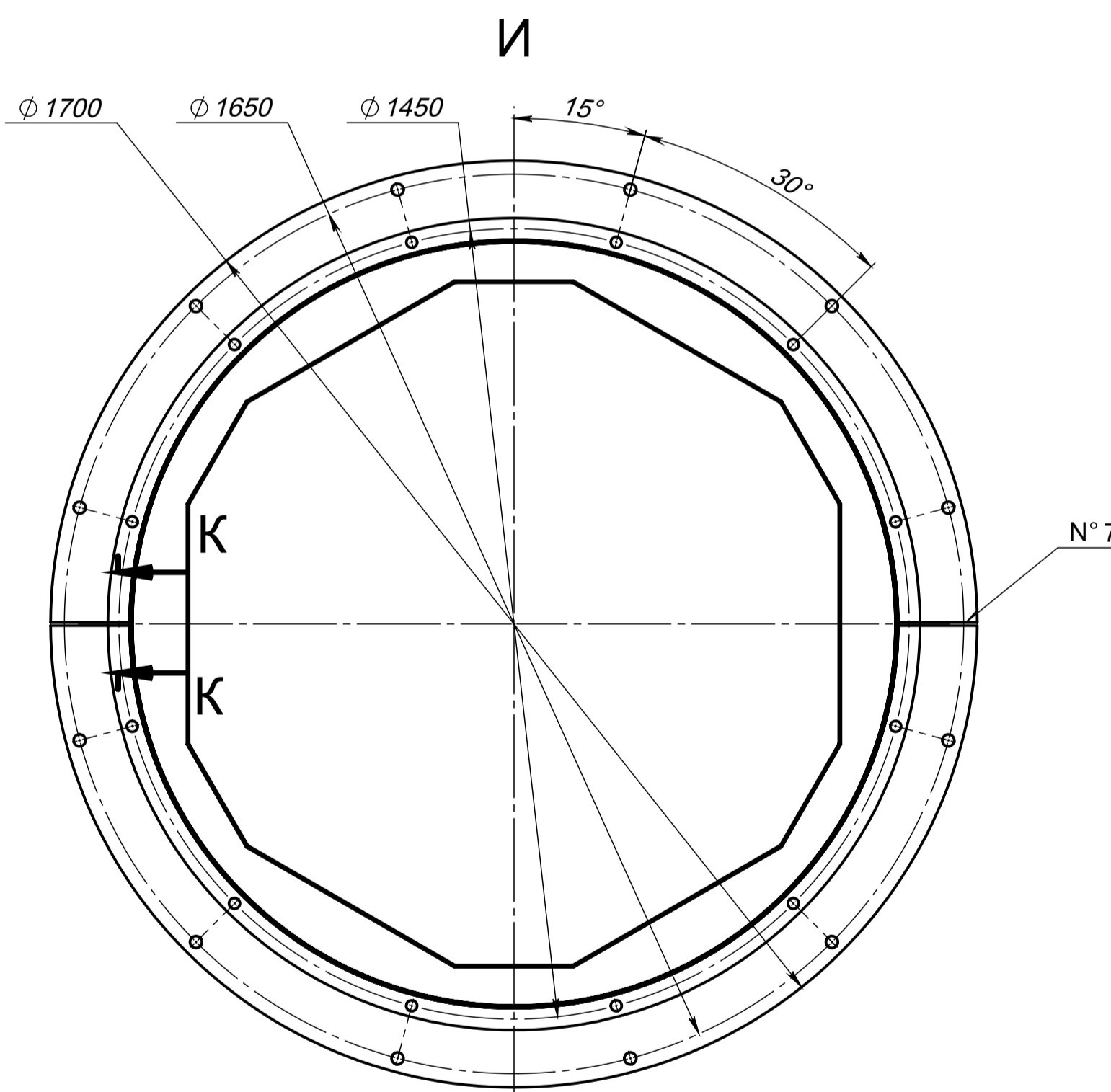
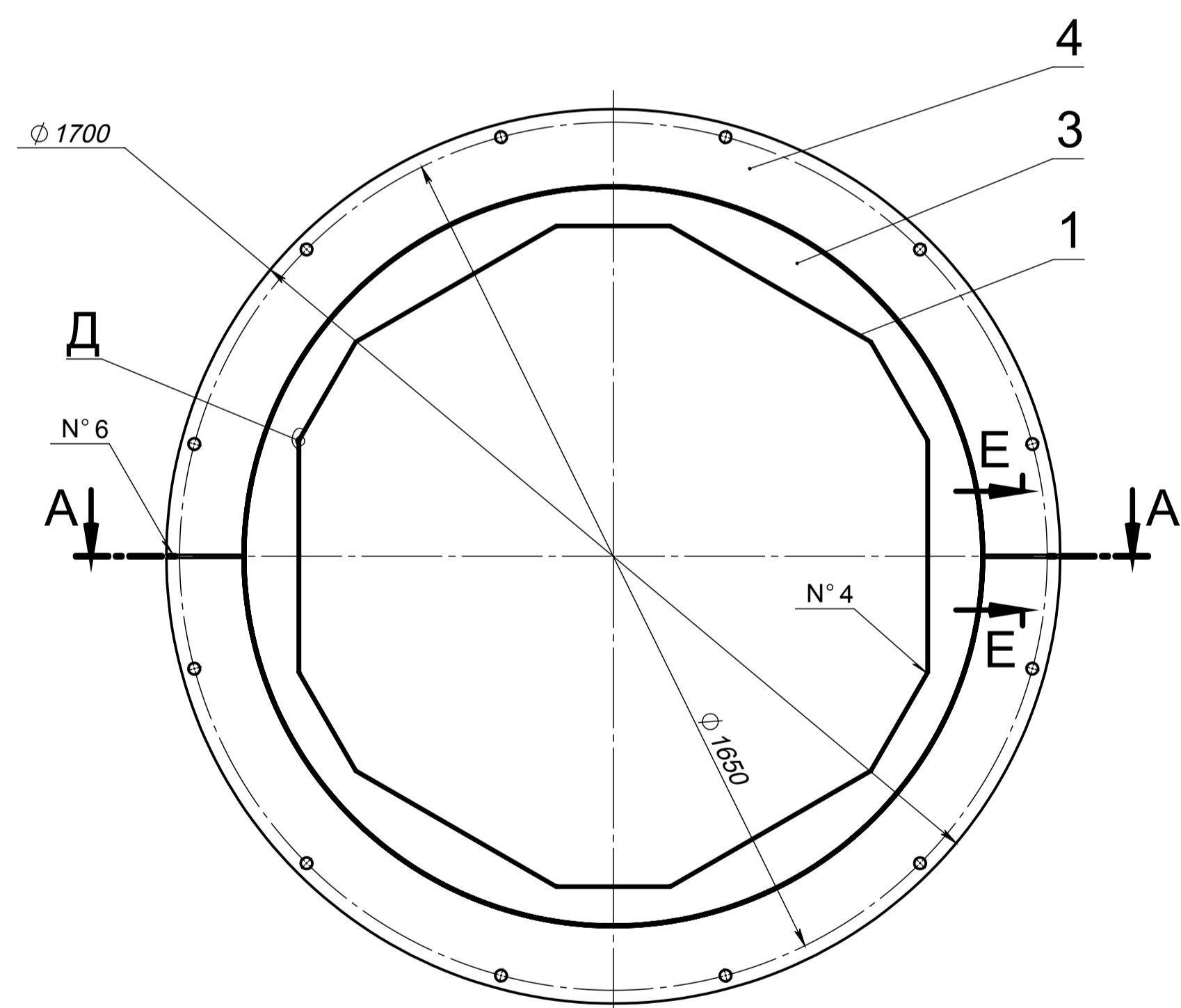

Д (1:1)

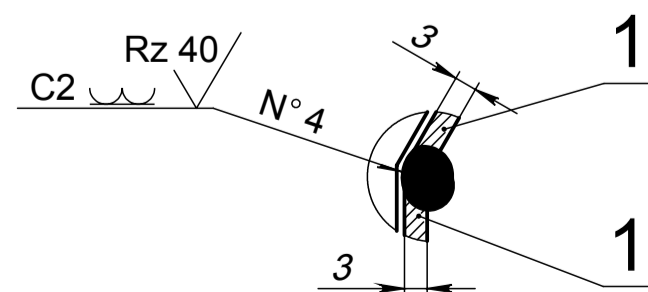

Е-Е (1:5)

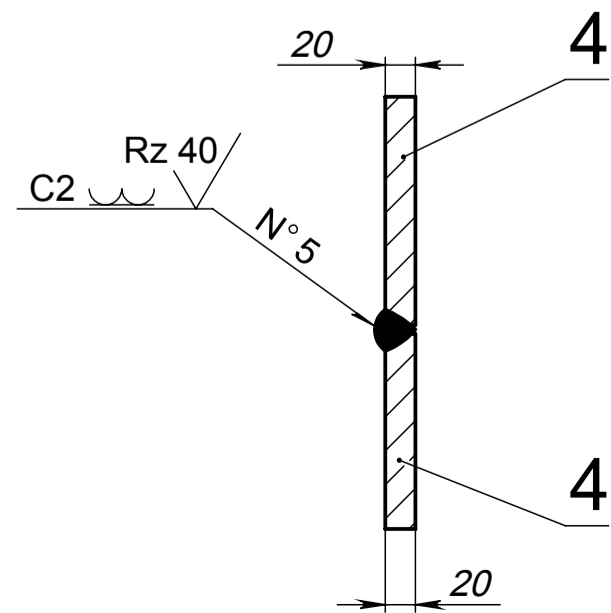

К-К (1:2)

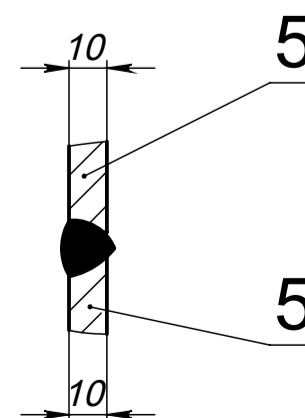

Ж-Ж (1:2)

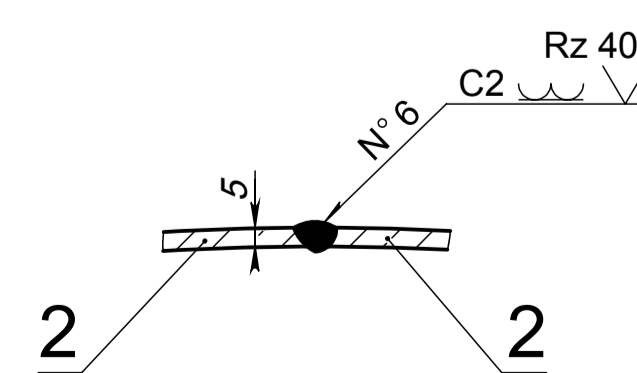

Номер шва	Условное обозначение шва	Размер шва	Примечания
1	Б		
2	В		
3	Г		
4	C2		
5	C2		
6	C2		
7	C2		

Сварные швы по ГОСТ 14771-70.
Сварка всех швов дуговая в защитном газе проволокой марки АМЗ ГОСТ 7871-75.

1. Сварка всех швов ручная дуговая неплавящимся электродом с присадочным металлом по ГОСТ 14806-80.
2. После сварки стыки швов обеспечив плавный переход наплавленного металла к основному. Радиус скругления 2 мм
3. *Размеры контролируются, размеры

для справок				размеры		
Лист	№ докум.	Подп.	Дата	1-800369 СБ		
Разраб.	Дерябина			Лит.	Масса	Масштаб
Пров.	Терещенко			И	168,07	1:10
Т. контр.				Лист 1	Листов 2	
Н. контр.	Терещенко			ООО "Эл-технология"		
Утв.				т. 8(496)571-95-68		