

УТВЕРЖДАЮ

Председатель профильной комиссии
Директор гражданского производства
В.Л. Савин

«05 »декабря 2014 года

ДОКУМЕНТАЦИЯ ПО ЗАПРОСУ ПРЕДЛОЖЕНИЙ
открытый одноэтапный запрос предложений в электронной форме
без квалификационного отбора на право заключения договора
на поставку блоков для НКУ-РУ
для ФГУП "Уральский электромеханический завод"
Извещение размещено на официальном сайте <http://www.zakupki.rosatom.ru>,
<http://www.zakupki.gov.ru> и ЭТП <http://www.a-k-d.ru>

ТОМ 1 «ОБЩАЯ И КОММЕРЧЕСКАЯ ЧАСТИ»

СОДЕРЖАНИЕ

ДОКУМЕНТАЦИЯ ПО ЗАПРОСУ ПРЕДЛОЖЕНИЙ	1
СОДЕРЖАНИЕ	2
ИЗВЕЩЕНИЕ О ПРОВЕДЕНИИ ЗАПРОСА ПРЕДЛОЖЕНИЙ	4
ЧАСТЬ 1	7
1. ТЕРМИНЫ И ОПРЕДЕЛЕНИЯ	7
СОКРАЩЕНИЯ	9
2. ОБЩИЕ ПОЛОЖЕНИЯ	10
2.1. Форма и вид процедуры закупки, предмет запроса предложений	10
2.2. Участие в процедуре запроса предложений	10
2.3. Правовой статус документов	11
2.4. Особые положения в связи с проведением запроса предложений через ЭТП	12
2.5. Затраты на участие в запросе предложений	12
2.6. Отказ от проведения запроса предложений <i>[или любого лота запроса предложений]</i>	12
2.7. Официальный источник информации о ходе и результатах запроса предложений	12
2.8. Прочие положения	13
3. ТРЕБОВАНИЯ К УЧАСТНИКАМ ЗАПРОСА ПРЕДЛОЖЕНИЙ, ДОКУМЕНТАМ, ПРЕДОСТАВЛЯЕМЫМ В СОСТАВЕ ЗАЯВКИ НА УЧАСТИЕ В ЗАПРОСЕ ПРЕДЛОЖЕНИЙ	14
3.1. Требования к участникам запроса предложений	14
3.2. Документы, предоставляемые в составе заявки на участие в запросе предложений	14
3.3. <i>[при проведении запроса предложений на выполнение работ, оказание услуг]</i> Возможность привлечения субподрядчиков/ соисполнителей (юридических или физических лиц, выполняющих/оказывающих часть работ/ услуг по договору) указана в пункте 18 раздела 5 «Информационная карта запроса предложений».	17
3.4. <i>[пункты 3.4, 3.5 указываются, если пунктом 3.3 предусмотрено привлечение субподрядчиков (соисполнителей) и пунктом 13.2 раздела 5 «Информационная карта запроса предложений» установлены требования к привлекаемым субподрядчикам (соисполнителям)]</i> Условия привлечения субподрядчиков/ соисполнителей и порядок подтверждения их соответствия установленным требованиям приведены в пункте 3.5.	17
3.5. Привлечение субподрядчиков/ соисполнителей <i>[в отношении любого лота запроса предложений]</i> .	17
3.6. <i>[при закупках оборудования, относящегося к важным для безопасности элементам объектов использования атомной энергии 1, 2, 3 классов безопасности в соответствии с федеральными нормами и правилами в области использования атомной энергии, а также оборудования, имеющего контроль изготовления и оценку соответствия в виде приемки по планам качества, разрабатываемого в соответствии с НП-071-06, в том числе оборудования длительного цикла изготовления]</i> Требования к изготовителю <i>[устанавливается термин изготовителя, к которому предъявляются соответствующие требования:</i>	19
4. ПОРЯДОК ПРОВЕДЕНИЯ ЗАПРОСА ПРЕДЛОЖЕНИЙ	20
4.1. Получение документации по запросу предложений	20
4.2. Разъяснение положений документации по запросу предложений	20
4.3. Внесение изменений в извещение о проведении запроса предложений и документацию по запросу предложений	20
4.4. Общие требования к заявке на участие в запросе предложений	21
4.5. Срок действия заявки на участие в запросе предложений	23
4.6. Официальный язык запроса предложений	23
4.7. Валюта запроса предложений	24
4.8. Начальная (максимальная) цена договора [цена лота]	24

4.9.	Обеспечение исполнения обязательств, связанных с участием в запросе предложений (обеспечение заявки на участие в запросе предложений)	24
4.10.	Подача и прием заявок на участие в запросе предложений	27
4.11.	Изменение заявок на участие в запросе предложений или их отзыв	27
4.12.	Открытие доступа к поданным заявкам на участие в запросе предложений	27
4.13.	Опоздавшие заявки на участие в запросе предложений	29
4.14.	Рассмотрение заявок на участие в запросе предложений, проведение переторжки, выбор победителя запроса предложений	30
4.15.	Заключение договора по результатам запроса предложений	42
4.16.	Обеспечение исполнения обязательств по договору	46
5.	ИНФОРМАЦИОННАЯ КАРТА ЗАПРОСА ПРЕДЛОЖЕНИЙ	49
6.	ОБРАЗЦЫ ФОРМ ОСНОВНЫХ ДОКУМЕНТОВ, ВКЛЮЧАЕМЫХ В ЗАЯВКУ НА УЧАСТИЕ В ЗАПРОСЕ ПРЕДЛОЖЕНИЙ.....	60
	ЗАЯВКА НА УЧАСТИЕ В ЗАПРОСЕ ПРЕДЛОЖЕНИЙ (Форма 1)	60
	АНКЕТА УЧАСТНИКА ЗАПРОСА ПРЕДЛОЖЕНИЙ (Форма 2)	64
	СВИДЕТЕЛЬСТВО (Форма _3_)	73
7.	МЕТОДИКА РАСЧЕТА ОБЕСПЕЧЕННОСТИ ФИНАНСОВЫМИ РЕСУРСАМИ УЧАСТНИКОВ ПРОЦЕДУРЫ ЗАКУПКИ.....	75
8.	МЕТОДИКА ОЦЕНКИ ЗАЯВОК НА УЧАСТИЕ В ЗАПРОСЕ ПРЕДЛОЖЕНИЙ.....	83
	ЧАСТЬ 2 «ПРОЕКТ ДОГОВОРА»	85
	Технические требования	95
	Приложение 1,2.....	96

ИЗВЕЩЕНИЕ О ПРОВЕДЕНИИ ЗАПРОСА ПРЕДЛОЖЕНИЙ

1. Форма и способ процедуры закупки: Открытый одноэтапный запрос предложений в электронной форме без квалификационного отбора на право заключения договора на поставку блоков для НКУ-РУ.
2. Предмет конкурса: право заключения договора на поставку блоков для НКУ-РУ.
3. Заказчик Федеральное государственное унитарное предприятие "Уральский электромеханический завод"
Место нахождения: 620137, г. Екатеринбург, ул. Студенческая, 9
Почтовый адрес: 620000, г. Екатеринбург, а/я 74
Тел./факс, эл. почта (343) 369-34-32, эл. почта litvinenko@uemz.ru
4. Организатор конкурса Федеральное государственное унитарное предприятие "Уральский электромеханический завод"
Место нахождения: 620137, г. Екатеринбург, ул. Студенческая, 9
Почтовый адрес: 620000, г. Екатеринбург, а/я 74
Предмет договора: Поставка блоков для НКУ-РУ.
Состав и объем указан в спецификации, технических требованиях, приложениях №1.1, №2
Срок поставки: Максимальный срок поставки 12 рабочих дней с момента подписания договора, минимальный срок поставки 8 рабочих дней с момента подписания договора.
5. Место поставки: Доставка осуществляется самовывозом со склада Поставщика в г. Екатеринбурге (или грузового терминала транспортной компании в г. Екатеринбурге).
6. Сведения о порядке проведения, в том числе об оформлении участия в запросе предложений, определении лица, выигравшего запрос предложений:
Запрос предложений проводится на электронной торговой площадке ООО «Аукционный конкурсный дом» в сети «Интернет» по адресу: <http://www.a-k-d.ru> в порядке, установленном регламентом данной электронной торговой площадки в соответствии с условиями и требованиями документации по запросу предложений.
Для участия в запросе предложений участнику необходимо быть аккредитованным на указанной электронной торговой площадке в соответствии с правилами данной электронной торговой площадки.
Победителем запроса предложений признается, по решению закупочной комиссии, допущенный участник запроса предложений, предложивший наилучшие условия исполнения договора, по совокупности критериев, объявленных в документации по запросу предложений.
7. Начальная (максимальная) цена договора: **7 892 785 руб.00коп.**
(Семь миллионов восемьсот девяносто две тысячи семьсот восемьдесят пять рублей 00копеек) включая НДС.
Цена договора включает в себя: стоимость продукции, НДС, стоимость упаковки, маркировки, а также все экспортные налоги, таможенные сборы, платежи и тарифы, стоимость страховки и транспортные расходы по

доставке продукции от завода изготовителя до г. Екатеринбурга, документации на русском языке.

Предложение участника о цене договора не должно превышать начальную (максимальную) цену договора в базе поданной участником цены.

8. Срок, место и порядок предоставления документации по запросу предложений:

На официальном сайте в информационно-телекоммуникационной сети «Интернет» для размещения информации о размещении заказов на поставки товаров, выполнение работ, оказание услуг, определенном Федеральным законом от 18 июля 2011 года № 223-ФЗ «О закупках товаров, работ, услуг отдельными видами юридических лиц» (<http://www.zakupki.gov.ru>), на официальном сайте по закупкам атомной отрасли (<http://zakupki.rosatom.ru>) документация по запросу предложений находится в открытом доступе, начиная с даты официальной публикации настоящего извещения и документации по запросу предложений. Порядок получения документации по запросу предложений на электронной торговой площадке ООО «Аукционный конкурсный дом» <http://www.a-k-d.ru> определяется правилами данной электронной торговой площадки.

В Единой информационной системе в сфере закупок товаров, работ, услуг для обеспечения государственных и муниципальных нужд в соответствии с Федеральным законом от 18 июля 2011 года № 223-ФЗ «О закупках товаров, работ, услуг отдельными видами юридических лиц» (http://_____), на официальном сайте по закупкам атомной отрасли (<http://zakupki.rosatom.ru>) документация по запросу предложений находится в открытом доступе, начиная с даты официальной публикации настоящего извещения и документации по запросу предложений. Порядок получения документации по запросу предложений на электронной торговой площадке ООО «Аукционный конкурсный дом» <http://www.a-k-d.ru> определяется правилами данной электронной торговой площадки.

9. Обеспечение заявки на участие в запросе предложений денежные средства или банковская гарантия, выданная банком, в размере _____ предоставляются в порядке и сроки, указанные в подразделе 4.9 документации по запросу предложений *[указать размер (процент или сумму) и валюту обеспечения заявки, но не более 5% от начальной (максимальной) цены договора с НДС, либо указать «не требуется»]* *[Если участник запроса предложений принимает участие в запросе предложений по нескольким лотам, обеспечение заявки на участие в запросе предложений предоставляется по каждому такому лоту]* **Не требуется**

10. Возможность проведения процедуры переторжки по снижению первоначально указанной в заявке на участие в запросе предложений цены: Возможна.

11. Возможность проведения переговоров: не предусмотрена.

12. Дата начала и дата и время окончания подачи заявок на участие в запросе предложений, место и порядок их подачи участниками :

Заявки на участие в запросе предложений предоставляются на электронную торговую площадку ООО «Аукционный конкурсный дом» <http://www.a-k-d.ru> , начиная с даты официальной публикации настоящего

извещения и документации по запросу предложений, в порядке и в соответствии с регламентом работы данной ЭТП, **в срок не позднее 8-00 (время московское) «17» декабря 2014 года.**

13. Место, дата и время открытия доступа к поданным заявкам на участие в запросе предложений 8-00 (время московское) «17» декабря 2014 года.

14. Место и дата проведения отборочной стадии 8-00 (время московское) «17» декабря 2014 года.

15. Место и дата подведения итогов запроса предложений 8-00 (время московское) «19» декабря 2014 года.

16. Срок заключения договора после определения победителя запроса предложений : в течение **20 (двадцати)** дней, но не ранее чем через 10 (десять) дней после размещения на официальном сайте и на ЭТП протокола подведения итогов запроса предложений.

17. Форма, размер и срок предоставления обеспечения исполнения обязательств по договору **«не требуется».**

18. Процедура запроса предложений не является торгами по законодательству Российской Федерации.

19. Отказ организатора запроса предложений от проведения запроса предложений по решению заказчика в указанных ниже случаях, в любое время вплоть до подведения итогов запроса предложений, не приводит к каким-либо последствиям для организатора запроса предложений.

изменения финансовых, инвестиционных, производственных и иных программ, оказавших влияние на потребность в данной закупке;

изменения потребности в продукции, в том числе изменение характеристик продукции, при наличии утверждения таких изменений руководителем заказчика;

при возникновении обстоятельств непреодолимой силы, подтвержденных соответствующим документом и влияющих на целесообразность закупки.

20. Остальные и более подробные условия запроса предложений содержатся в документации по запросу предложений, являющейся неотъемлемым приложением к данному извещению.

ЧАСТЬ 1

1. ТЕРМИНЫ И ОПРЕДЕЛЕНИЯ

Альтернативное предложение – предложение, дополнительное к основному и содержащее одно или несколько измененных относительно содержащихся в основном предложении организационно-технических решений, коммерческих решений, характеристик поставляемого товара, выполнения работ, оказания услуг или условий договора. Альтернативное предложение не может отличаться от основного только ценой.

Заказчик – организация атомной отрасли, указанная в пункте 5 раздела 5 «Информационная карта запроса предложений», являющаяся собственником средств или их законным распорядителем, представителем интересов которой выступают руководители (или их доверенные лица), наделенные правом совершать от его имени сделки (заключать договоры).

Закупочная комиссия – коллегиальный орган, заранее сформированный организатором запроса предложений для принятия решений в рамках данного запроса предложений.

Лот – часть закупаемых товаров, работ, услуг, явно обособленная в документации по запросу предложений, на которую в рамках запроса предложений подается отдельное предложение.

Методика – Методика установления требований и критериев оценки заявок в документации о закупке, рассмотрения заявок участников (отборочная и оценочная стадии), являющаяся неотъемлемым Приложением к ЕОСЗ.

Начальная (максимальная) цена договора – указанная в пункте 9 раздела 5 «Информационная карта запроса предложений», предельно допустимая цена договора.

Организатор запроса предложений – организация, указанная в пункте 6 раздела 5 «Информационная карта запроса предложений», непосредственно выполняющая действия по проведению запроса предложений.

Официальный сайт – в соответствии с Федеральным законом от 18 июля 2011 года № 223-ФЗ «О закупках товаров, работ, услуг отдельными видами юридических лиц»:

единая информационная система в сфере закупок товаров, работ, услуг для обеспечения государственных и муниципальных нужд = после ввода в эксплуатацию единой информационной системы;

официальный сайт в информационно-телекоммуникационной сети «Интернет» для размещения информации о размещении заказов на поставки товаров, выполнение работ, оказание услуг, имеющий адрес www.zakupki.gov.ru = до ввода в эксплуатацию единой информационной системы;

и официальный сайт в информационно-телекоммуникационной сети «Интернет», имеющий адрес www.zakupki.rosatom.ru, предназначенный для публикации информации о закупках атомной отрасли.

Переторжка – дополнительный элемент запроса предложений, заключающийся в добровольном повышении предпочтительности заявок на участие в запросе предложений в рамках специально организованной для этого процедуры путем снижения участниками запроса предложений цены своих первоначально поданных заявок на участие в запросе предложений, уменьшения сроков поставки товара, выполнения работ, оказания услуг или снижения размера аванса в случаях и порядке, определенном документацией по запросу предложений.

Победитель запроса предложений – участник запроса предложений, предложивший лучшие условия исполнения договора по совокупности критериев, объявленных в документации по запросу предложений и признанный закупочной комиссией победителем.

Поставщик товара – любое юридическое или физическое лицо, в том числе индивидуальный предприниматель, способное на законных основаниях осуществить поставку продукции.

Продукция – товары, работы, услуги, иные объекты гражданских прав, приобретаемые заказчиком на возмездной основе.

Участник запроса предложений – *поставщик товара* или несколько *поставщиков товара*, выступающих на стороне одного *поставщика товара* в рамках участия в запросе предложений, независимо от организационно-правовой формы, формы собственности, места нахождения и места происхождения капитала, официально запросивший документацию по запросу предложений или запросивший разъяснения документации по запросу предложений в срок до истечения срока подачи заявок на участие в запросе предложений, либо своевременно подавший заявку на участие в запросе предложений. Участник запроса предложений утрачивает свой статус после истечения срока подачи заявок на участие в запросе предложений, если такой участник своевременно не подал свою заявку на участие в запросе предложений.

Эксперт – лицо, обладающее специальными знаниями в областях, относящихся к предмету запроса предложений, и привлекаемое для проведения экспертизы в рамках данного запроса предложений.

Электронная торговая площадка (ЭТП) – программно-аппаратный комплекс, обеспечивающий проведение запроса предложений в электронной форме, т.е. с обменом электронными документами или иными сведениями в электронной форме, с использованием сети «Интернет».

Электронная форма проведения запроса предложений – проведение запроса предложений с использованием электронной торговой площадки и обменом электронными документами.

Электронный документ – электронное сообщение, подписанное электронной подписью, созданное и оформленное в порядке, предусмотренном Федеральным законом от 06 апреля 2011 года № 63–ФЗ «Об электронной подписи» и принятых в соответствии с ним иных нормативно-правовых актов Правительства Российской Федерации.

СОКРАЩЕНИЯ

АЭС — атомная электростанция.

АК дивизиона — Арбитражный комитет дивизиона Госкорпорации «Росатом».

ДЗО — дочерние либо зависимые общества.

ЕОСЗ — Единый отраслевой стандарт закупок (Положение о закупке) Государственной корпорации по атомной энергии «Росатом», утвержденный решением наблюдательного совета Госкорпорации «Росатом» (протокол от 07.02.2012 № 37) в редакции согласно пункту 2 раздела 5 «Информационная карта запроса предложений».

НДС — налог на добавленную стоимость.

НИР — научно-исследовательская работа.

ОКР — опытно-конструкторская работа.

ПИР — проектно-изыскательские работы.

ЦАК — Центральный арбитражный комитет Госкорпорации «Росатом».

ЭТП — электронная торговая площадка.

ЭП — электронная подпись.

SWIFT — международная межбанковская система передачи информации и совершения платежей.

Остальные термины и определения, сокращения, используемые в настоящей документации по запросу предложений, приводятся в соответствии с ЕОСЗ.

2. ОБЩИЕ ПОЛОЖЕНИЯ

2.1. Форма и вид процедуры закупки, предмет запроса предложений

2.1.1. Открытый одноэтапный запрос предложений в электронной форме без квалификационного отбора на право заключения договора на поставку товаров, выполнение работ или оказание услуг.

Настоящий запрос предложений проводится в соответствии с правилами и с использованием функционала ЭТП, указанной в пункте 7 раздела 5 «Информационная карта запроса предложений».

2.1.2. Наименование, количество, объем и характеристики поставляемых по договору товаров, выполняемых работ и оказываемых услуг указаны в спецификации настоящей документации по запросу предложений (далее по тексту ссылки на разделы, подразделы, пункты и подпункты относятся исключительно к настоящей документации по запросу предложений, если рядом с такой ссылкой не указано иное). Проект договора, который будет заключен по результатам запроса предложений, приведен в *Части 2 Тома 1*.

2.1.3. Предметом настоящего запроса предложений является право на заключение договора на поставку товаров, выполнение работ или оказание услуг согласно пункту 1 раздела 5 «Информационная карта запроса предложений».

Состав и объем товара, работ и услуг, сроки поставки товара, выполнения работ или оказания услуг, количество лотов указаны в пунктах 1, 3, 4 раздела 5 «Информационная карта запроса предложений».

Предложение частичной поставки товара, выполнения работ, оказания услуг не допускается.

2.2. Участие в процедуре запроса предложений

2.2.1. Принять участие в запросе предложений может любой *поставщик товара* или несколько *поставщиков товара*, выступающих на стороне одного *поставщика товара*, независимо от организационно-правовой формы, формы собственности, места нахождения и места происхождения капитала.

2.2.2. Для участия в процедуре запроса предложений участник запроса предложений должен:

– быть зарегистрированным на ЭТП, в том числе, получить аккредитацию участника ЭТП в соответствии с правилами, условиями и порядком регистрации, аккредитации, установленными данной ЭТП;

– подать заявку на участие в запросе предложений согласно требованиям настоящей документации по запросу предложений.

2.2.3. Для прохождения отборочной стадии данного запроса предложений участник запроса предложений должен удовлетворять требованиям, изложенным в пунктах 13.1,15,16,17 раздела 5 «Информационная карта запроса предложений».

2.2.4. Для всех участников запроса предложений *[в отношении одного лота]* устанавливаются единые требования. Применение при рассмотрении заявок на участие в запросе предложений требований, не предусмотренных документацией по запросу предложений, не допускается.

2.2.5. Решение о допуске к дальнейшему участию в запросе предложений либо об отказе в допуске в соответствии с критериями отбора и в порядке, которые установлены в документации по запросу предложений принимает закупочная комиссия в порядке, определенном положениями подраздела 4.14.

2.2.6. Закупочная комиссия отстраняет участника запроса предложений, в том числе допущенного к участию в запросе предложений, в случаях, указанных ниже, в любой момент вплоть до подписания договора:

а) при обнаружении недостоверных сведений в заявке на участие в запросе предложений и (или) ее уточнениях согласно пункту 4.14.1.8. При этом проверка достоверности сведений и документов, поданных в составе заявки на участие в запросе предложений, осуществляется при возникновении сомнений в их достоверности и наличии возможности проведения такой проверки доступными способами, в том числе, включая направление запросов в государственные органы или лицам, указанным в заявке;

б) при выявлении факта давления таким участником запроса предложений на члена закупочной комиссии, эксперта, руководителя организатора запроса предложений или заказчика, подкрепленного документами.

2.2.7. Решение об отстранении участника запроса предложений оформляется протоколом заседания закупочной комиссии, который размещается организатором запроса предложений на официальном сайте не позднее 1 (одного) рабочего дня, следующего после дня подписания данного протокола, с учетом положений пункта 2.7.2.

2.2.8. В случае отстранения всех участников запроса предложений по основаниям, предусмотренным пунктом 2.2.6, запрос предложений признается несостоявшимся.

2.3. Правовой статус документов

2.3.1. Данная процедура запроса предложений проводится в соответствии с «Единым отраслевым стандартом закупок (Положением о закупке) Государственной корпорации по атомной энергии «Росатом», утвержденным решением наблюдательного совета Госкорпорации «Росатом» (протокол от 07.02.2012 № 37) в редакции согласно пункту 2 раздела 5 «Информационная карта запроса предложений».

2.3.2. Во всем, что не урегулировано извещением о проведении запроса предложений и настоящей документацией по запросу предложений, стороны руководствуются ЕОСЗ, Гражданским кодексом Российской Федерации и иными Федеральными законами.

2.3.3. Если в отношении сторон договора, заключаемого по результатам запроса предложений, действуют также иные специальные нормативно-правовые акты, изданные и зарегистрированные в установленном порядке, настоящая документация по запросу предложений (и проект договора как ее часть) и заявка на участие в запросе предложений победителя запроса предложений будут считаться приоритетными по отношению к диспозитивным нормам указанных документов.

2.4. Особые положения в связи с проведением запроса предложений через ЭТП

2.4.1. Участник запроса предложений должен в сроки, указанные в пункте 20 раздела 5 «Информационная карта запроса предложений», подать заявку на участие в запросе предложений в форме электронного документа через ЭТП в порядке, предусмотренном регламентом работы данной системы.

2.4.2. Правила регистрации и аккредитации участника запроса предложений на ЭТП, правила проведения процедур запроса предложений на ЭТП (в том числе, подача заявки на участие в запросе предложений) определяются регламентом работы и инструкциями данной ЭТП.

2.4.3. Документы и сведения, размещаемые на ЭТП, должны быть подписаны ЭП лица, имеющего право действовать от имени участника запроса предложений.

2.5. Затраты на участие в запросе предложений

2.5.1. Участник запроса предложений несет все расходы, связанные с участием в запросе предложений, в том числе с регистрацией и аккредитацией на ЭТП, с подготовкой и предоставлением заявки на участие в запросе предложений, иной документации, а организатор запроса предложений не имеет обязательств по этим расходам независимо от итогов запроса предложений, а также оснований их завершения.

2.5.2. Участники запроса предложений не вправе требовать компенсацию упущенной выгоды по результатам проведения запроса предложений.

2.6. Отказ от проведения запроса предложений

2.6.1. Решение об отказе от проведения запроса предложений принимается заказчиком в любое время вплоть до подведения итогов запроса предложений, в следующих случаях:

изменения финансовых, инвестиционных, производственных и иных программ, оказавших влияние на потребность в данной закупке;

изменения потребности в продукции, в том числе изменение характеристик продукции, при наличии утверждения таких изменений руководителем заказчика;

при возникновении обстоятельств непреодолимой силы, подтвержденных соответствующим документом и влияющих на целесообразность закупки.

2.6.2. Извещение об отказе от проведения запроса предложений подписывается руководителем заказчика и размещается организатором запроса предложений в течение того же рабочего дня (а если извещение об отказе от проведения запроса предложений получено организатором после 18 часов по месту нахождения организатора запроса предложений — в течение следующего рабочего дня) в порядке, установленном для размещения извещения о проведении запроса предложений.

2.7. Официальный источник информации о ходе и результатах запроса предложений

2.7.1. На официальном сайте и на ЭТП в сроки, установленные ЕОСЗ и настоящей документацией по запросу предложений, размещаются: извещение о проведении запроса предложений, документация по запросу предложений, изменения, вносимые в такое извещение и такую документацию, разъяснения

такой документации, протоколы, составленные в ходе закупки. При этом, официальной публикацией данной информации считается публикация на официальном сайте, указанном в подпункте 1) пункта 7 раздела 5 «Информационная карта запроса предложений». Иные публикации указанных документов являются копиями. Течение срока, определенного периодом времени, начинается на следующий день после календарной даты или наступления события, которыми определено его начало.

2.7.2. Допускается в протоколах, размещаемых на официальном сайте и на ЭТП, не указывать сведения о составе закупочной комиссии и данные о персональном голосовании членов закупочной комиссии.

2.7.3. Единственным официальным источником информации о ходе и результатах запроса предложений является официальный сайт и участники запроса предложений самостоятельно должны отслеживать опубликованные на таком сайте разъяснения и изменения документации по запросу предложений, информацию о принятых в ходе запроса предложений решениях закупочной комиссии и организатора запроса предложений.

2.8. Прочие положения

2.8.1. Участник запроса предложений вправе обжаловать действия (бездействие) заказчика, организатора запроса предложений, закупочной комиссии в связи с проведением данного запроса предложений, согласно положениям главы 10 ЕОСЗ.

2.8.2. Членам закупочной комиссии, работникам заказчика, организатора запроса предложений, привлекаемым экспертам во время проведения запроса предложений запрещается предоставлять сведения о предложениях участников запроса предложений, ходе проведения запроса предложений и принимаемых закупочной комиссией решениях, за исключением сведений, находящихся в открытом доступе, любым лицам кроме контролирующих органов, руководства заказчика, Госкорпорации «Росатом» и кроме случаев, установленных ЕОСЗ, прямо предусмотренных законодательством Российской Федерации, организационно-распорядительными документами по закупочной деятельности, извещением о проведении запроса предложений и документацией по запросу предложений.

2.8.3. Заседания закупочной комиссии могут проходить с использованием средств видеоконференцсвязи. Члены закупочной комиссии, дистанционно участвующие в заседании закупочной комиссии с использованием средств видеоконференции, считаются присутствующими на заседании комиссии очно. Факт участия членов закупочной комиссии в режиме видеоконференции отражается в протоколе заседания закупочной комиссии.

3. ТРЕБОВАНИЯ К УЧАСТНИКАМ ЗАПРОСА ПРЕДЛОЖЕНИЙ, ДОКУМЕНТАМ, ПРЕДОСТАВЛЯЕМЫМ В СОСТАВЕ ЗАЯВКИ НА УЧАСТИЕ В ЗАПРОСЕ ПРЕДЛОЖЕНИЙ

3.1. Требования к участникам запроса предложений

3.1.1. Участник запроса предложений должен обладать гражданской правоспособностью в полном объеме для заключения и исполнения договора по результатам запроса предложений, в том числе:

3.1.1.1. быть зарегистрированным в качестве юридического лица или индивидуального предпринимателя в установленном в Российской Федерации порядке (для российских участников);

3.1.1.2. быть зарегистрированным в качестве субъекта гражданского права и иметь все необходимые разрешения для ведения деятельности в соответствии с законодательством государства по месту нахождения, месту выполнения работ (оказания услуг) и законодательством Российской Федерации (для иностранных участников);

3.1.1.3. обладать специальной правоспособностью в соответствии с действующим законодательством Российской Федерации, связанной с осуществлением видов деятельности, предусмотренных договором, указанной в разделе 5 «Информационная карта запроса предложений», в том числе необходимыми лицензиями или свидетельствами о допуске на выполнение работ или оказание услуг, полученными не позже изначально установленного в извещении о проведении запроса предложений и настоящей документации срока окончания подачи заявок и если такие товары, работы, услуги приобретаются в рамках заключаемого договора;

3.1.1.4. не находиться в процессе ликвидации (для юридического лица) или быть признанным по решению арбитражного суда несостоятельным (банкротом);

3.1.1.5. не являться организацией, на имущество которой в части, необходимой для выполнения договора, наложен арест по решению суда, административного органа и (или) деятельность, которой приостановлена;

3.1.1.6. соответствовать требованиям, указанным в пункте 13.1 раздела 5 «Информационная карта запроса предложений», в случае их установления на основании поручений Правительства Российской Федерации либо нормативных правовых актов федеральных органов исполнительной власти;

3.1.1.7. не иметь задолженности по уплате налогов, сборов, пеней и штрафов, размер которой превышает двадцать пять процентов балансовой стоимости активов участника запроса предложений, определяемой по данным бухгалтерской (финансовой) отчетности за истекший период (год, квартал/полугодие/9 месяцев текущего года);

3.1.2. Участник запроса предложений должен соответствовать иным требованиям, установленным в пунктах 13.1,15,16,17 раздела 5 «Информационная карта запроса предложений».

3.2. Документы, предоставляемые в составе заявки на участие в запросе предложений

3.2.1. Для подтверждения соответствия требованиям, указанным в пункте 3.1.1, участник запроса предложений в составе заявки на участие в запросе предложений должен приложить следующие документы:

3.2.1.1. копия полученной не ранее чем за 6 месяцев (а если были изменения — то не ранее внесения таких изменений в соответствующий реестр) до дня официальной публикации извещения о проведении запроса предложений выписки из единого государственного реестра юридических лиц (для юридических лиц) либо выписки из единого государственного реестра индивидуальных предпринимателей (для индивидуальных предпринимателей), *[или документов, удостоверяющих личность (для иных физических лиц)]*, перевод на русский язык документов о государственной регистрации юридического лица или физического лица в качестве индивидуального предпринимателя в соответствии с законодательством соответствующего государства (для иностранных лиц);

3.2.1.2. копия документа, подтверждающего полномочия лица на подписание заявки на участие в запросе предложений от имени участника запроса предложений (документы, подтверждающие полномочия лица, выполняющего функции единоличного исполнительного органа и, при необходимости, доверенность, если заявка на участие в запросе предложений подписывается по доверенности). Если заявка на участие в запросе предложений согласно пункту 4.4.1 и (или) входящие в ее состав электронные документы подписаны разными лицами, то документы, подтверждающие полномочия лица на подписание заявки и (или) входящих в ее состав документов, должны быть представлены на каждого подписавшего в соответствии с полномочиями;

3.2.1.3. копии учредительных документов в действующей редакции (для юридических лиц);

3.2.1.4. копии специальных разрешений (лицензий, допусков, членства в саморегулируемых общественных организациях и т.д.), подтверждающие соответствие требованиям, установленным в подпункте 3.1.1.3, и если такие документы указаны в разделе 5 «Информационная карта запроса предложений»;

3.2.1.5. копия уведомления о возможности применения участником запроса предложений упрощенной системы налогообложения (для участников запроса предложений, применяющих ее);

3.2.1.6. подтверждение по форме, указанной в подпункте 1) пункта 17.1 раздела 5 «Информационная карта запроса предложений», о не нахождении участника запроса предложений в процессе ликвидации (для юридического лица), об отсутствии в отношении участника запроса предложений решения арбитражного суда о признании его несостоятельным (банкротом), об отсутствии ареста имущества участника запроса предложений, наложенного по решению суда, административного органа, о не приостановлении деятельности участника запроса предложений, об отсутствии задолженности у участника запроса предложений по уплате налогов, сборов, пеней и штрафов, превышающей двадцать пять процентов балансовой стоимости активов участника запроса предложений;

3.2.1.7. копия решения об одобрении или о совершении крупной сделки, если требование о необходимости наличия такого решения для совершения

крупной сделки установлено законодательством Российской Федерации, учредительными документами юридического лица и если для участника запроса предложений заключение договора или предоставление обеспечения заявки на участие в запросе предложений, обеспечения договора являются крупной сделкой, либо письмо участника запроса предложений о том, что данная сделка для такого участника запроса предложений не является крупной или письмо о том, что организация не попадает под действие такого требования закона, поскольку единственный участник (акционер) является единоличным исполнительным органом;

3.2.1.8. копия решения об одобрении или о совершении сделки с заинтересованностью, если требование о наличии такого одобрения установлено законодательством Российской Федерации, учредительными документами юридического лица и если для участника запроса предложений выполнение договора или предоставление обеспечения заявки на участие в запросе предложений, обеспечение договора является сделкой с заинтересованностью, либо письмо участника запроса предложений о том, что данная сделка для такого участника запроса предложений не является сделкой с заинтересованностью или письмо о том, что организация не попадает под действие такого требования закона, поскольку единственный участник (акционер) является единоличным исполнительным органом.

Решения об одобрении или о совершении крупной сделки и (или) решения об одобрении или о совершении сделки с заинтересованностью, указанные в пунктах 3.2.1.7, 3.2.1.8, должны быть приняты в соответствии нормами федеральных законов, в зависимости от организационно-правовой формы участника запроса предложений:

– для акционерных обществ в соответствии с Федеральным законом от 26.12.1995 № 208-ФЗ «Об акционерных обществах»;

– для обществ с ограниченной ответственностью в соответствии с Федеральным законом от 08.02.1998 № 14-ФЗ «Об обществах с ограниченной ответственностью»;

– для государственных и муниципальных предприятий в соответствии с Федеральным законом от 14.11.2002 № 161-ФЗ «О государственных и муниципальных унитарных предприятиях».

Участник запроса предложений вправе предоставить решение об одобрении или о совершении крупной сделки и (или) решение об одобрении или о совершении сделки с заинтересованностью, указанные в пунктах 3.2.1.7, 3.2.1.8, после выбора его победителем запроса предложений, но до момента подписания договора с ним. При этом в составе заявки на участие в запросе предложений участник запроса предложений обязан представить письмо, содержащее обязательство в случае признания его победителем запроса предложений представить вышеуказанные решения до момента заключения договора.

3.2.1.9. копии документов, подтверждающих соответствие требованиям, установленным на основании поручений Правительства Российской Федерации либо нормативных правовых актов федеральных органов исполнительной власти,

указанные в пункте 16.1 раздела 5 «Информационная карта запроса предложений».

3.2.2. Для подтверждения соответствия иным требованиям, указанным в пункте 3.1.2, участник запроса предложений в составе заявки на участие в запросе предложений должен приложить документы, указанные в пункте 16 раздела 5 «Информационная карта запроса предложений».

3.3. Возможность привлечения *субподрядчиков/ соисполнителей* (юридических или физических лиц, *выполняющих/оказывающих* часть *работ/ услуг* по договору) указана в пункте 18 раздела 5 «Информационная карта запроса предложений».

3.4. [пункты 3.4, 3.5 указываются, если пунктом 3.3 предусмотрено привлечение *субподрядчиков (соисполнителей)* и пунктом раздела 5 «Информационная карта запроса предложений» установлены требования к привлекаемым *субподрядчикам (соисполнителям)*] Условия привлечения *субподрядчиков/ соисполнителей* и порядок подтверждения их соответствия установленным требованиям приведены в пункте 3.5.

3.5. Привлечение *субподрядчиков/ соисполнителей*.

3.5.1. Участник запроса предложений должен подтвердить, что каждый из привлекаемых *субподрядчиков/ соисполнителей, выполняющий работы/оказывающий услуги* на сумму более 5% от общей цены заявки участника запроса предложений:

- а) осведомлен о привлечении его в качестве *субподрядчика/ соисполнителя*;
- б) согласен с выделяемым ему перечнем, объемами и сроками *выполнения работ/ оказания услуг*;
- в) отвечает требованиям настоящей документации по запросу предложений (пункт 13 раздела 5 «Информационная карта запроса предложений») в объеме *выполняемых работ /оказываемых услуг субподрядчиком/ соисполнителем*.

3.5.2. Если в разделе 5 «Информационная карта запроса предложений» установлено требование о наличии у привлекаемых *субподрядчиков /соисполнителей* соответствующих разрешающих документов на осуществление видов деятельности, связанных с выполнением договора, право на заключение которого, является предметом настоящего запроса предложений, в объеме *выполняемых работ /оказываемых услуг* согласно плану распределения видов и объемов *выполнения работ /оказания услуг*, то каждый привлекаемый *субподрядчик / соисполнитель* должен отвечать данному требованию независимо от *выполняемого/оказываемого* таким *субподрядчиком/ соисполнителем* объема *работ/ услуг* по отношению к общей цене заявки участника запроса предложений.

3.5.3. В связи с вышеизложенным участник запроса предложений готовит заявку на участие в запросе предложений с учетом следующих дополнительных требований:

- а) для подтверждения соответствия требованиям, установленным подпунктами а), б) пункта 3.5.1, в заявку на участие в запросе предложений включаются копии договоров (в том числе предварительные или под условием) с указанием перечня, объема и сроков *выполнения работ/ оказания услуг*, возлагаемых на *субподрядчика/ соисполнителя*. В случае отсутствия в составе заявки на участие

в запросе предложений указанных договоров, документы, представленные на такого *субподрядчика/ соисполнителя* считаются не поданными и сведения, указанные в таких документах не учитываются при рассмотрении данной заявки на участие в запросе предложений;

б) заявка на участие в запросе предложений должна включать сведения, подтверждающие соответствие каждого *субподрядчика/ соисполнителя* установленным в подпункте в) пункта 3.5.1 требованиям, в объеме *выполняемых работ/ оказываемых услуг субподрядчиком/соисполнителем*, с предоставлением документов согласно пункту 16 раздела 5 «Информационная карта запроса предложений». Соответствующие формы раздела 6 заполняются *субподрядчиком/ соисполнителем* с указанием организаций *субподрядчика/ соисполнителя* и участника запроса предложений и заверяются подписью и печатью *субподрядчика/ соисполнителя* и участника в соответствии с рекомендациями, указанными в пунктах 4.4.5, 4.4.6;

в) заявка на участие в запросе предложений должна включать сведения о распределении видов и объемов *работ/услуг* между участником запроса предложений и *субподрядчиками/ соисполнителями* (раздел 6, соответствующая форма). Указанная форма заполняется и предоставляется как в случае привлечения участником запроса предложений *субподрядчиков/соисполнителей*, так и в случае их не привлечения; в последнем случае в данной форме отражается, что *субподрядчики/соисполнители* не планируются к привлечению.

В случае если участником запроса предложений является государственное или муниципальное бюджетное учреждение, и порядок выбора *субподрядчиков/ соисполнителей* для такого учреждения регулируется положениями действующего законодательства РФ, в том числе Федеральным законом от 05.04.2013 № 44-ФЗ «О контрактной системе в сфере закупок товаров, работ, услуг для обеспечения государственных и муниципальных нужд», такой участник вправе не указывать в соответствующей форме наименования конкретных *субподрядчиков/ соисполнителей*, указав на особый порядок их выбора. Участник запроса предложений, в случае если он является государственным или муниципальным бюджетным учреждением, обязан в составе заявки на участие в запросе предложений представить гарантийное письмо, содержащее обязательство в случае выбора его победителем, определить *субподрядчиков/ соисполнителей* и предоставить документы, указанные в подпункте а) настоящего пункта, после окончания процедур определения *субподрядчиков/ соисполнителей*. При этом, в случае выбора закупочной комиссией участника запроса предложений – государственного или муниципального бюджетного учреждения победителем запроса предложений, заказчик вправе включить своего представителя в состав комиссии по осуществлению закупок государственного или муниципального бюджетного учреждения по определению *субподрядчиков/ соисполнителей*. Согласие участника запроса предложений включить представителя заказчика в состав комиссии по осуществлению закупок также должно содержаться в гарантийном письме.

3.5.4. При рассмотрении *субподрядчиков/ соисполнителей* количественные требования к квалификационным показателям участника запроса предложений и

субподрядчиков/ соисполнителей учитываются в процентном соотношении от перечня и объема *выполняемых работ /оказываемых услуг* (в физическом выражении, в соответствующих единицах измерения, или денежном выражении).

3.6. *[при закупках оборудования, относящегося к важным для безопасности элементам объектов использования атомной энергии 1, 2, 3 классов безопасности в соответствии с федеральными нормами и правилами в области использования атомной энергии, а также оборудования, имеющего контроль изготовления и оценку соответствия в виде приемки по планам качества, разрабатываемого в соответствии с НП-071-06, в том числе оборудования длительного цикла изготовления]* Требования к изготовителю (устанавливается термин изготовителя, к которому предъявляются соответствующие требования:

юридическому лицу, осуществляющему выпуск оборудования,

либо,

юридическому лицу, координирующему деятельность изготовителей составных частей оборудования и отвечающему за изготовление данного оборудования в целом] оборудования в соответствии с Томом 1 «спецификация» документации по запросу предложений указаны в пункте 15 раздела 5 «Информационная карта запроса предложений».

4. ПОРЯДОК ПРОВЕДЕНИЯ ЗАПРОСА ПРЕДЛОЖЕНИЙ

4.1. Получение документации по запросу предложений

4.1.1. Документация по запросу предложений, размещенная на официальном сайте, находится в открытом доступе. Порядок получения документации по запросу предложений на ЭТП определяется правилами данной ЭТП.

4.2. Разъяснение положений документации по запросу предложений

4.2.1. Любой участник запроса предложений вправе направить организатору запроса предложений запрос о разъяснении положений документации по запросу предложений в срок, обеспечивающий получение организатором запроса предложений такого запроса не позднее 3 (трех) рабочих дней до дня окончания подачи заявок на участие в запросе предложений, через ЭТП в порядке, предусмотренном регламентом работы данной ЭТП, или в письменном виде (на бланке участника или с печатью участника) за подписью руководителя участника запроса предложений или уполномоченного лица участника запроса предложений по контактному реквизиту организатора запроса предложений для соответствующего вида корреспонденции, указанным в извещении о проведении запроса предложений и в пункте 6 раздела 5 «Информационная карта запроса предложений».

4.2.2. Организатор запроса предложений в течение 1 (одного) рабочего дня, следующего за днем поступления запроса, сделанного в порядке, определенном пунктом 4.2.1, размещает на официальном сайте и на ЭТП соответствующий ответ с указанием предмета запроса, без ссылки на участника запроса предложений, от которого поступил запрос. Если ответ на указанный запрос требует ответа заказчика, не являющегося организатором запроса предложений, то такой ответ размещается на официальном сайте и на ЭТП в течение 1 (одного) рабочего дня, следующего за днем получения соответствующего ответа от заказчика. Если организатор запроса предложений не успел разместить ответ на запрос за 2 (два) рабочих дня до истечения срока подачи заявок на участие в запросе предложений, то организатор запроса предложений переносит окончательный срок подачи заявок на участие в запросе предложений на количество дней задержки, чтобы срок подачи заявок на участие в запросе предложений составлял не менее чем 2 (два) рабочих дня. Разъяснение положений документации по запросу предложений не изменяет ее сути.

4.2.3. Организатор запроса предложений вправе не отвечать на запросы о разъяснении положений документации по запросу предложений, поступившие позднее срока, установленного в пункте 4.2.1.

4.2.4. Участник запроса предложений не вправе ссылаться на устную информацию, полученную от организатора запроса предложений.

4.3. Внесение изменений в извещение о проведении запроса предложений и документацию по запросу предложений

4.3.1. Руководитель заказчика или лицо, утвердившее документацию по запросу предложений, при необходимости принимает решение о внесении изменений в извещение о проведении запроса предложений и документацию по

запросу предложений не позднее чем за 2 (два) рабочих дня до окончания срока подачи заявок .

4.3.2. Любое изменение документации по запросу предложений является неотъемлемой ее частью.

4.3.3. В течение 3 (трех) рабочих дней со дня принятия решения о внесении изменений в извещение о проведении запроса предложений или документацию по запросу предложений, но не позднее срока окончания подачи заявок на участие в запросе предложений, указанного в извещении о проведении запроса предложений и в пункте 20 раздела 5 «Информационная карта запроса предложений», такие изменения размещаются организатором запроса предложений на официальном сайте и на ЭТП в порядке, установленном для размещения извещения о проведении запроса предложений.

4.3.4. При этом срок подачи заявок на участие в запросе предложений продлевается так, чтобы со дня размещения на официальном сайте и ЭТП внесенных изменений в извещение о проведении запроса предложений и документацию по запросу предложений до даты окончания подачи заявок на участие в запросе предложений такой срок составлял не менее 5 (пяти) рабочих дней, а в случае изменения предмета запроса предложений — 10 (десять) календарных дней.

4.4. Общие требования к заявке на участие в запросе предложений

4.4.1. Для целей настоящей документации по запросу предложений под заявкой на участие в запросе предложений понимается предоставляемое участником запроса предложений с использованием функционала и в соответствии с регламентом ЭТП предложение на участие в запросе предложений, сделанное в электронной форме с приложением полного комплекта электронных документов согласно перечню, определенному пунктом 17 раздела 5 «Информационная карта запроса предложений», оформленных в соответствии с положениями настоящего подраздела, содержание которых соответствует требованиям настоящей документации по запросу предложений.

4.4.2. Цена заявки и иные условия закупки, указанные участниками в электронных формах на ЭТП и при этом отраженные в протоколе открытия доступа к заявкам, имеют преимущество перед сведениями, указанными в загруженных на ЭТП электронных документах.

4.4.3. участник запроса предложений вправе подать только одну заявку на участие в запросе предложений (за исключением разрешенных альтернатив в составе заявки согласно пункту 4.4.4, если в пункте 17.1 раздела 5 «Информационная карта запроса предложений» разрешена подача альтернативных предложений).

4.4.4. В случае, если указано в пункте 17.1 раздела 5 «Информационная карта запроса предложений» участник запроса предложений помимо основного предложения вправе подготовить и подать не более двух альтернативных предложений в соответствии с правилами и регламентами подачи таких предложений на ЭТП.

4.4.4.1. Альтернативным является предложение, дополнительное к основному и содержащее одно или несколько измененных относительно

содержащихся в основном предложении условий, касающихся аспектов, определенных в пункте 17.1 раздела 5 «Информационная карта запроса предложений»; при этом альтернативные предложения принимаются только при наличии основного предложения. Основным должно быть предложение, в наибольшей степени соответствующее требованиям и условиям, указанным в документации по запросу предложений. Альтернативные предложения могут сопровождаться альтернативными ценами. Если какое-либо альтернативное предложение участника отличается от основного или другого альтернативного только ценой, то закупочная комиссия принимает к рассмотрению предложение участника запроса предложений с меньшей ценой, второе предложение этого участника запроса предложений отклоняется. Если подается предложение с допустимыми документацией по запросу предложений альтернативными параметрами, такое предложение является основным.

4.4.4.2. В случае подачи, как основного, так и альтернативного предложения, в альтернативном предложении должны быть указаны параметры, по которым альтернативное предложение отличается от основного предложения (указываются те пункты, разделы и т.д. основного предложения, вместо которых предлагаются альтернативные, с приложением к заявке на участие в запросе предложений соответствующих измененных форм, приведенных в разделе 6). При этом, в составе альтернативного предложения не обязательно дублировать документы, подтверждающие соответствие участника запроса предложений установленным требованиям (пункты 13.1,15,16,17 раздела 5 «Информационная карта запроса предложений»).

4.4.4.3. В случае подачи предложения с допустимыми документацией по запросу предложений альтернативными параметрами, в составе заявки на участие в запросе предложений должно быть указание на предлагаемые альтернативные параметры.

4.4.5. При подготовке заявки на участие в запросе предложений, участнику рекомендуется, чтобы каждый документ, входящий в заявку на участие в запросе предложений, был подписан лицом, имеющим право в соответствии с законодательством Российской Федерации действовать от лица участника запроса предложений без доверенности, или надлежащим образом уполномоченным им лицом на основании доверенности (далее — уполномоченного лица). В последнем случае доверенность прикладывается к заявке на участие в запросе предложений.

4.4.6. Также рекомендуется, чтобы каждый документ, входящий в заявку на участие в запросе предложений, был скреплен печатью участника запроса предложений.

4.4.7. Рекомендации пунктов 4.4.5 и 4.4.6 не распространяются на официальные документы, выданные участнику запроса предложений третьими лицами и содержащими печать (лицензии, доверенности, нотариально заверенные копии и др.).

4.4.8. Предоставляемые в составе заявки на участие в запросе предложений документы должны быть четко напечатаны. Подчистки, дописки, исправления в сканированных документах, подготовленных самим участником запроса предложений, не допускаются, за исключением тех случаев, когда эти

исправления (дописки) заверены рукописной надписью «исправленному верить», собственноручной подписью уполномоченного лица, расположенной рядом с каждым исправлением (допиской) и скреплены печатью участника запроса предложений.

4.4.9. При подготовке заявки на участие в запросе предложений участнику рекомендуется, чтобы все без исключения страницы заявки на участие в запросе предложений были пронумерованы.

4.4.10. Все документы (формы, заполненные в соответствии с требованиями настоящей документации по запросу предложений, а также иные данные и сведения, предусмотренные документацией по запросу предложений, оформленные в соответствии с требованиями и рекомендациями настоящего подраздела), входящие в состав заявки на участие в запросе предложений должны быть предоставлены участником запроса предложений через ЭТП в отсканированном виде в доступном для прочтения формате (предпочтительнее формат *.pdf, формат: один файл – один документ). Все файлы заявки на участие в запросе предложений, размещенные участником запроса предложений на ЭТП, должны иметь наименование либо комментарий, позволяющие идентифицировать содержание данного файла заявки на участие в запросе предложений, с указанием наименования документа, представленного данным файлом. При этом сканировать документы необходимо после того, как они будут оформлены в соответствии с рекомендациями, указанными в пунктах 4.4.5 – 4.4.9. Допускается размещение на ЭТП документов, сохраненных в архивах, при этом размещение на ЭТП архивов, разделенных на несколько частей, открытие каждой из которых по отдельности невозможно, не допускается.

4.4.11. Прочие правила подготовки и подачи заявки на участие в запросе предложений через ЭТП определяются регламентом работы данной ЭТП.

4.4.12. Заказчик/организатор запроса предложений вправе запросить у участника запроса предложений, с которым по итогам запроса предложений заключается договор, нотариально заверенные копии документов, указанных в пункте 3.2 настоящей документации по запросу предложений.

4.5. Срок действия заявки на участие в запросе предложений

4.5.1. Заявка на участие в запросе предложений должна быть действительна в течение срока, указанного участником запроса предложений в данной заявке (раздел 6, Форма 1), но не менее 60 календарных дней со дня проведения процедуры открытия доступа к поданным заявкам на участие в запросе предложений.

4.6. Официальный язык запроса предложений

4.6.1. Заявка на участие в запросе предложений, подготовленная участником запроса предложений, а также вся корреспонденция и документация, связанная с запросом предложений, которыми обмениваются участники запроса предложений и организатор запроса предложений, должны быть написаны на русском языке.

4.6.2. Любые документы, представленные участником запроса предложений, могут быть составлены на иностранном языке, если такие материалы сопровождаются точным переводом на русский язык (в случаях

предусмотренных действующим законодательством РФ документы должны быть легализованы (допускается апостилирование), при этом перевод данного документа на русский язык должен быть нотариально заверен). Наличие противоречий между представленным документом и его переводом, которые изменяют смысл представленного документа, расценивается закупочной комиссией как предоставление участником запроса предложений недостоверных сведений в составе заявки на участие в запросе предложений.

4.6.3. Документы, составленные на других языках, за исключением случаев, предусмотренных пунктами 4.6.1, 4.6.2, считаются не поданными и сведения, указанные в таких документах не учитываются при рассмотрении заявки на участие в запросе предложений.

4.7. Валюта запроса предложений

4.7.1. Все суммы денежных средств в заявке на участие в запросе предложений и приложениях к ней должны быть выражены в валюте, установленной в пункте 11 раздела 5 «Информационная карта запроса предложений», за исключением случаев, предусмотренных в пункте 11 раздела 5 «Информационная карта запроса предложений».

4.7.2. Документы, оригиналы которых выданы участнику запроса предложений третьими лицами с выражением сумм денежных средств в иных валютах, могут быть представлены в валюте оригинала при условии, что к этим документам будут приложены комментарии с переводом этих сумм в валюту, установленную в пункте 11 раздела 5 «Информационная карта запроса предложений», исходя из официального курса валюты, установленного Центральным банком Российской Федерации, с указанием такого курса и даты его установления.

4.8. Начальная (максимальная) цена договора

Начальная (максимальная) цена договора указана в извещении о проведении запроса предложений и в пункте 9 раздела 5 «Информационная карта запроса предложений».

4.9. Обеспечение исполнения обязательств, связанных с участием в запросе предложений (обеспечение заявки на участие в запросе предложений)

4.9.1. В случае, если извещением о проведении запроса предложений и пунктом 12 раздела 5 «Информационная карта запроса предложений» установлено требование обеспечения заявки на участие в запросе предложений, участник запроса предложений должен предоставить обеспечение заявки на участие в запросе предложений по форме, в размере и валюте, в соответствии с требованиями установленными в извещении о проведении запроса предложений и в пункте 12 раздела 5 «Информационная карта запроса предложений».

4.9.2. *[Если участник принимает участие в запросе предложений по нескольким лотам, обеспечение заявки на участие в запросе предложений предоставляется по каждому такому лоту].*

4.9.3. Обеспечение заявки на участие в запросе предложений в форме денежных средств должно быть перечислено в срок, обеспечивающий их своевременное поступление на счет, указанный в пункте 12 раздела 5 «Информационная карта запроса предложений», не позднее окончания срока

подачи заявок на участие в запросе предложений, указанного в извещении о проведении запроса предложений и в пункте 20 раздела 5 «Информационная карта запроса предложений», с предоставлением в составе заявки на участие в запросе предложений документов, подтверждающих факт предоставления обеспечения исполнения обязательств участника запроса предложений.

4.9.4. В случае предоставления обеспечения заявок на участие в запросе предложений в форме банковской гарантии она должна удовлетворять следующим требованиям:

4.9.4.1. Банковская гарантия должна быть составлена с учетом требований статей 368—378 Гражданского кодекса РФ и следующих условий:

а) банковская гарантия должна быть безотзывной.
б) сумма банковской гарантии должна быть выражена в российских рублях.
в) банковская гарантия должна действовать не менее 60 (шестидесяти) календарных дней со дня проведения процедуры открытия доступа к поданным заявкам на участие в запросе предложений .

г) банковская гарантия должна быть подписана лицом, имеющим право, в соответствии с законодательством Российской Федерации, действовать от имени банка без доверенности, или надлежащим образом уполномоченным им лицом на основании доверенности.

д) бенефициаром в банковской гарантии должен быть указан организатор запроса предложений, принципалом — участник запроса предложений, гарантом — банк, выдавший банковскую гарантию.

е) в банковской гарантии должно быть предусмотрено безусловное право бенефициара на истребование суммы банковской гарантии в случаях, указанных в пункте 4.9.8.

ж) _____ [*иные требования, установленные распорядительными документами Корпорации*].

4.9.4.2. В банковской гарантии не должно быть условий или требований, противоречащих вышеизложенному, или делающих вышеизложенное неисполнимым.

4.9.4.3. Банковская гарантия должна быть выдана банком, имеющим лицензию Центрального банка Российской Федерации (в случае если банковскую гарантию предоставляет российский банк) или иного уполномоченного органа (в случае если банковскую гарантию предоставляет банк, созданный согласно праву иностранного государства), разрешающий выдачу банковских гарантий.

4.9.5. Копия банковской гарантии предоставляется в составе заявки не позднее окончания срока подачи заявок на участие в запросе предложений, указанного в извещении о проведении запроса предложений и в пункте 20 раздела 5 «Информационная карта запроса предложений» с обязательным приложением документов, подтверждающих полномочия лица, подписавшего банковскую гарантию (документы, подтверждающие полномочия лица, выполняющего функции единоличного исполнительного органа. Если банковская гарантия подписывается по доверенности, то доверенность также должна быть приложена в составе заявки на участие в запросе предложений.).

4.9.6. Обеспечение заявки на участие в запросе предложений возвращается:

а) в течение 5 (пяти) рабочих дней со дня принятия решения об отказе от проведения запроса предложений – всем участникам запроса предложений, подавшим заявки на участие в запросе предложений;

б) в течение 5 (пяти) рабочих дней со дня поступления организатору запроса предложений уведомления об отзыве участником запроса предложений заявки на участие в запросе предложений – участнику запроса предложений, отозвавшему заявку в соответствии с условиями документации по запросу предложений;

в) в течение 5 (пяти) рабочих дней со дня подписания протокола подведения итогов – участнику запроса предложений, заявка которого отклонена;

г) в течение 5 (пяти) рабочих дней со дня заключения договора с победителем запроса предложений по результатам состоявшегося запроса предложений и (если требовалось) предоставления им обеспечения исполнения обязательств по договору – победителю запроса предложений и всем остальным участникам запроса предложений, которым обеспечение заявки не было возвращено на предыдущих стадиях;

д) в течение 5 (пяти) рабочих дней со дня заключения договора с участником запроса предложений согласно пункту 4.15.4, и (если требовалось) предоставления им обеспечения исполнения обязательств по договору, либо со дня принятия решения об отказе от заключения с ним договора – такому участнику запроса предложений;

е) в течение 5 (пяти) рабочих дней со дня признания запроса предложений несостоявшимся и принятия решения о не заключении договора по его результатам – участнику запроса предложений, которому обеспечение заявки не было возвращено на предыдущих стадиях.

4.9.7. В случае поступления жалобы на действия (бездействия) заказчика, организатора запроса предложений, закупочной комиссии, срок в соответствии с пунктом 4.9.6, начиная с которого участник запроса предложений получает возможность возврата ему обеспечения, на время рассмотрения жалобы переносится до получения решения о результатах рассмотрения данной жалобы.

4.9.8. Обеспечение заявки на участие в запросе предложений удерживается в следующих случаях:

а) при отзыве либо изменении поданной заявки участником запроса предложений, если такой отзыв (изменение) проведены после окончания срока подачи заявок на участие в запросе предложений, установленного в извещении о проведении запроса предложений и в пункте 20 раздела 5 «Информационная карта запроса предложений», за исключением случаев, когда изменение заявки осуществляется в порядке, предусмотренном настоящей документацией;

б) при уклонении победителя запроса предложений или участника запроса предложений, с которым заключается договор согласно пункту 4.15.4, от заключения договора (пункт 4.15.13).

4.9.9. При наступлении случая, указанного в пункте 4.9.8, организатор запроса предложений/заказчик уведомляет такого участника запроса предложений об удержании обеспечения заявки на участие в запросе предложений.

4.10. Подача и прием заявок на участие в запросе предложений

4.10.1. Порядок подачи заявок на участие в запросе предложений на ЭТП определяется регламентом работы данной ЭТП.

4.10.2. Заявки на участие в запросе предложений должны быть поданы на ЭТП до истечения срока, установленного в извещении о проведении запроса предложений и в пункте 20 раздела 5 «Информационная карта запроса предложений».

4.10.3. Заявки на участие в запросе предложений должны быть поданы в соответствии требованиями по составу и порядку размещения документов в составе заявок, указанными в пункте 17 раздела 5 «Информационная карта запроса предложений».

4.11. Изменение заявок на участие в запросе предложений или их отзыв

4.11.1. Участник запроса предложений, подавший заявку на участие в запросе предложений, вправе изменить или отозвать свою заявку на участие в запросе предложений, в соответствии с регламентом ЭТП, в любое время после ее подачи, но до истечения срока окончания подачи заявок на участие в запросе предложений, указанного в пункте 20 раздела 5 «Информационная карта запроса предложений».

4.11.2. Порядок изменения или отзыва заявок на участие в запросе предложений, поданных на ЭТП, определяется и осуществляется в соответствии с регламентом работы данной ЭТП.

4.11.3. Если организатором запроса предложений продлен срок подачи заявок, то участник запроса предложений, уже подавший заявку, вправе принять любое из следующих решений:

- а) отозвать поданную заявку и подать ее вновь (при желании);
- б) продлить срок действия заявки на соответствующий период времени;
- в) не изменять срок ее действия, при этом заявка утрачивает свою силу в первоначально установленный в ней срок. При этом, если в течение старого срока действия заявки закупочная комиссия успеет выбрать победителя, то закупочная комиссия не отклоняет заявку на основании несоответствия срока действия заявки вновь установленному.

4.11.4. Продление срока действия заявки в соответствии с подпунктом б) пункта 4.11.3 осуществляется путем размещения на ЭТП в составе заявки на участие в запросе предложений, подавшим ее участником запроса предложений, письма о ее продлении. При этом такой участник запроса предложений должен предоставить новое обеспечение исполнения обязательств участника запроса предложений с продленным сроком действия, если ранее такое обеспечение предоставлялось в форме банковской гарантии и срок действия ранее представленной такой банковской гарантии меньше продленного срока действия заявки.

4.12. Открытие доступа к поданным заявкам на участие в запросе предложений

4.12.1. В срок, установленный в извещении о проведении запроса предложений и в пункте 20 раздела 5 «Информационная карта запроса предложений» автоматически с помощью программно-аппаратных средств ЭТП

производится открытие доступа организатору запроса предложений ко всем поданным заявкам на участие в запросе предложений *[в отношении каждого лота]* и содержащимся в них документам и сведениям.

4.12.2. При проведении процедуры открытия доступа к поданным заявкам заседание закупочной комиссии не проводится.

4.12.3. Если участник запроса предложений намерен направить своего представителя к организатору запроса предложений к моменту открытия доступа к заявкам на участие в запросе предложений, такой участник должен не позднее чем за 1 (один) день до истечения срока подачи заявок на участие в запросе предложений, указанного в извещении о проведении запроса предложений и в пункте 20 раздела 5 «Информационная карта запроса предложений», уведомить об этом организатора запроса предложений, направив контактному лицу организатора запроса предложений, указанному в пункте 6 раздела 5 «Информационная карта запроса предложений», заявку на оформление пропуска с указанием наименования участника запроса предложений, полных фамилий, имен, отчеств тех лиц, которые будут присутствовать при открытии доступа к заявкам на участие в запросе предложений. Заявка на оформление пропуска может направляться с использованием любых средств связи, включая почтовую, телеграфную и электронную, а также путем передачи по факсимильной связи. При этом ответственность за своевременность получения организатором запроса предложений такой заявки на оформление пропуска несет участник запроса предложений.

4.12.4. Организатор запроса предложений обеспечивает возможность такому представителю наблюдать за моментом открытия доступа к заявкам на участие в запросе предложений. При этом в обязательном порядке проводится заседание закупочной комиссии с оформлением протокола согласно пункту 4.12.5.

4.12.5. Присутствующие на заседании закупочной комиссии при открытии доступа к заявкам на участие в запросе предложений представители участников запроса предложений должны зарегистрироваться в Журнале регистрации представителей участников запроса предложений.

4.12.6. Организатор запроса предложений осуществляет видеотрансляцию (с возможным ведением видеозаписи) заседания закупочной комиссии при открытии доступа к поданным заявкам на участие в запросе предложений на официальный сайт Госкорпорации «Росатом» <http://zakupki.rosatom.ru/>. Участники запроса предложений, зарегистрировавшись в Журнале регистрации представителей участников запроса предложений в соответствии с пунктом 4.12.5, тем самым выражают согласие на осуществление видеотрансляции на официальный сайт о размещении заказов Госкорпорации «Росатом» <http://zakupki.rosatom.ru/> в сети «Интернет» заседания закупочной комиссии при открытии доступа к поданным заявкам на участие в запросе предложений. Участники запроса предложений, присутствующие на заседании закупочной комиссии при открытии доступа к заявкам на участие в запросе предложений, вправе вести аудио и/или видеозапись заседания закупочной

комиссии при открытии доступа к заявкам на участие в запросе предложений, предварительно сообщив об этом организатору запроса предложений.

4.12.7. Протокол открытия доступа к заявкам на участие в запросе предложений формируется организатором запроса предложений с указанием как минимум следующих сведений:

- а) наименование и реквизиты запроса предложений ;
- б) наименование ЭТП и ее адрес в информационно-телекоммуникационной сети «Интернет»;
- в) дату и время окончания подачи заявок;
- г) сведения об объеме закупаемых товаров, работ, услуг;
- д) сведения о начальной (максимальной) цене договора;
- е) сведения о сроке исполнения договора;
- ж) общее количество поступивших заявок на участие в запросе предложений;
- з) наименование, ИНН и (или) адреса участников запроса предложений, подавших заявки в запросе предложений , а также предмет и цены таких заявок.

Данный протокол подписывается секретарем закупочной комиссии не позже следующего рабочего дня после проведения процедуры открытия доступа и размещается не позднее 1 (одного) рабочего дня, следующего после дня подписания данного протокола на официальном сайте и на ЭТП.

При проведении заседания закупочной комиссии в соответствии с пунктом 4.12.4 данный протокол подписывается всеми присутствующими на заседании членами закупочной комиссии не позже следующего рабочего дня после открытия доступа к заявкам на участие в запросе предложений и в течение 1 (одного) рабочего дня, следующего после подписания, указанного протокола размещается организатором запроса предложений на официальном сайте и на ЭТП, с учетом положений пункта 2.7.2.

4.12.8. В случае если по окончании срока подачи заявок на участие в запросе предложений на ЭТП в порядке, предусмотренном регламентом работы данной ЭТП, подана только одна заявка на участие в запросе предложений или не подано ни одной заявки на участие в запросе предложений, в указанный протокол вносится информация о признании запроса предложений несостоявшимся .

4.12.9. В случае, если по окончании срока подачи заявок на участие в запросе предложений *[по лоту]* подана только одна заявка на участие в запросе предложений, указанная заявка на участие в запросе предложений рассматривается по согласованию с заказчиком в порядке, установленном пунктами 4.14.1, 4.14.2.

4.13. Опоздавшие заявки на участие в запросе предложений

4.13.1. У участника запроса предложений отсутствует возможность подать заявку на участие в запросе предложений на ЭТП после окончания срока подачи заявок на участие в запросе предложений .

4.14. Рассмотрение заявок на участие в запросе предложений, проведение переторжки, выбор победителя запроса предложений

4.14.1. Общие положения

4.14.1.1. рассмотрение заявок осуществляется в соответствии с Методикой в следующем порядке:

а) проведение отборочной стадии (пункт 4.14.2);

б) проведение оценочной стадии (пункт 4.14.5).

4.14.1.2. После отборочной стадии рассмотрения заявок до выбора победителя возможно по решению закупочной комиссии *[при закупке услуг, указанных в п.10.6.4а) ЕОСЗ]* проведение переговоров (пункт 4.14.3) с допущенными участниками запроса предложений (до переторжки (если предусмотрена)), а так же проведение переторжки, если в пункте 19 раздела 5 «Информационная карта запроса предложений» предусмотрена возможность проведения процедуры переторжки.

4.14.1.3. по решению закупочной комиссии отборочная и оценочная стадии могут быть объединены с оформлением единого протокола, при этом сроки оформления протоколов по результатам отборочной стадии и оценочной стадии не суммируются.

4.14.1.4. рассмотрение заявок на участие в запросе предложений проводится в сроки, установленные извещением о проведении запроса предложений и пунктом 21 раздела 5 «Информационная карта запроса предложений».

4.14.1.5. Организатор запроса предложений, по решению закупочной комиссии либо по указанию заказчика, привлекает экспертов к рассмотрению заявок на участие в запросе предложений. При рассмотрении заявок на участие в запросе предложений закупочная комиссия также рассматривает оценки и рекомендации экспертов (если они привлекались).

4.14.1.6. В ходе рассмотрения заявок на участие в запросе предложений организатор запроса предложений имеет право запрашивать у соответствующих органов государственной власти, а также юридических и физических лиц, указанных в заявке на участие в запросе предложений и приложениях к ней, информацию о соответствии предоставленных участником запроса предложений сведений действительности.

4.14.1.7. При наличии сомнений в достоверности копии документа организатор запроса предложений вправе запросить для обозрения нотариально заверенную копию документа, предоставленного в копии. В случае, если участник запроса предложений в установленный в запросе разумный срок не предоставил нотариально заверенной копии документа, копия документа не рассматривается и документ считается не предоставленным.

4.14.1.8. В ходе рассмотрения заявок на участие в запросе предложений в случаях, указанных ниже, закупочная комиссия принимает решение об уточнении заявки на участие в запросе предложений, на основании которого организатор запроса предложений направляет уточняющие запросы:

4.14.1.8.1. При отсутствии, представлении не в полном объеме или в нечитаемом виде в составе заявки на участие в запросе предложений следующих документов:

- а) документы, подтверждающие полномочия лица на подписание заявки от имени участника запроса предложений,
- б) учредительные документы,
- в) разрешающие документы (лицензии, допуски, членство в саморегулируемых общественных организациях и т.д.),
- г) документы о крупной сделке,
- д) документы о сделке с заинтересованностью,
- е) документы, подтверждающие обладание участником запроса предложений необходимыми для исполнения договора финансовыми ресурсами,
- ж) документы от изготовителя товара, подтверждающие согласие изготовителя на предложение в рамках закупки его товара участником,
- з) документы, подтверждающие опыт участника запроса предложений, указанный им в своей заявке,
- и) документы, подтверждающие соответствие требованиям, установленным на основании поручений Правительства Российской Федерации либо нормативных правовых актов федеральных органов исполнительной власти;

4.14.1.8.2. При выявлении в заявке на участие в запросе предложений арифметических, грамматических ошибок. При предоставлении участником запроса предложений исправленных документов при наличии арифметических ошибок применяются следующие правила:

- при наличии разночтений между суммой, указанной словами, и суммой, указанной цифрами, преимущество имеет сумма, указанная словами;
- при наличии разночтений между ценой, указанной в заявке на участие в запросе предложений, и ценой, получаемой путем суммирования итоговых сумм по каждой строке, преимущество имеет итоговая цена, указанная в заявке на участие в запросе предложений;
- при несоответствии итогов умножения единичной цены на количество исправление арифметической ошибки производится исходя из преимущества общей итоговой цены, указанной в заявке на участие в запросе предложений.

Исправление иных ошибок не допускается.

4.14.1.8.3. В случаях, влияющих на допуск участника к запросу предложений или оценку его заявки на участие в запросе предложений:

- а) в представленных документах в составе заявки на участие в запросе предложений отсутствуют сведения, необходимые для определения соответствия:
 - участника запроса предложений требованиям документации по запросу предложений, указанным в пункте 3.1.1, включая требования о наличии разрешительных документов, указанных в пункте 13 раздела 5 «Информационная карта запроса предложений»,

- привлекаемых *субподрядчиков (соисполнителей)* требованиям документации по запросу предложений, указанным в подпунктах 3.1.1.1 - 3.1.1.5 и установленным в пункте 13 раздела 5 «Информационная карта запроса предложений»,
 - заявки на участие в запросе предложений требованиям документации по запросу предложений, указанным в пунктах 3, 9, 15, 25 раздела 5 «Информационная карта запроса предложений»;
- б) в заявке на участие в запросе предложений имеются разночтения или положения, допускающие неоднозначное толкование, не позволяющие определить соответствие заявки на участие в запросе предложений или участника запроса предложений требованиям документации по запросу предложений или осуществить оценку и сопоставление заявок допущенных участников запроса предложений;
- в) привлекаемый участником запроса предложений *субподрядчик (соисполнитель)* не соответствует требованию о не нахождении в реестре недобросовестных поставщиков, установленному в пункте 13 раздела 5 «Информационная карта запроса предложений». В данном случае участнику направляется запрос с предложением о замене такого *субподрядчика (соисполнителя)*, при условии, что такая замена не изменит предмет и условия договора и заявки на участие в запросе предложений.

Не допускаются запросы, направленные на изменение предмета проводимого запроса предложений, объема и номенклатуры предлагаемой участником запроса предложений продукции, существа заявки на участие в запросе предложений, включая изменение условий заявки.

4.14.1.9. При уточнении заявок на участие в запросе предложений организатором запроса предложений не допускается создание преимущественных условий участнику или нескольким участникам запроса предложений. Предусмотренные подпунктом 4.14.1.8.1 документы могут быть запрошены только единожды (в отношении каждого из документов), кроме документов, подтверждающих соответствие требованиям, установленным на основании поручений Правительства Российской Федерации либо нормативных правовых актов федеральных органов исполнительной власти.

4.14.1.10. Не направляются участнику запроса предложений запросы согласно пункту 4.14.1.8, если в соответствии с пунктом 4.14.2.3 имеются также иные основания для отказа в допуске к участию в запросе предложений такого участника.

4.14.1.11. Решение закупочной комиссии об уточнении заявок на участие в запросе предложений в соответствии с пунктом 4.14.1.8 отражается в протоколе заседания закупочной комиссии, который размещается на официальном сайте и на ЭТП, в течение 1 (одного) дня после подписания указанного протокола, с учетом положений пункта 2.7.2.

4.14.1.12. В случае принятия закупочной комиссией решения о направлении участникам запроса предложений запросов в соответствии с пунктом 4.14.1.8, такие запросы направляются участникам запроса предложений после размещения на официальном сайте протокола, указанного

в пункте 4.14.1.11 . Направление таких запросов организатора запроса предложений и ответов участников на направленные данные запросы, осуществляются с помощью программных и технических средств ЭТП. Срок уточнения участниками своих заявок на участие в запросе предложений устанавливается достаточный для предоставления запрошенных документов, одинаковый для всех участников, не превышающий 5 (пять) рабочих дней, но не может быть меньше, чем 2 (два) рабочих дня, со дня направления соответствующего запроса. Непредставление или представление не в полном объеме запрашиваемых документов и (или) разъяснений в рамках отборочной стадии рассмотрения заявок в установленный в запросе срок служит основанием для отказа в допуске к участию в запросе предложений.

4.14.1.13. При рассмотрении заявок на участие в запросе предложений закупочной комиссией рассматриваются отдельно (в части представленных альтернатив) основное и альтернативные предложения участника.

4.14.1.14. Сроки проведения отборочной и (или) оценочной стадии, а также срок выбора победителя запроса предложений продлеваются только по решению закупочной комиссии (с оформлением соответствующего протокола) или ее председателя (с оформлением документа о его единоличном решении), но в любом случае до истечения срока действия заявок на участие в запросе предложений. Извещение о продлении сроков размещается на официальном сайте и ЭТП не позднее 1 (одного) рабочего дня, следующего после дня оформления данного решения, но не позднее первоначально установленного в извещении о проведении запроса предложений и документации по запросу предложений срока окончания соответствующей стадии рассмотрения заявок.

4.14.2. Проведение отборочной стадии

4.14.2.1. В рамках отборочной стадии закупочная комиссия в срок, указанный в извещении о проведении запроса предложений и в пункте 21 раздела 5 «Информационная карта запроса предложений» осуществляет рассмотрение заявок на участие в запросе предложений и участников запроса предложений на предмет их соответствия требованиям, установленным законодательством Российской Федерации, ЕОСЗ и настоящей документацией по запросу предложений.

4.14.2.2. При наличии основного и альтернативных предложений участника запроса предложений на оценочную стадию такие предложения допускаются (или отклоняются) отдельно. Причины допуска (отклонения) основного и альтернативных предложений, не затрагивающие представленную альтернативность, не различаются. Если какое-либо альтернативное предложение отличается от основного или другого альтернативного только ценой, то закупочная комиссия рассматривает предложение участника запроса предложений с меньшей ценой, второе предложение этого участника запроса предложений отклоняет.

4.14.2.3. Заявка на участие в запросе предложений должна полностью соответствовать каждому из установленных настоящей документацией по запросу предложений требований или быть лучше, то есть установленные требования в документации по запросу предложений являются минимально допустимыми.

4.14.2.4. В соответствии с установленными в документации по запросу предложений требованиями, критериями отбора являются:

а) соответствие заявки требованиям документации по запросу предложений по существу по своему составу, согласно пункту 17 раздела 5 «Информационная карта запроса предложений», и оформлению;

б) соответствие участника запроса предложений и заявленных участником запроса предложений *субподрядчиков/ соисполнителей, изготовителей* (в случае установления требований), требованиям, установленным в пункте 13 раздела 5 «Информационная карта запроса предложений»;

в) соответствие предлагаемых участником запроса предложений *товаров, работ, услуг* требованиям, установленным в пункте 15 раздела 5 «Информационная карта запроса предложений»;

г) соответствие предлагаемых участником запроса предложений договорных условий (в том числе не превышения объявленной начальной (максимальной) цены договора) требованиям, установленным в пунктах 3, 9, 25 раздела 5 «Информационная карта запроса предложений»;

д) предоставление участником запроса предложений требуемого обеспечения заявки, если предусмотрено пунктом 12 раздела 5 «Информационная карта запроса предложений».

4.14.2.5. По итогам отборочной стадии закупочная комиссия на своем заседании в отношении каждого участника запроса предложений принимает решение о допуске к дальнейшему участию в запросе предложений, либо об отказе в допуске в соответствии с критериями отбора и в порядке, которые установлены в документации по запросу предложений, по следующим основаниям:

а) несоответствие заявки требованиям подпункта а) пункта 4.14.2.4 по составу (за исключением случаев непредставления документов и (или) сведений, необходимых исключительно для целей оценки и сопоставления заявок, если это было предусмотрено документацией по запросу предложений), содержанию и оформлению, в том числе представленного технического предложения;

б) несоответствие участника запроса предложений требованиям подпункта б) пункта 4.14.2.4;

в) несоответствие *субподрядчиков/ соисполнителей, изготовителей* требованиям подпункта б) пункта 4.14.2.4, если требования к ним были установлены;

г) несоответствие *товара*, указанных в заявке на участие в запросе предложений, требованиям подпункта в) пункта 4.14.2.4;

д) несоответствие договорных условий, указанных в заявке на участие в запросе предложений, требованиям подпункта г) пункта 4.14.2.4, в том числе:

– наличие в такой заявке предложения о цене договора, превышающей начальную (максимальную) цену договора, начальную (максимальную) цену единицы товара, услуги, работы,

– наличие предложения, ухудшающие условия по срокам *поставки товара*.

Если в заявке на участие в запросе предложений указан срок в периодах (дни, недели, месяцы), а в извещении о проведении запроса предложений и

пункте 3 раздела 5 «Информационная карта запроса предложений» установлена календарная дата, то для исчисления соответствия заявки на участие в запросе предложений требуемым срокам, предлагаемый период *поставки товара*, отсчитывается от предполагаемой даты заключения договора, рассчитываемой в соответствии с датой подведения итогов запроса предложений, указанной в извещении о проведении запроса предложений и пункте 21 раздела 5 «Информационная карта запроса предложений» и датой заключения договора, в соответствии с минимально возможным сроком, указанным в извещении о проведении запроса предложений и пункте 24 раздела 5 «Информационная карта запроса предложений».

е) несоответствие размера, формы, условий или порядка предоставления обеспечения заявки (подпункт д) пункта 4.14.2.4). Организатор запроса предложений по всем заявкам на участие в запросе предложений, независимо от наличия в составе заявки на участие в запросе предложений документа, подтверждающего предоставление обеспечения заявки, в виде банковской гарантии или денежных средств на расчетном счете, указанном в пункте 12 раздела 5 «Информационная карта запроса предложений», проверяет поступившее на условиях и в порядке, предусмотренном подразделом 4.9, обеспечение заявки на участие в запросе предложений. При наличии банковской гарантии и/или денежных средств, поступивших в соответствии с порядком, предусмотренным подразделом 4.9, обеспечение заявки считается представленным надлежащим образом.

4.14.2.6. по итогам отборочной стадии закупочной комиссией принимаются решения в отношении каждого участника запроса предложений о допуске к участию в запросе предложений или об отказе в допуске к участию в запросе предложений.

4.14.2.7. В случае если по результатам рассмотрения заявок только один участник запроса предложений (в том числе участник, подавший единственную заявку) и поданная им заявка были признаны соответствующими условиям запроса предложений, или ни один из участников и (или) поданные ими заявка не были признаны соответствующими условиям запроса предложений, запрос предложений признается несостоявшимся *[В случае если документацией по запросу предложений предусмотрено два и более лота, запрос предложений признается не состоявшимся только в отношении того лота, решение об отказе в допуске к участию в котором принято относительно всех участников запроса предложений, подавших заявки на участие в запросе предложений в отношении этого лота, или решение о допуске к участию в котором принято относительно только одного участника запроса предложений, подавшего заявку на участие в запросе предложений в отношении этого лота]*.

4.14.2.8. решения закупочной комиссии по итогам отборочной стадии оформляются протоколом/ами заседания закупочной комиссии по рассмотрению заявок на отборочной стадии, в который/ые вносятся как минимум следующие сведения:

- а) наименование и реквизиты запроса предложений ;
- б) сведения об объеме закупаемых товаров, работ, услуг;
- в) сведения о начальной (максимальной) цене договора;

- г) сведения о сроке исполнения договора;
- д) из протокола открытия доступа к заявкам – перечень участников, подавших заявки, и цены таких заявок;
- е) о направлении участникам запроса предложений запросов в соответствии с пунктом 4.14.1.8 (при необходимости);
- ж) решение о допуске участника к запросу предложений либо об отказе ему в допуске с указанием положений документации по запросу предложений, которым не соответствует участник запроса предложений или его заявка, а также самих несоответствующих положений такой заявки;
- з) о результатах голосования членов закупочной комиссии, принявших участие в голосовании;
- и) информация о признании запроса предложений несостоявшимся (пункт 4.14.2.7), если по результатам рассмотрения заявок только один участник (в т.ч. участник, подавший единственную заявку) и поданная им заявка были признаны соответствующими условиям запроса предложений или ни один из участников запроса предложений и (или) поданные ими заявки не были признаны соответствующими условиям запроса предложений.

4.14.2.9. протокол заседания закупочной комиссии по рассмотрению заявок на отборочной стадии оформляется и подписывается в течение 5 (пяти) рабочих дней после заседания закупочной комиссии. Протокол заседания закупочной комиссии по рассмотрению заявок на отборочной стадии размещается на официальном сайте и на ЭТП в течение 1 (одного) рабочего дня, следующего после дня подписания указанного/ых протокола/ов, с учетом положений пункта 2.7.2.

4.14.2.10. Любой участник запроса предложений после размещения протокола заседания закупочной комиссии по рассмотрению заявок на отборочной стадии вправе направить организатору запроса предложений запрос о разъяснении причин отказа ему в допуске к участию в запросе предложений. Организатор в течение 3 (трех) рабочих дней со дня поступления такого запроса обязан предоставить участнику запроса предложений в письменной форме соответствующие разъяснения.

4.14.3. *[при закупке услуг, указанных в п.10.6.4а) ЕОСЗ]* Проведение переговоров с участниками запроса предложений

4.14.3.1. В любой момент после проведения отборочной стадии рассмотрения заявок на участие в запросе предложений, но до проведения (при необходимости) процедуры переторжки организатор запроса предложений, по решению закупочной комиссии, проводит переговоры с допущенными участниками. Переговоры от лица организатора запроса предложений проводятся закупочной комиссией. В случае, если были привлечены эксперты (экспертный совет), такие эксперты (отдельные представители экспертного совета) также привлекаются к проведению переговоров. Переговоры проводятся в целях разъяснений заявок либо их улучшения в интересах заказчика, кроме изменения цены предложений.

4.14.3.2. Переговоры проводятся со всеми участниками запроса предложений, прошедшими отборочную стадию. Проведение более одного раунда переговоров не допускается.

4.14.3.3. Переговоры проводятся в отношении любых аспектов заявок участников запроса предложений, кроме цены.

4.14.3.4. Переговоры с каждым из участников оформляются отдельным протоколом, в котором отражаются как минимум следующие сведения:

- а) сведения об объеме закупаемых товаров, работ, услуг;
- б) сведения о начальной (максимальной) цене договора;
- в) сведения о сроке исполнения договора;
- г) достигнутые договоренности.

4.14.3.5. Данный протокол подписывается организатором, присутствующими на переговорах членами закупочной комиссии и участником запроса предложения. Все такие протоколы размещаются одновременно на официальном сайте и на ЭТП в течение 1 (одного) дня после завершения переговоров со всеми участниками с учетом положений пункта 2.7.2.

4.14.3.6. Организатор запроса предложений запрашивает у всех участников, с которыми проводились переговоры, окончательные предложения.

4.14.3.7. Участник запроса предложений вправе отказаться от участия в переговорах или не подавать окончательное предложение. В этом случае его заявка остается действующей на первоначальных условиях.

4.14.4. Переторжка

4.14.4.1. Переторжка проводится по решению закупочной комиссии, если в пункте 19 раздела 5 «Информационная карта запроса предложений» предусмотрена возможность проведения процедуры переторжки. При проведении переторжки допущенным участникам запроса предложений предоставляется возможность добровольно повысить предпочтительность их заявок на участие в запросе предложений (в том числе допущенных альтернативных предложений, в случаях разрешения подачи альтернативных предложений) путем снижения первоначально указанной в заявке на участие в запросе предложений цены. Снижение цены заявки на участие в запросе предложений не должно повлечь за собой изменение иных условий заявки на участие в запросе предложений.

4.14.4.2. Количество переторжек не ограничено. При этом срок проведения переторжек не должен превышать 10 (десять) рабочих дней с даты размещения на официальном сайте и ЭТП протокола согласно пункту 4.14.2.9.

4.14.4.3. Форма, параметры, по которым проводится переторжка из указанных в пункте 19 раздела 5 «Информационная карта запроса предложений» (для переторжки в заочной форме), и порядок проведения переторжки с использованием функционала ЭТП, определенные закупочной комиссией, сроки и порядок подачи новых *ценовых* предложений, указываются в письмах, приглашающих участников запроса предложений на процедуру переторжки, и направленных одновременно всем участникам, допущенным к участию в запросе предложений, в день размещения на официальном сайте и ЭТП протокола, содержащего решение о проведении переторжки. При этом дата проведения переторжки устанавливается не ранее второго рабочего дня после

размещения на официальном сайте и ЭТП протокола, содержащего решение о проведении переторжки, а начало проведения переторжки устанавливается в рабочее время по местному времени организатора запроса предложений.

4.14.4.4. В переторжке имеют право участвовать все допущенные участники запроса предложений. Участник запроса предложений, приглашенный на переторжку, вправе не участвовать в ней по любому из допущенных предложений (основного и/или альтернативных), тогда его предложение, по которому он не участвовал в переторжке, остается действующим с ранее объявленной ценой, указанной/ыми в заявке на участие в запросе предложений.

4.14.4.5.

Предложения участника запроса предложений по увеличению цены (в том числе, увеличению единичных цен), указанной в заявке на участие в запросе предложений не рассматриваются, данный участник считается не участвовавшим в процедуре переторжки с таким предложением (основным и/или альтернативным) и это предложение, указанное в заявке на участие в запросе предложений, остается действующим с ранее объявленной ценой.

Предложения участника запроса предложений по увеличению цены (в том числе, увеличению единичных цен) либо ухудшению условий, указанных в заявке на участие в запросе предложений, не рассматриваются, данный участник считается не участвовавшим в процедуре переторжки с таким предложением (основным и/или альтернативным) и это предложение, указанное в заявке на участие в запросе предложений, остается действующим с ранее объявленной ценой либо ранее объявленными условиями.

4.14.4.6. Переторжка проводится в режиме реального времени или в заочной форме.

4.14.4.7. При проведении переторжки в режиме реального времени на ЭТП изменению подлежит только цена предложения.

В период с момента начала переторжки на ЭТП участник запроса предложений, желающий повысить предпочтительность своей заявки, должен заявить на ЭТП в режиме реального времени новую цену договора. Снижение цены договора может производиться участником запроса предложений поэтапно до момента окончания переторжки неограниченное количество раз. Участники запроса предложений заявляют новую цену договора независимо от цен, предлагаемых другими участниками, при этом участник запроса предложений не имеет обязанности предложить цену обязательно ниже других участников. При проведении переторжки в режиме реального времени на ЭТП устанавливается минимальное время приема предложений участников о цене договора, составляющее один час. Если до окончания переторжки остается менее 10 (десяти) минут и в этот период поступает ценовое предложение, то переторжка продлевается на 10 (десять) минут с момента подачи такого предложения. Если в течение 10 (десяти) минут с момента продления процедуры переторжки ни одного предложения о более низкой цене договора не поступило, процедура переторжки автоматически, при помощи программных и технических средств ЭТП, обеспечивающих его проведение, завершается.

Результаты проведения переторжки на ЭТП оформляются протоколом, в котором содержатся как минимум следующие сведения:

- а) адрес ЭТП в информационно-телекоммуникационной сети «Интернет»;
- б) дата, время начала и окончания процедуры переторжки;
- в) первоначальные и окончательные предложения о цене договора, сделанные участниками;
- г) сведения об объеме закупаемых товаров, работ, услуг;
- д) сведения о начальной (максимальной) цене договора;
- е) сведения о сроке исполнения договора.

Сведения о ходе проведения переторжки с помощью программных и технических средств ЭТП размещаются на ЭТП в течение 30 (тридцати) минут после окончания переторжки и в течение того же рабочего дня (а если переторжка завершилась после 18 часов по месту нахождения организатора запроса предложений — в течение следующего рабочего дня после дня проведения переторжки на ЭТП), протокол переторжки размещается организатором запроса предложений на официальном сайте.

Участники, участвовавшие в переторжке в режиме реального времени на ЭТП и снизившие первоначальную цену, указанную в заявке на участие в запросе предложений цену, обязаны дополнительно представить организатору запроса предложений документы, откорректированные с учетом новой, полученной после переторжки цены, содержащие информацию о цене договора, без изменения иных первоначальных условий, оформленные в соответствии с требованиями подраздела 4.4. Данные документы предоставляются на ЭТП в порядке, предусмотренном для подачи заявки на участие в запросе предложений. В случае непредставления откорректированных документов или представления откорректированных в части цены документов, с указанной ценой, не соответствующей цене предложенной на переторжке, заказчик при подготовке договора к подписанию снижает все составные части цены, указанные в первоначальной заявке победителя запроса предложений, пропорционально снижению общей цены договора, представленной на переторжку.

4.14.4.8. При проведении переторжки в заочной форме участники запроса предложений к установленному организатором запроса предложений сроку представляют в порядке, предусмотренном подразделом 4.10, документы, определяющие измененные условия заявки на участие в запросе предложений. Участник вправе отозвать поданное предложение с новыми условиями в любое время до окончания срока подачи предложений с новыми условиями.

Открытие доступа к предложениям с измененными условиями заявки на участие в запросе предложений проводится в порядке, предусмотренном подразделом 4.12 с оформлением аналогичного протокола и его размещением на официальном сайте и на ЭТП в такие же сроки.

4.14.4.9. После проведения переторжки победитель определяется в порядке, установленном для данного запроса предложений в соответствии с критериями оценки, указанными в документации по запросу предложений.

4.14.5. Проведение оценочной стадии

4.14.5.1. В рамках оценочной стадии , в срок, указанный в извещении о проведении запроса предложений и в пункте 21 раздела 5 «Информационная карта запроса предложений», закупочная комиссия оценивает и сопоставляет заявки участников, допущенных до участия в запросе предложений, с учетом проведенных переговоров и предложений по переторжке. Цель оценочной стадии заключается в выставлении каждой заявке оценки в соответствии с предусмотренными документацией по запросу предложений оценочными критериями и утвержденным порядком оценки, указанными в пунктах 22, 23 раздела 5 «Информационная карта запроса предложений». Предпочтения заказчиков (критерии оценки заявок на участие в запросе предложений) и их значимость указаны в пункте 22 раздела 5 «Информационная карта запроса предложений».

4.14.5.2. В случае наличия не отклоненных основного и/или альтернативных предложений они оцениваются отдельно в соответствии с критериями и методикой оценки, указанными в пунктах 22, 23 раздела 5 «Информационная карта запроса предложений», при этом оценки по критериям, не затрагивающим представленную альтернативность, не отличаются.

4.14.5.3. Если участником запроса предложений не предоставлены документы или сведения, необходимые исключительно для целей оценки заявок, не являющиеся основанием для отклонения заявки на отборочной стадии, участник получает по этим критериям минимально возможную оценку.

4.14.5.4. по результатам оценки и сопоставления заявок на участие в запросе предложений оформляется протокол заседания закупочной комиссии по рассмотрению заявок на оценочной стадии, в который/ые вносятся как минимум следующие сведения:

- а) наименование и реквизиты запроса предложений;
- б) сведения об объеме закупаемых товаров, работ, услуг;
- в) сведения о начальной (максимальной) цене договора;
- г) сведения о сроке исполнения договора;
- д) из протокола открытия доступа к заявкам – перечень участников, подавших заявки , и цены таких заявок;
- е) из протокола рассмотрения заявок на отборочной стадии — перечень допущенных участников и участников, которым отказали в допуске;
- ж) из протоколов проведения переторжки (если проводились) – результаты проведенных переторжек ;
- з) о результатах оценки каждой заявки с указанием присвоенных баллов по каждому критерию оценки.

4.14.5.5. Протокол/ы заседания закупочной комиссии по рассмотрению заявок на оценочной стадии оформляется/ются и подписывается/ются в течение 3 (трех) рабочих дней после заседания закупочной комиссии. Протокол/ы заседания закупочной комиссии по рассмотрению заявок на оценочной стадии размещается/ются на официальном сайте и на ЭТП в течение 1 (одного) рабочего дня, следующего после дня подписания указанного/ых протокола/ов, с учетом положений пункта 2.7.2.

4.14.5.6. Любой допущенный до участия в запросе предложений участник после размещения протокола заседания закупочной комиссии по рассмотрению заявок на оценочной стадии вправе направить организатору запроса предложений запрос о разъяснении результатов оценки, но только его заявки. Организатор в течение 3 (трех) рабочих дней со дня поступления такого запроса обязан предоставить такому участнику запроса предложений в письменной форме соответствующие разъяснения.

4.14.6. Подведение итогов запроса предложений. Выбор победителя запроса предложений

4.14.6.1. После проведения оценочной стадии рассмотрения заявок на участие в запросе предложений и переторжки (если проводилась) с учетом ее результатов, закупочная комиссия определяет победителя запроса предложений. Закупочная комиссия присваивает место каждой заявке на участие в запросе предложений, начиная с первого, относительно других по мере уменьшения степени предпочтительности содержащихся в них условий заявки, исходя из подсчитанных баллов. При равенстве баллов, первое место получает допущенный участник запроса предложений, который раньше подал заявку на участие в запросе предложений (или предложение с измененными условиями заявки на участие в запросе предложений, если проводилась переторжка).

4.14.6.2. По решению закупочной комиссии стадия рассмотрения заявок на оценочной стадии и подведение итогов (выбор победителя) могут быть объединены с оформлением одного протокола, при этом сроки оформления протоколов по результатам оценочной стадии и подведения итогов не суммируются.

4.14.6.3. Победителем запроса предложений признается участник запроса предложений, который предложил лучшие условия исполнения договора (т.е. заявка на участие в запросе предложений которого оценена наибольшим количеством баллов) и заявке на участие в запросе предложений которого присвоено первое место.

4.14.6.4. Альтернативные предложения участвуют в ранжировании независимо от основного предложения, при этом участник запроса предложений получает несколько мест в едином ранжире сообразно количеству не отклоненных предложений.

4.14.6.5. По результатам запроса предложений оформляется протокол заседания закупочной комиссии по подведению итогов запроса предложений, содержащий как минимум следующие сведения:

- а) наименование и реквизиты запроса предложений;
- б) сведения об объеме закупаемых товаров, работ, услуг;
- в) сведения о начальной (максимальной) цене договора;
- г) сведения о сроке исполнения договора;
- д) из протокола открытия доступа к заявкам – перечень участников, подавших заявки, и цены таких заявок;
- е) из протокола рассмотрения заявок на отборочной стадии — перечень допущенных участников и участников, которым отказали в допуске;

ж) из протоколов проведения переторжки (если проводились) – результаты проведенных переторжек ;

з) о результатах оценки каждой заявки с указанием присвоенных баллов по каждому критерию оценки;

и) о принятом на основании результатов оценки и сопоставления заявок на участие в запросе предложений решении о присвоении заявкам на участие в запросе предложений мест;

к) о наименовании и адресе победителя запроса предложений, цене его заявки.

4.14.6.6. протокол/ы заседания закупочной комиссии по подведению итогов запроса предложений [по лоту] оформляется/ются и подписывается/ются в течение 3 (трех) рабочих дней после заседания закупочной комиссии, и размещается/ются на официальном сайте и на ЭТП в срок не позднее 1 (одного) рабочего дня, следующего после дня подписания указанного/ых протокола/ов, с учетом положений пункта 2.7.2.

4.15. Заключение договора по результатам запроса предложений

4.15.1. Заказчик после размещения на официальном сайте и ЭТП протокола заседания закупочной комиссии по подведению итогов запроса предложений, в срок, указанный в пункте 24 раздела 5 «Информационная карта запроса предложений», передает лицу, с которым заключается договор (победитель запроса предложений или участник запроса предложений в соответствии с пунктом 4.15.4), проект договора, который составляется путем включения условий исполнения договора, предложенных лицом, с которым заключается договор, в заявку на участие в запросе предложений, в проект договора, прилагаемый к документации по запросу предложений с учетом преддоговорных переговоров (пункт 4.15.6).

Лицо, с которым заключается договор, обязано предоставить заказчику:

а) подписанный и заверенный печатью со своей стороны договор в срок, указанный в пункте 24 раздела 5 «Информационная карта запроса предложений»;

б) обновленные сведения и документы, подтверждающие соответствие требованиям, установленным на основании поручений Правительства Российской Федерации либо нормативных правовых актов федеральных органов исполнительной власти, указанные в пункте 16.1.2 раздела 5 «Информационная карта запроса предложений», в случае, если в такие сведения были внесены изменения с момента подачи заявки на участие в запросе предложений и до подписания договора. В случае отсутствия изменений, победитель запроса предложений представляет справку об отсутствии изменений. Дата подписания справки, подтверждающей актуальность информации – не ранее 5 (пяти) дней до заключения договора (с двух сторон).

4.15.2. Договор с победителем запроса предложений или участником запроса предложений в соответствии с пунктом 4.15.4, заключается в срок, указанный в пункте 24 раздела 5 «Информационная карта запроса предложений».

4.15.3. В случае, если в соответствии с законодательством Российской Федерации, либо в связи с особенностью заключаемого договора, для его

заклучения необходимо одобрение коллегиальным органом управления заказчика, договор заключается только после такого одобрения.

4.15.4. В случае, если запрос предложений признан несостоявшимся в связи с тем, что по окончании срока подачи заявок на участие в запросе предложений была подана только одна заявка на участие в запросе предложений и данная заявка и подавший ее участник запроса предложений отвечают всем требованиям и условиям, предусмотренным документацией по запросу предложений, либо принято решение о допуске только одного участника запроса предложений, заказчик:

а) заключает договор с таким единственным участником запроса предложений в сроки и порядке, указанных в настоящем подразделе, при условии, что договор заключается по цене, в объеме и на условиях, указанных таким единственным участником в его заявке, или на лучших для заказчика условиях (в том числе достигнутых по результатам преддоговорных переговоров), либо

б) принимает решение о проведении повторной закупки, либо

в) отказывается от заключения договора в случаях, указанных в подпунктах а)-в) пункта 4.15.11.

4.15.5. По поручению заказчика организатор запроса предложений обеспечивает организацию и проведение преддоговорных переговоров между заказчиком и лицом, с которым заключается договор, в отношении положений договора согласно пункту 4.15.6. Преддоговорные переговоры проводятся в рамках законодательства, с учетом положений ЕОСЗ, иных распорядительных документов Госкорпорации «Росатом», заказчика в очной форме, в том числе с помощью аудио-, видеоконференцсвязи.

4.15.6. Преддоговорные переговоры проводятся:

а) по снижению цены договора и (если применимо) цен отдельных видов товаров, расценок на отдельные виды работ (услуг) без изменения остальных условий договора;

б) по изменению объемов продукции не более чем на 10% и без увеличения цен (расценок);

в) по сокращению сроков выполнения договора (его отдельных этапов) и (или) улучшению условий для заказчика: отмена аванса, улучшение технических характеристик продукции и т.д.;

г) направленные на уточнение условий договора, которые не были зафиксированы в проекте договора, документации по запросу предложений и заявке лица, с которым заключается договор;

д) направленные на уточнение сроков исполнения обязательств по договору, если его подписание затягивается вследствие рассмотрения жалобы в ЦАК, АК дивизиона или в Федеральной антимонопольной службе России;

е) обусловленные изменениями законодательства Российской Федерации или предписаниями органов государственной власти.

4.15.7. Иные преддоговорные переговоры, направленные на изменение условий заключаемого договора в пользу лица, с которым заключается договор, запрещаются.

4.15.8. По результатам преддоговорных переговоров организатором

запроса предложений оформляется протокол преддоговорных переговоров. В случае, если в ходе переговоров поменялись объем, цена и (или) срок исполнения договора по сравнению с указанными в извещении о проведении запроса предложений, документации по запросу предложений и заявке лица, с которым заключается договор, указанный протокол размещается организатором запроса предложений на официальном сайте и ЭТП не позднее 1 (одного) рабочего дня, следующего после дня его подписания.

4.15.9. При заключении договора дополнительно фиксируется договорной коэффициент, определяемый как отношение цены договора, предложенной в заявке лица, с которым заключается договор, к начальной (максимальной) цене договора (в текущих ценах). Данный коэффициент учитывается при расчетах стоимости фактически выполненных контрагентом работ по договору.

4.15.10. Если подписание договора затягивается (по сравнению с плановой датой заключения договора согласно пункту 4.15.2) вследствие рассмотрения жалобы в ЦАК, АК дивизиона или Федеральной антимонопольной службе России, а также в случае, если в соответствии с законодательством Российской Федерации, либо в связи с особенностью заключаемого договора, для его заключения необходимо одобрение коллегиальным органом управления заказчика, срок заключения договора, а так же сроки исполнения обязательств по договору могут быть продлены сверх нормативного срока на количество дней задержки.

4.15.11. Заказчик не вправе отказаться от заключения договора по результатам запроса предложений, за исключением следующих случаев:

а) изменения финансовых, инвестиционных, производственных и иных программ, оказавших влияние на потребность в данной закупке, подтвержденное руководителем заказчика;

б) изменения потребностей заказчика;

в) при возникновении обстоятельств непреодолимой силы, подтвержденных соответствующим документом и влияющих на целесообразность заключения договора.

4.15.12. Извещение об отказе, содержащее также обоснование отказа от заключения договора, размещается на официальном сайте по закупкам атомной отрасли не позднее 5 (пяти) рабочих дней после принятия такого решения.

4.15.13. Лицо, с которым заключается договор, признается уклонившимся от заключения договора, то есть совершившим действия (бездействия), которые не приводят к подписанию договора в сроки, установленные в извещении о проведении запроса предложений и в пункте 24 раздела 5 «Информационная карта запроса предложений»:

а) прямой письменный отказ от подписания договора;

б) не подписание лицом, с которым заключается договор, проекта договора в срок в соответствии с пунктом 4.15.1;

в) не предоставление обеспечения договора в случае, если в документации по запросу предложений было установлено требование обеспечения договора;

г) предъявление при подписании договора встречных требований по условиям договора в противоречие ранее установленным в документации по запросу предложений и (или) в заявке такого лица, а также достигнутым в ходе преддоговорных переговоров;

д) непредставление до заключения договора документов, обязательных к предоставлению и предусмотренных документацией по запросу предложений в составе заявки на участие в запросе предложений лица, с которым заключается договор.

4.15.14. В случаях, когда победитель запроса предложений уклоняется от заключения договора на условиях настоящей документации по запросу предложений, заказчик выполняет одно из следующих действий:

- а) проводит повторную процедуру закупки;
- б) отказывается от заключения договора;
- в) выносит вопрос о заключении договора с другим участником, занявшим следующее место, на решение разрешающего органа.

4.15.15. В случае уклонения лица, с которым заключается договор, от подписания договора, заказчик:

- а) удерживает обеспечение заявки такого участника запроса предложений;
- б)

направляет в порядке и сроки, установленные постановлением Правительства Российской Федерации от 22 ноября 2012 года № 1211 «О ведении реестра недобросовестных поставщиков, предусмотренного Федеральным законом «О закупках товаров, работ, услуг отдельными видами юридических лиц», предложение о включении сведений о таком участнике запроса предложений в реестр недобросовестных поставщиков, ведущийся в соответствии с положениями Федерального закона от 18 июля 2011 года № 223-ФЗ «О закупках товаров, работ, услуг отдельными видами юридических лиц».

4.15.16.

Сведения об участнике запроса предложений будут внесены в реестр недобросовестных поставщиков, ведущийся в соответствии с положениями Федерального закона от 18 июля 2011 года № 223-ФЗ «О закупках товаров, работ, услуг отдельными видами юридических лиц», сроком на 2 года в следующих случаях:

- а) если такой участник запроса предложений:
 - будучи признанным победителем запроса предложений уклонился от заключения договора;
 - будучи участником, с которым заключается договор в соответствии с пунктом 4.15.4, уклонился от заключения договора;
 - будучи победителем запроса предложений или участником запроса предложений, с которым заключается договор, отказался от предоставления обеспечения договора до подписания договора, если такое требование установлено в документации по запросу предложений;

б) если договор, заключенный с участником запроса предложений по результатам запроса предложений, будет расторгнут по решению суда в связи с существенным нарушением *поставщиком* условий договора.

4.16. Обеспечение исполнения обязательств по договору

4.16.1. В случае, если указано в пункте 25 раздела 5 «Информационная карта запроса предложений», победитель запроса предложений или участник, с которым заключается договор в соответствии с пунктом 4.15.4, должен предоставить в порядке, предусмотренном проектом договора (часть 2 «Проект договора») обеспечение исполнения одного или нескольких видов обязательств по договору из следующих:

- а) обязательства по возврату аванса;
- б) исполнение обязательств по договору, кроме гарантийных обязательств (обеспечение договора);
- в) исполнение гарантийных обязательств,

в одной или нескольких из следующих форм:

- а) безотзывная банковская гарантия, выданная банком;
- б) поручительство;
- в) в форме денежных средств путем их перечисления заказчику.

При этом формы обеспечения обязательств по договору определяются лицом, с которым заключается договор, самостоятельно.

4.16.2. Виды обязательств по договору, в отношении которых требуется предоставление обеспечения исполнения, размер и срок действия таких обеспечений указаны в пункте 25 раздела 5 «Информационная карта запроса предложений».

4.16.3. Соответствующее обеспечение исполнения обязательств по договору должно быть предоставлено в порядке и на условиях предоставления такого обеспечения, установленные проектом договора (часть 2 «Проект договора»). При этом обеспечение возврата аванса и (или) обеспечения договора предоставляется лицом, с которым заключается договор, до заключения договора, но не ранее 10 (десяти) дней со дня размещения на официальном сайте протокола, на основании которого заключается такой договор, либо после заключения договора не позднее 15 (пятнадцати) дней с даты его заключения. Обеспечение возврата аванса, если указано в пункте 25 раздела 5 «Информационная карта запроса предложений», предоставляется отдельно от обеспечения договора.

4.16.4. Поручитель/банк-гарант должен соответствовать требованиям, установленным ЕОСЗ (соответствующее Приложение), а также требованиям, предусмотренным проектом договора (часть 2 «Проект договора»).

4.16.5. Обеспечение исполнения обязательств по договору в форме банковской гарантии или поручительства в соответствии с пунктом 4.16.1 может быть предоставлено в следующем виде:

4.16.5.1. Гарантии на бланке банка-гаранта, подписанной уполномоченным лицом Банка-гаранта, с печатью Банка-гаранта. При этом банковская гарантия должна сопровождаться инструкцией Банка-гаранта по системе SWIFT в банк Бенефициара об авизовании Бенефициару сообщения о факте выдачи данной

банковской гарантии с указанием основных ее реквизитов (банк-гарант, номер, дата выдачи, сумма, срок действия, бенефициар, принципал, договор, по которому предусмотрено предоставление обеспечения исполнения обязательства и т.д.) и подтверждением полномочий лица, подписавшего данную банковскую гарантию.

4.16.5.2. Гарантии, переданной по системе SWIFT в банк Бенефициара, с инструкцией авизовать данную гарантию Бенефициару. При данном виде предоставления банковской гарантии полномочия лица, подписавшего данную банковскую гарантию, считаются подтвержденными.

4.16.5.3. Гарантии на бланке банка-гаранта, подписанной уполномоченным лицом Банка-гаранта, с печатью банка-гаранта.

4.16.5.4. Договора поручительства с подписью уполномоченного лица Поручителя и печатью Поручителя.

4.16.6. В случае, если обеспечение исполнения обязательств по договору предоставляется в виде банковской гарантии банка-нерезидента, то данная банковская гарантия должна предоставляться согласно пунктам 4.16.5.1 и/или 4.16.5.2.

4.16.7. При представлении обеспечения исполнения обязательств по договору согласно пунктам 4.16.5.3 и/или 4.16.5.4 к обеспечению в обязательном порядке прилагаются следующие документы, подтверждающие полномочия лица, подписавшего обеспечение:

- заверенные уполномоченным лицом поручителя или банка-гаранта или нотариально заверенные копии действующих учредительных документов поручителя или банка-гаранта;

- заверенная уполномоченным лицом поручителя или банка-гаранта копия решения (выписки из протокола) уполномоченного органа управления поручителя или банка-гаранта об избрании единоличного исполнительного органа (в случае если поручительство или банковская гарантия подписаны единоличным исполнительным органом поручителя или банка-гаранта);

- подлинник или копия доверенности, заверенная лицом ее выдавшим или нотариально, на лицо, действующее от имени поручителя или банка-гаранта, либо заверенный отделом кадров или лицом его подписавшим приказ о назначении лица, выполняющего функции единоличного исполнительного органа данного общества. В случае если в доверенности на право подписи обеспечения имеются ограничения, а именно – подписание осуществляется в рамках решений кредитных комитетов, структурных подразделений и т.п. лица, выдающего обеспечение, необходимо представление всех поименованных в доверенности решений или, в случае отказа от предоставления данных документов, письма от уполномоченного лица, что предоставление данного обеспечения осуществляется в соответствии с решениями, перечисленными в доверенности;

- подлинник (или нотариально заверенная копия) выписки из Единого государственного реестра юридических лиц (ЕГРЮЛ) лица, выдающего обеспечение (выданной не ранее 30 (тридцати) дней до дня предоставления обеспечения исполнения обязательств по договору).

4.16.8. По решению заказчика, перечень документов, указанных в пункте 4.16.7 может быть ограничен только документами, необходимыми

для актуализации уже имеющегося у заказчика комплекта документов соответствующего поручителя или банка-гаранта.

4.16.9. Срок действия обеспечения исполнения обязательств по договору должен составлять:

- для обеспечения возврата аванса - срок исполнения обязательств на сумму выплаченного аванса плюс 60 дней;
- для обеспечения договора - срок исполнения обязательств по договору плюс 60 дней;
- для обеспечения исполнения гарантийных обязательств - срок гарантийных обязательств плюс 60 дней.

4.16.10. В случае, если по каким либо причинам обеспечение исполнения обязательств по договору перестало быть действительным, прекратило свое действие или иным образом перестало обеспечивать исполнение обязательств по договору соответствующий *поставщик товара* должен предоставить заказчику/организатору запроса предложений иное (новое) надлежащее обеспечение исполнения обязательств по договору в порядке, предусмотренном проектом договора (часть 2 «Проект договора»).

4.16.11. Если в заявке участника запроса предложений содержится предложение по уменьшению размера аванса, либо отказ от аванса, то сумма обеспечения возврата аванса уменьшается соответственно, либо обеспечение возврата аванса не предоставляется.

Если на стадии проведения преддоговорных переговоров с победителем запроса предложений или с участником запроса предложений, с которым заключается договор в соответствии с пунктом 4.15.4, достигнуто соглашение об уменьшении размера аванса, либо соглашение об отказе от аванса, то сумма обеспечения возврата аванса уменьшается соответственно, либо обеспечение возврата аванса не предоставляется.

Непредставление обеспечения возврата аванса в случае полного отказа таким участником от аванса не является причиной признания победителя запроса предложений или участника, с которым заключается договор, уклонившимся от заключения договора.

5. ИНФОРМАЦИОННАЯ КАРТА ЗАПРОСА ПРЕДЛОЖЕНИЙ

Следующие условия проведения запроса предложений являются неотъемлемой частью настоящей документации по запросу предложений, уточняют и дополняют положения разделов 1...4 документации по запросу предложений

№ п/п	Наименование п/п	Содержание
1.	Предмет запроса предложений Предмет договора Состав и объем	право заключения договора на поставку блоков для НКУ-РУ. Предмет договора: Поставка блоков для НКУ-РУ Состав и объем указан в спецификации, технических требованиях, приложениях №1.1, №2
2.	Нормативный документ, в соответствии с которым проводится запрос предложений	Единый отраслевой стандарт закупок (Положение о закупке) Государственной корпорации по атомной энергии «Росатом» с изменениями, утвержденными решением наблюдательного совета Госкорпорации «Росатом» (<i>протокол от 15.02.2013 № 46</i>), с учетом приказа/ов генерального директора Госкорпорации «Росатом» <i>15.02.2013 №1/149-П и № 1/865-П от 19.08.2013г., 10 апреля 2014 № 59</i> , от 14 мая 2014 № 61, от 04 июня 2014 № 62, от 26 июня 2014 № 63
3.	Условия договора: Сроки <i>поставки товара</i> Место <i>поставки товара</i> / <i>Условия оплаты</i>	Максимальный срок поставки 12 рабочих дней с момента подписания договора, минимальный срок поставки 8 рабочих дней с момента подписания договора. Место поставки: Поставка осуществляется самовывозом со склада Поставщика в г. Екатеринбурге (или грузового терминала транспортной компании в г. Екатеринбург). Оплата в размере 100% производится в течение двадцати календарных дней с момента поступления Продукции на склад Покупателя.
3.1	Встречные предложения по условиям договора	Форма и все условия проекта договора (<i>Часть 2 «Проект договора»</i>) являются обязательными. Встречные предложения участников по проекту договора не допускаются. При этом не считаются встречными предложения по формулировкам условий договора, направленным на устранение нарушений действующего законодательства Российской Федерации или исправление грамматических ошибок, если таковые выявлены участником в проекте договора (<i>Часть 2 «Проект договора»</i>).
4.	Количество лотов	1
5.	Заказчик	Федеральное государственное унитарное предприятие «Уральский электромеханический завод». Место нахождения: 620137, Екатеринбург, ул. Студенческая, д. 9. Почтовый адрес: 620000, Екатеринбург, а/я 74.

№ п/п	Наименование п/п	Содержание
6.	Организатор запроса предложений	Федеральное государственное унитарное предприятие «Уральский электромеханический завод». Место нахождения: 620137, Екатеринбург, ул. Студенческая, д. 9. Почтовый адрес: 620000, Екатеринбург, а/я 74. Контактное лицо: Литвиненко Елена Михайловна Тел.: 8 (343) 369-34-32, Адрес электронной почты: litvinenko@uemz.ru
7.	Информационное обеспечение проведения запроса предложений	Официальным сайтом в сети «Интернет» для размещения информации о проведении конкурса является: Официальный государственный сайт (http://www.zakupki.gov.ru), Официальный сайт по закупкам атомной отрасли Госкорпорации «Росатом» (http://zakupki.rosatom.ru). Настоящий конкурс проводится в соответствии с правилами и с использованием функционала ЭТП ООО «Аукционный конкурсный дом» в сети «Интернет» по адресу: http://www.a-k-d.ru .
8.	Дата опубликования извещения о проведении запроса предложений	«06» декабря 2014 года
9.	Начальная (максимальная) цена договора <i>[по каждому лоту]</i>	Начальная (максимальная) цена договора: 7 892 785 руб.00коп. (Семь миллионов восемьсот девяносто две тысячи семьсот восемьдесят пять рублей 00копеек) включая НДС. Цена договора включает в себя: стоимость продукции, НДС, стоимость упаковки, маркировки, а также все экспортные налоги, таможенные сборы, платежи и тарифы, стоимость страховки и транспортные расходы по доставке продукции от завода изготовителя до г. Екатеринбурга, документации на русском языке.
10.	Официальный язык запроса предложений	русский
11.	Валюта запроса предложений	российский рубль
12.	Обеспечение заявки на участие в запросе предложений :	<i>«не требуется»</i>

№ п/п	Наименование п/п	Содержание
13.	Требования, предъявляемые к участникам запроса предложений	<p>13.1. Требования к участникам запроса предложений:</p> <p>13.1.1. должен отвечать требованиям, указанным в пункте 3.1.1-3.6 настоящей документации по запросу предложений</p> <p>13.1.2. должен раскрывать в составе заявки на участие в запросе предложений информацию в отношении всей цепочки собственников, включая бенефициаров (в том числе конечных); В отношении участников запроса предложений, являющихся зарубежными публичными компаниями мирового уровня, занимающих лидирующие позиции в соответствующих отраслях, сведения будут считаться предоставленными в полном объеме, если они будут содержать информацию об акционерах, владеющих пакетами акций более 5%. Подтверждающие документы в отношении акционеров такой компании могут быть заменены прямой ссылкой на общедоступный источник, посредством которого в установленном законом порядке раскрыта соответствующая информация.</p> <p>В отношении участников запроса предложений, являющихся публичными акционерными обществами, акции которых котируются на бирже, или число акционеров которых превышает 50, сведения будут считаться предоставленными в полном объеме, если они будут содержать информацию об акционерах и бенефициарах (в том числе конечных), владеющих пакетами акций более 5%. Подтверждающие документы в отношении акционеров (бенефициаров) такой компании могут быть заменены прямой ссылкой на общедоступный источник, посредством которого в установленном законом порядке раскрыта соответствующая информация. В отношении акционеров (бенефициаров), владеющих пакетами акций менее 5%, допускается указание общей информации о количестве таких акционеров.</p> <p>13.1.3. предельный показатель достаточности обладания финансовыми ресурсами указан в пункте 14 настоящей информационной карты;</p> <p>13.1.4. Отсутствие задолженности по уплате налогов, сборов, пеней и штрафов, размер которой превышает двадцать пять процентов балансовой стоимости активов участника закупки.</p> <p>13.1.5. В связи с тем, что покупаемые блоки влияют на безопасность использования атомной энергии (в соответствии с п. 12.5.9 ЕОСЗ) необходимо предоставить наличие права распоряжения предлагаемым товаром (по номенклатуре спецификации) и/или согласия изготовителя (юридического лица согласно подразделу 3.6) данного товара, либо полномочного представителя такого изготовителя на предложение товара (по номенклатуре спецификации) в рамках настоящего запроса предложений, в том числе подтверждения гарантийных обязательств, в срок и на условиях настоящей конкурсной документации.</p>

№ п/п	Наименование п/п	Содержание
		<p>13.1.6 отсутствие сведений об участнике запроса предложений в следующих реестрах недобросовестных поставщиков:</p> <ul style="list-style-type: none"> – <i>в реестре, ведущемся в соответствии с положениями Федерального закона от 18 июля 2011 года № 223-ФЗ «О закупках товаров, работ, услуг отдельными видами юридических лиц»;</i> – <i>в реестре, ведущемся в соответствии с положениями законодательства Российской Федерации о размещении государственных и муниципальных заказов;</i> – <i>в реестре недобросовестных поставщиков Госкорпорации «Росатом» и организаций Госкорпорации «Росатом».</i> <p><i>Кроме того, в составе заявки на участие в запросе предложений в обязательном порядке предоставляются документы (копии учредительных документов, выписка из ЕГРЮЛ, выписка из реестра акционеров), подтверждающие факт аффилированности предприятий.</i></p>
14.	Предельный показатель достаточности обладания финансовыми ресурсами	уровень обеспеченности финансовыми ресурсами участника запроса предложений должен быть не ниже 20 единиц, согласно методике расчета обеспеченности финансовыми ресурсами, размещенной на официальном сайте Госкорпорации «Росатом» www.zakupki.rosatom.ru в разделе «Документы»
15.	Требования к <i>поставляемому товару</i>	<p>Требования к <i>поставляемому товару</i> приводятся в томе 1 «спецификация».</p> <p>15.1. Гарантийные сроки на предлагаемую продукцию не менее 24 месяцев.</p> <p>15.2.</p> <p>В связи с тем, что закупаемые блоки влияют на безопасность использования атомной энергии (в соответствии с п. 12.5.9 ЕОСЗ) необходимо предоставить наличие права распоряжения предлагаемым товаром (по номенклатуре спецификации) и/или согласия изготовителя (юридического лица согласно подразделу 3.6) данного товара, либо полномочного представителя такого изготовителя на предложение товара (по номенклатуре спецификации) в рамках настоящего запроса предложений, в том числе подтверждения гарантийных обязательств, в срок и на условиях настоящей конкурсной документации.</p> <p>15.3. В случае поставки товаров импортного производства и/или применения импортного оборудования, комплектующих материалов и полуфабрикатов в составе поставляемого товара, должны быть выполнены требования НП-071-06 «Правил оценки соответствия оборудования, комплектующих, материалов и полуфабрикатов, поставляемых на объекты использования атомной энергии» с учетом требований РД 03-36-2002 «Условия поставки импортного оборудования, изделий, материалов и комплектующих для ядерных установок, радиационных источников и пунктов хранения Российской Федерации».</p>

№ п/п	Наименование п/п	Содержание
		<p>15.4. На момент поставки на товары должны быть предоставлены сертификаты, если сертификация товара предусмотрена действующим законодательством Российской Федерации.</p> <p>15.5. Документы подтверждающие наличие у изготовителя действующей системы менеджмента качества (управления, обеспечения и контроля качества) ГОСТ Р ИСО 9001-2008, либо аналог.</p>
16.	Документы, подтверждающие соответствие требованиям, предъявляемым участникам запроса предложений, и включаемые участником в состав заявки на участие в запросе предложений	<p>16.1 Документы, подтверждающие соответствие требованиям, предъявляемым участникам запроса предложений:</p> <p>16.1.1 документы, указанные в пункте 3.2.1-3.6 настоящей документации по запросу предложений;</p> <p>16.1.2 документы, подтверждающие сведения о цепочке собственников, включая бенефициаров (в том числе конечных);</p> <p>16.1.3 копии бухгалтерской (финансовой) отчетности <i>за последний завершённый год и последний завершённый период (6 месяцев/9 месяцев)</i>, а именно: Форма по ОКУД 0710001 (бухгалтерский баланс) и Форма по ОКУД 0710002 (отчет о прибылях и убытках или отчет о финансовых результатах). Годовая бухгалтерская (финансовая) отчетность предоставляется с отметкой налогового органа о приеме или, в случае представления отчетности в налоговую инспекцию в электронном виде, с приложением квитанции о приеме; бухгалтерская (финансовая) отчетность <i>за последний завершённый период (6 месяцев/9 месяцев)</i> - заверенная подписями руководителя и главного бухгалтера участника запроса предложений;</p> <p>16.1.4 Копию справки об исполнении налогоплательщиком (плательщиком сборов, налоговым агентом) обязанности по уплате налогов, сборов, пеней, штрафов, выданной налоговым органом подтверждающей отсутствие задолженности по уплате налогов, сборов, пеней и штрафов.</p> <p>16.1.5 В случае поставки товаров импортного производства и/или применения импортного оборудования, комплектующих материалов и полуфабрикатов в составе поставляемого товара – письмо в адрес заказчика о выполнении требований НП-071-06 «Правила оценки соответствия Оборудования, комплектующих, материалов и полуфабрикатов, поставляемых на объекты использования атомной энергии» с учетом требований РД 03-36-2002 «Условия поставки импортного оборудования, изделий, материалов и комплектующих для ядерных установок, радиационных источников и пунктов хранения Российской Федерации».</p> <p>В случае отсутствия поставки товаров импортного производства и/или применения импортных (продукции, комплектующих материалов и полуфабрикатов) – письмо с информацией об</p>

№ п/п	Наименование п/п	Содержание
		<p>отсутствии оборудования, изделий, материалов и комплектующих импортного производства в составе поставляемой продукции.</p> <p>16.1.6.В связи с тем, что закупаемые блоки влияют на безопасность использования атомной энергии (в соответствии с п. 12.5.9 ЕОСЗ) необходимо предоставить наличие права распоряжения предлагаемым товаром (по номенклатуре спецификации)</p> <p>Если участник не является изготовителем предлагаемого товара (по номенклатуре спецификации):</p> <ul style="list-style-type: none"> - документы, подтверждающие право распоряжения предлагаемым товаром указанного изготовителя (договор купли-продажи, акты приема-передачи и т.п.) <p>и/или</p> <ul style="list-style-type: none"> - документ от изготовителя, подтверждающий согласие такого изготовителя товара (по номенклатуре спецификации) на предложение товара (по номенклатуре спецификации) в рамках настоящего запроса предложений, в том числе подтверждения гарантийных обязательств, в срок и на условиях настоящей документации, а именно: свидетельство в соответствии с инструкциями, приведенными в настоящей документации <p>или</p> <ul style="list-style-type: none"> - документы его полномочного представителя, подтверждающие согласие такого полномочного представителя данного изготовителя товара (по номенклатуре спецификации) на предложение товара (по номенклатуре спецификации) в рамках настоящего запроса предложений, в том числе подтверждения гарантийных обязательств срок и на условиях настоящей документации, а именно: <p>копии дилерских договоров и/или копии дистрибьюторских договоров и т.п. и свидетельство в соответствии с инструкциями, приведенными в настоящей документации (соответствующая <u>форма3</u>).</p> <p>По данным документам должна прослеживаться полностью цепочка от участника запроса предложений до такого изготовителя товара (по номенклатуре спецификации), предлагаемого в рамках настоящего запроса предложений.</p> <p>Участник запроса предложений вправе приложить к заявке на участие в запросе предложений иные документы, которые, по мнению участника запроса предложений, подтверждают соответствие установленным требованиям, с соответствующими комментариями, разъясняющими цель предоставления этих документов.</p> <p>Все указанные документы прилагаются участником к заявке на участие в запросе предложений.</p>

№ п/п	Наименование п/п	Содержание
17.	Состав заявки на участие в запросе предложений и порядок размещения документов в составе заявки на участие в запросе предложений	<p>17.1. документы, прикладываемые к заявке на участие в запросе предложений, в форме электронных документов:]</p> <p>1) заявка на участие в запросе предложений по форме и в соответствии с инструкциями, приведенными в настоящей документации по запросу предложений (раздел 6, <u>Форма 1</u>);</p> <p>2) анкета (раздел 6, <u>Форма 2</u>): Таблица 1 «Сведения об участнике запроса предложений», Таблица 1.1 «Принадлежность участника запроса предложений к субъектам малого и среднего предпринимательства», Таблица 2 «Сведения о цепочке собственников, включая бенефициаров (в том числе конечных)».</p> <p>Таблица 1.1 по форме и в соответствии с инструкциями, приведенными в настоящей документации, предоставляется, если участник запроса предложений является субъектом малого и среднего предпринимательства с приложением документов, подтверждающих отнесение к субъектам малого и среднего предпринимательства.</p> <p>Таблица 2 должна быть оформлена по форме и в соответствии с инструкциями, приведенными в настоящей документации по запросу предложений. Все сведения и документы обязательны к предоставлению.</p> <p>Таблицы 1.1, 2 предоставляются в составе заявки на участие в запросе предложений в двух форматах: *.pdf и *.xls;</p> <p>3) документы, указанные в пунктах 16.1.1 – 16.1.6, раздела 5 «Информационная карта запроса предложений», подтверждающие соответствие участника запроса предложений установленным требованиям;</p> <p>4) документы, необходимые только для целей оценки заявки, в соответствии с критериями оценки согласно пункту 22 раздела 5 «Информационная карта запроса предложений» и методикой оценки заявок на участие в запросе предложений, представленной в разделе 8</p> <p>5) <i>Договор, спецификация</i></p> <p>6) Если разрешающие документы (любой из разрешающих документов) на осуществление видов деятельности, связанных с выполнением договора, право на заключение которого, является предметом настоящего запроса предложений, заканчивают свое действие в период с момента изначально установленного срока окончания подачи заявок до момента выбора победителя запроса предложений, и новый разрешающий документ не представлен, то в состав заявки на участие в запросе предложений включаются: ранее действовавшее разрешение и документы, подтверждающие запрос нового разрешающего документа с подтверждением о приеме такого запроса от соответствующего органа.</p> <p>7) В случае поставки товаров импортного производства и/или применения импортного</p>

№ п/п	Наименование п/п	Содержание
		<p>оборудования, комплектующих материалов и полуфабрикатов в составе поставляемого товара – письмо в адрес заказчика о выполнении требований НП-071-06 «Правила оценки соответствия Оборудования, комплектующих, материалов и полуфабрикатов, поставляемых на объекты использования атомной энергии» с учетом требований РД 03-36-2002 «Условия поставки импортного оборудования, изделий, материалов и комплектующих для ядерных установок, радиационных источников и пунктов хранения Российской Федерации».</p> <p>9) В случае отсутствия поставки товаров импортного производства и/или применения импортных оборудования, комплектующих материалов и полуфабрикатов – письмо с информацией об отсутствии оборудования, изделий, материалов и комплектующих импортного производства в составе поставляемой продукции.</p> <p>10) В связи с тем, что закупаемые блоки используются при изготовлении оборудования поставляемого ФГУП УЭМЗ на АЭС, участник должен приложить к заявке документы подтверждающие право распоряжения предлагаемым товаром или согласия изготовителя (полномочного представителя) на предложение в рамках закупки данным участником указанного товара, подтверждения гарантийных обязательств, в срок и на условиях, указанных в документации о закупке (в соответствии с п. 12.5.9 ЕОСЗ) свидетельство (форма 3).</p> <p>11) Документы подтверждающие наличие у изготовителя действующей системы менеджмента качества (управления, обеспечения и контроля качества) ГОСТ Р ИСО 9001-2008 ,либо аналог.</p>
17.1	<p>Альтернативные предложения: Возможность подачи условия, по которым допускается подача</p>	<p><i>Поставляемые блоки должны быть изготовлены в соответствии с техническими требованиями, приложением №1.1 и приложением №2.</i></p> <p><i>В соответствии с ЕОСЗ Глава 6, п.12.2.2 б</i> Альтернативные предложения: <i>не допускаются, так как закупаемые блоки в дальнейшем будут использоваться во взаимодействии с оборудованием определенным по техническому заданию Заказчика ФГУП УЭМЗ.</i></p>
18.	<p>Привлечение субподрядчиков исполнителей</p>	<p><i>не допускается</i></p>
19.	<p>Возможность проведения процедуры переторжки</p>	<p><i>возможна</i></p>

№ п/п	Наименование п/п	Содержание
	Условия договора, по которым возможно проведение переторжки	по снижению <i>первоначально указанной в заявке на участие в запросе предложений цены</i>
20.	Место и срок окончания подачи заявок на участие в запросе предложений (открытия доступа к поданным заявкам на участие в запросе предложений)	Место и срок окончания подачи заявок на участие в запросе предложений (открытия доступа к поданным заявкам на участие в запросе предложений): ЭТП ООО «Аукционный конкурсный дом» http://www.a-k-d.ru <i>срок в формате: 8_-00 (время московское) «17»декабря 2014 года</i> Место, дата и время заседания конкурсной комиссии (при проведении): <i>адрес</i> <i>8-00 (время московское) «17»декабря 2014 года</i>
21.	Срок проведения отборочной и оценочной стадии рассмотрения заявок	<i>адрес</i> Отборочная стадия рассмотрения заявок на участие в запросе предложений: не позднее «17»декабря 2014г. Оценочная стадия рассмотрения заявок на участие в запросе предложений и подведение итогов запроса предложений: не позднее «17» декабря 2014 г.
22.	Критерии оценки заявок на участие в запросе предложений участников запроса предложений	<ul style="list-style-type: none"> – цена договора, цена единицы продукции (значимость критерия Ц_i–90%); – срок поставки товара (значимость критерия С_i– 10%);
23.	Оценка заявок на участие в запросе предложений:	Согласно методике оценки заявок на участие в запросе предложений, приведенной в разделе 8 документации по запросу предложений
24.	Срок заключения договора/ <i>ов</i>	Заказчик в течение <i>3 (трех) рабочих дней</i> со дня размещения протокола заседания закупочной комиссии по подведению итогов запроса предложений на официальном сайте и ЭТП передает победителю запроса предложений проект договора, который составляется путем включения условий исполнения договора, предложенных победителем запроса предложений в заявке на участие в запросе предложений, в проект договора, прилагаемый к документации по запросу предложений. Победитель запроса предложений обязан предоставить заказчику подписанный и заверенный печатью со своей стороны договор <i>в течение 10 (десяти) дней</i> со дня направления указанного договора. договор заключается в течение <i>20 (двадцати) дней</i> , но не ранее чем через 10 (десять) дней после

№ п/п	Наименование п/п	Содержание
		<p>размещения на официальном сайте и на ЭТП протокола, на основании которого заключается договор.</p> <p>До заключения договора, победитель запроса предложений представляет обновленную таблицу сведений о цепочке собственников, включая бенефициаров (в том числе конечных), в случае, если в такие сведения были внесены изменения либо справку об отсутствии изменений. Срок подписания победителем запроса предложений справки, подтверждающей актуальность информации – не ранее 5(пяти) дней до заключения договора (с двух сторон).</p>
25.	Обеспечение исполнения обязательств по договору	Не требуется
26.	Реквизиты для перечисления обеспечения исполнения договора и/или обеспечения возврата аванса и/или обеспечения гарантийных обязательств	<p>Получатель: _____</p> <p>Банковские реквизиты: _____</p>
27.	Порядок обжалования действий заказчика, организатора запроса предложений, закупочной комиссии	<p>Жалобы на действия (бездействие) заказчика, организатора запроса предложений, закупочной комиссии при проведении запроса предложений могут быть направлены в Центральный арбитражный комитет (ЦАК) в отсканированном виде по электронному адресу arbitration@rosatom.ru</p> <p><i>(или в адрес арбитражного комитета (АК) дивизиона. Если таковой АК дивизиона создан, то указываются название такого АК дивизиона, и его контактные реквизиты)</i></p> <p>Направление жалоб допускается в любое время проведения запроса предложений, но не позднее десяти дней со дня размещения на официальном сайте протокола подведения итогов запроса предложений, протокола о признании запроса предложений не состоявшимся или принятия заказчиком решения об отказе от проведения запроса предложений.</p> <p>Условия и положения документации по запросу предложений могут быть обжалованы исключительно до окончания срока подачи заявок на участие в запросе предложений.</p> <p>На сайте http://zakupki.rosatom.ru/ (раздел Контроль и арбитраж/Нормативные документы) представлены Методические рекомендации о порядке рассмотрения жалоб.</p> <p>Информация о состоянии и итогах рассмотрения жалобы отражается на сайте закупок Госкорпорации «Росатом» на странице соответствующей закупки.</p> <p>Решения ЦАК <i>(или АК дивизиона)</i> могут быть обжалованы — в Контрольный комитете Госкорпорации «Росатом» не позднее 1 (одного) месяца с даты размещения на официальном сайте</p>

№ п/п	Наименование п/п	Содержание
		по закупкам атомной отрасли результата рассмотрения жалобы.
28.	Каналы связи, по которым можно сообщить о фактах злоупотребления при проведении запроса предложений	<p>О фактах злоупотреблений участник запроса предложений может заявить в Госкорпорацию «Росатом» и сообщить об этом гласно или анонимно, воспользовавшись следующими каналами связи:</p> <ol style="list-style-type: none"> 1. Телефон «горячей линии»: 8-800-100-07-07 (многоканальный, круглосуточно, бесплатно из любой точки страны); 2. Адрес электронной почты: 0707@rosatom.ru; 3. Адрес для почтовых отправлений: 119017, Москва, а/я 226, Департамент защиты активов Госкорпорации «Росатом».

– против _____ (наименование участника запроса предложений) не проводится процедура ликвидации, не принято арбитражным судом решения о признании _____ (наименование участника запроса предложений) банкротом, деятельность _____ (наименование участника запроса предложений) не приостановлена, на имущество не наложен арест по решению суда, административного органа;

– [участнику запроса предложений необходимо выбрать одно из следующих положений, подходящих для его состояния по задолженности по уплате налогов, сборов, пеней и штрафов:

задолженность _____ (наименование участника запроса предложений) по уплате налогов, сборов, пеней и штрафов отсутствует.

либо

задолженность _____ (наименование участника запроса предложений) по уплате налогов, сборов, пеней и штрафов не превышает 25% балансовой стоимости активов _____ (наименование участника запроса предложений) по данным бухгалтерской (финансовой) отчетности за истекший _____ (указать период: год, квартал, полугодие, 9 месяцев).]

Настоящим даем свое согласие и подтверждаем получение нами всех требуемых в соответствии с действующим законодательством Российской Федерации (в том числе о персональных данных) согласий всех упомянутых в Таблице 2 «Сведения о цепочке собственников, включая бенефициаров (в том числе конечных)» формы 2 «Анкета участника запроса предложений», заинтересованных или причастных к данным сведениям лиц на обработку предоставленных сведений заказчиком (организатором запроса предложений), а также на раскрытие заказчиком сведений, полностью или частично, компетентным органам государственной власти (в том числе Федеральной налоговой службе Российской Федерации, Минэнерго России, Росфинмониторингу, Правительству Российской Федерации) и последующую обработку данных сведений такими органами.

Для физических лиц: Настоящим даем свое согласие на обработку заказчиком (организатором запроса предложений) предоставленных сведений о персональных данных, а также на раскрытие заказчиком сведений, полностью или частично, компетентным органам государственной власти и последующую обработку данных сведений такими органами.

В случае признания нас победителем запроса предложений, либо при поступлении в наш адрес предложения о заключении договора, мы берем на себя следующие обязательства:

а) подписать со своей стороны договор в соответствии с требованиями документации по запросу предложений и условиями нашей заявки на участие в запросе предложений;

б) представить обновленные сведения о цепочке собственников, включая бенефициаров (в том числе конечных) в случае, если в такие сведения были внесены изменения с момента подачи нами заявки на участие в запросе предложений и до подписания договора. В случае отсутствия изменений мы берем на себя обязательства представить справку об отсутствии изменений. Справка, подтверждающая актуальность информации будет подписана и

предоставлена нами не ранее 5(пяти) дней до заключения договора (с двух сторон);

Мы уведомлены и согласны с условием, что в случае предоставления нами недостоверных сведений мы можем быть отстранены от участия в запросе предложений, а в случае, если недостоверность предоставленных нами сведений будет выявлена после заключения с нами договора, такой договор может быть расторгнут.

Мы, _____
(наименование организации или Ф.И.О. участника запроса предложений)

осведомлены и согласны с условием, что будем признаны уклонившимися от заключения договора в случаях, предусмотренных пунктом 4.15.13 документации по запросу предложений, сведения о нас будут внесены в соответствующий реестр недобросовестных поставщиков сроком на два года в случаях, предусмотренных пунктом 4.15.16 документации по запросу предложений.

В соответствии с инструкциями, полученными от Вас в документации по запросу предложений, информация по сути наших предложений в данном запросе предложений представлена в следующих документах, которые являются неотъемлемой частью нашей заявки на участие в запросе предложений:

Опись документов заявки в соответствии с требованиями пункта 17 раздела 5 «Информационная карта запроса предложений» в формате.

№ п/п	Наименование документа	№ страницы	Число страниц
1.	Анкета (форма 2)		
2.	Копия документа, подтверждающего факт внесения денежных средств в качестве обеспечения заявки на участие в запросе предложений/ безотзывная банковская гарантия		
3.	...		
4.	...		
...			
...			
...			

(Подпись уполномоченного представителя)

(Имя и должность подписавшего)

М.П.

ИНСТРУКЦИИ ПО ЗАПОЛНЕНИЮ

1. Данные инструкции не следует воспроизводить в документах, подготовленных участником запроса предложений.

2. Заявку на участие в запросе предложений следует оформить на официальном бланке участника запроса предложений.

3. Участник запроса предложений присваивает заявке на участие в запросе предложений дату и номер в соответствии с принятыми у него правилами документооборота.

4. Участник запроса предложений должен указать свое полное наименование (с указанием организационно-правовой формы) и юридический адрес.

5. Участник запроса предложений должен указать стоимость *поставки товара*/ цифрами и словами, в рублях, в соответствии со Сводной таблицей стоимости (графа «Итого»). Цену следует указывать в формате XXX XXX XXX,XX руб., например: «1 234 567,89 руб. (Один миллион двести тридцать четыре тысячи пятьсот шестьдесят семь руб. восемьдесят девять коп.)».

6. Участник запроса предложений должен указать срок действия заявки на участие в запросе предложений согласно требованиям пункта 4.5.1.

7. Участник запроса предложений должен перечислить и указать объем каждого из прилагаемых к заявке на участие в запросе предложений документов, определяющих суть технико-коммерческого предложения участника запроса предложений, согласно требованиям пункта 17 раздела 5 «Информационная карта запроса предложений».

8. Участнику запроса предложений рекомендуется подписать и скрепить печатью заявку на участие в запросе предложений в соответствии с порядком, указанным в пунктах 4.4.5, 4.4.6.

Приложение к заявке на участие в запросе предложений
от «___» _____ 20__ г. № _____

Открытый запрос предложений в электронной форме на право заключения
договора/*ов* на _____

АНКЕТА УЧАСТНИКА ЗАПРОСА ПРЕДЛОЖЕНИЙ (Форма 2)

Лот __

Участник запроса предложений: _____

Таблица 1. Сведения об участнике запроса предложений.

№	Наименование	Сведения об участнике запроса предложений
1.	Фирменное наименование (Полное и сокращенное наименования организации либо Ф.И.О. участника запроса предложений – физического лица, в том числе, зарегистрированного в качестве индивидуального предпринимателя)	
2.	Организационно - правовая форма	
3.	Принадлежность к субъектам малого и среднего предпринимательства	
4.	Учредители (перечислить наименования и организационно-правовую форму или Ф.И.О. всех учредителей)	
5.	Свидетельство о внесении в Единый государственный реестр юридических лиц/индивидуального предпринимателя (дата и номер, кем выдано) <i>либо паспортные данные для участника запроса предложений – физического лица</i>	
6.	Виды деятельности	
7.	Срок деятельности (с учетом правопреемственности)	
8.	ИНН, КПП, ОГРН, ОКПО	
9.	Юридический адрес (страна, адрес)	
10.	Почтовый адрес (страна, адрес)	
11.	Фактическое местоположение	
12.	Телефоны (с указанием кода города)	
13.	Факс (с указанием кода города)	
14.	Адрес электронной почты	
15.	Филиалы: перечислить наименования и почтовые адреса	
16.	Размер уставного капитала	
17.	Стоимость основных фондов (по балансу последнего завершнного периода)	
18.	Банковские реквизиты (наименование и адрес банка, номер расчетного счета участника запроса предложений в банке, телефоны банка, прочие банковские реквизиты)	
19.	Фамилия, Имя и Отчество руководителя участника запроса предложений, имеющего право подписи согласно учредительным документам, с указанием должности и контактного телефона	

№	Наименование	Сведения об участнике запроса предложений
20.	Орган управления участника запроса предложений – юридического лица, уполномоченный на одобрение сделки, право на заключение которой является предметом настоящего запроса предложений и порядок одобрения соответствующей сделки	
21.	Фамилия, Имя и Отчество уполномоченного лица участника запроса предложений с указанием должности, контактного телефона, эл.почты	

(Подпись уполномоченного представителя)

(Имя и должность подписавшего)

М.П.

Таблица 1.1. Принадлежность участника запроса предложений/ субподрядчика (соисполнителя)/ изготовителя к субъектам малого и среднего предпринимательства.

Настоящим подтверждаем, что _____ (указывается наименование участника запроса предложений/ субподрядчика (соисполнителя)/ изготовителя) в соответствии с законодательством Российской Федерации (статья 4 Федерального закона от 24 июля 2007 года № 209-ФЗ «О развитии малого и среднего предпринимательства в Российской Федерации») обладает критериями позволяющими относить организацию к субъектам _____ (указывается малого или среднего в зависимости от критериев отнесения) предпринимательства и сообщаем следующую информацию:

№ п/п	Критерий отнесения	Малые предприятия	Средние предприятия	Показатель	Подтверждающий документ
1	2	3	4	5	6
1.	<i>только для юридических лиц:</i> Суммарная доля участия в уставном (складочном) капитале: РФ, субъектов РФ, муниципальных образований, иностранных юридических лиц, общественных и религиозных организаций (объединений)	не более 25%		Указывается в процентах	Копия устава (стр. __ заявки)
2.	<i>только для юридических лиц:</i> Доля участия в уставном (складочном) капитале юридических лиц, которые не являются субъектами малого и среднего бизнеса	не более 25%		Указывается в процентах	Копия устава
3.	Средняя численность работников за предшествующий календарный год (определяется с учетом всех работников, в том числе работающих по договорам гражданско-правового характера)	до 100 человек	От 101 до 250 человек	Указывается количество человек	Копия формы № 4 ФСС (стр. __ заявки)
до 15 человек – микро-предприятие					
4.	Выручка от реализации товаров (работ, услуг) без учета налога на добавленную стоимость или балансовая стоимость	400 млн. руб.	1 000 млн. руб.	Указывается в миллионах рублей	Копия бухгалтерской (финансовой) отчетности за последний

№ п/п	Критерий отнесения	Малые предприятия	Средние предприятия	Показатель	Подтверждающий документ
1	2	3	4	5	6
	активов (остаточная стоимость основных средств и нематериальных активов) за последний завершённый год	60 млн. руб. – микро-предприятие			<i>завершённый год (стр. ___ заявки)</i>

(Подпись уполномоченного представителя)

(Имя и должность подписавшего)

М.П.

ИНСТРУКЦИИ ПО ЗАПОЛНЕНИЮ

1. Данные инструкции не следует воспроизводить в документах, подготовленных участником запроса предложений.

2. Участник запроса предложений приводит номер и дату заявки на участие в запросе предложений, приложением к которой является данная анкета участника запроса предложений.

3. Участник запроса предложений указывает свое фирменное наименование (в т.ч. организационно-правовую форму).

4. В случае указания в графе 3 Таблицы 1 о принадлежности к субъектам малого и среднего предпринимательства, дополнительно участнику запроса предложений необходимо заполнить и предоставить в составе заявки на участие в запросе предложений Таблицу 1.1 и документы (столбец 6 Таблицы 1.1), подтверждающие принадлежность к субъектам малого и среднего предпринимательства.

5. В графе 21 Таблицы 1 указывается уполномоченное лицо участника запроса предложений для оперативного уведомления по вопросам организационного характера и взаимодействия с организатором запроса предложений.

6. Заполненная участником запроса предложений анкета должна содержать все сведения, указанные в таблице 1. В случае отсутствия каких-либо данных указывается слово «нет».

7. Таблицу 1.1 заполняют и предоставляют участники запроса предложений, принадлежащие к субъектам малого и среднего предпринимательства, согласно критериям отнесения (столбцы 2-4) в соответствии со статьей 4 Федерального закона от 24 июля 2007 года № 209-ФЗ «О развитии малого и среднего предпринимательства в Российской Федерации».

8. Также участники запроса предложений в составе заявки на участие в запросе предложений предоставляют заполненную таблицу 1.1 на привлекаемого участником запроса предложений **субподрядчика (соисполнителя)/ изготовителя**, если такой **субподрядчик (соисполнитель)/ изготовитель** является субъектом малого и среднего предпринимательства. На **изготовителя**, являющегося субъектом малого и среднего предпринимательства таблица 1.1 заполняется и предоставляется в составе заявки на участие в запросе предложений только при условии привлечения для выполнения работ по изготовлению товара **изготовителя** непосредственно участником запроса предложений, без привлечения официальных дилеров и т.д.

9. Таблица 1.1 в составе заявки на участие в запросе предложений предоставляется в двух форматах: *.pdf. с подписью и редактируемом формате *.xls с приложением документов (столбец 6), подтверждающих принадлежность участника запроса предложений и/или **субподрядчика (соисполнителя)/ изготовителя** к субъектам малого и среднего предпринимательства.

10. Копия бухгалтерской (финансовой) отчетности, а именно: Форма по ОКУД 0710001 (бухгалтерский баланс) и Форма по ОКУД 0710002 (отчет о прибылях и убытках или отчет о финансовых результатах) предоставляется за последний завершённый год, с отметкой

налоговой инспекции о приеме или, в случае представления отчетности в налоговую инспекцию в электронном виде, с приложением квитанции о приеме.

Таблица 2. Сведения о цепочке собственников, включая бенефициаров (в том числе конечных).

Участник запроса предложений: _____

наименование организации участника запроса предложений

№ п/п	Информация об участнике запроса предложений						Информация о цепочке собственников контрагента, включая бенефициаров (в том числе, конечных)							Информация о подтверждающих документах (наименование, реквизиты и т.д.)
	ИНН	ОГРН	Наименование краткое	Код ОКВЭД	Фамилия, Имя, Отчество руководителя	Серия и номер документа, удостоверяющего личность руководителя	№	ИНН	ОГРН	Наименование / ФИО	Адрес регистрации	Серия и номер документа, удостоверяющего личность (для физического лица)	Руководитель / участник / акционер / бенефициар	
1	2	3	4	5	6	7	8	9	10	11	12	13	14	15

В случае, если в представленные нами сведения о цепочке собственников будут внесены изменения, обязуемся, в случае признания нас победителем, представить обновленную таблицу сведений о цепочке собственников, включая бенефициаров (в том числе конечных) либо справку об отсутствии изменений. Дата подписания справки, подтверждающей актуальность информации – не позднее 5 (пяти) дней до заключения договора (с двух сторон).

(Подпись уполномоченного представителя)

(Имя и должность подписавшего)

М.П.

ИНСТРУКЦИИ ПО ЗАПОЛНЕНИЮ

1. Данные инструкции не следует воспроизводить в документах, подготовленных участником запроса предложений.
2. Форма Таблицы 2 изменению не подлежит. Все сведения и документы обязательны к предоставлению.
3. Таблица 2 должна быть представлена в составе заявки на участие в запросе предложений в двух форматах *.pdf и *.xls;

4. В столбце 2 участнику запроса предложений необходимо указать ИНН. В случае, если контрагент российское юридическое лицо указывается 10-значный код. В случае, если контрагент российское физическое лицо (как являющееся, так и не являющееся индивидуальным предпринимателем) указывается 12-тизначный код. В случае если контрагент - иностранное юридическое или физическое лицо в графе указывается «отсутствует».

5. В столбце 3 участнику запроса предложений необходимо указать ОГРН. Заполняется в случае, если контрагент - российское юридическое лицо (13-значный код). В случае если контрагент российское физическое лицо в качестве индивидуального предпринимателя (ИП), указывается ОГРНИП (15-тизначный код). В случае если контрагент - российское физическое лицо, иностранное физическое или юридическое лицо в графе указывается «отсутствует».

6. В столбце 4 участником запроса предложений указывается организационная форма аббревиатурой и наименование контрагента (например, ООО, ФГУП, ЗАО и т.д.). В случае, если контрагент - физическое лицо указывается ФИО.

7. В столбце 5 участнику запроса предложений необходимо указать код ОКВЭД. В случае если контрагент российское юридическое лицо и индивидуальный предприниматель указывается код, который может состоять из 2-6 знаков, разделенных через два знака точками. В случае, если контрагент российское физическое лицо, иностранное физическое или юридическое лицо в графе указывается «отсутствует».

8. Столбец 6 участником запроса предложений заполняется в формате Фамилия Имя Отчество, например Иванов Иван Степанович.

9. Столбец 7 заполняется в формате серия (пробел) номер, например 5003 143877. Для иностранцев допускается заполнение в формате, отраженном в национальном паспорте.

10. Столбец 8 заполняется согласно образцу.

11. Столбцы 9, 10 заполняются в порядке пунктов 3, 4 настоящей инструкции.

12. В столбце 11 указывается организационная форма аббревиатурой и наименование контрагента (например, ООО, ФГУП, ЗАО и т.д.). В случае, если собственник физическое лицо указывается ФИО. Так же, при наличии информации о руководителе юридического лица – собственника контрагента, указывается ФИО полностью.

13. Столбец 12 заполняется в формате географической иерархии в нисходящем порядке, например, Тула, ул. Пионеров, 56-89.

14. Столбец 13 заполняется в порядке пункта 8 настоящей инструкции.

15. В столбце 14 указывается, какое отношение имеет данный субъект к вышестоящему звену в цепочке "контрагент - бенефициар" согласно примеру, указанному в образце.

16. В столбце 15 указываются юридический статус и реквизиты подтверждающих документов, например учредительный договор от 23.01.2008.

ОКОНЧАНИЕ

Информация о цепочке собственников контрагента, включая бенефициаров (в том числе, конечных)							Информация о подтверждающих документах (наименование, реквизиты и т.д.)
№	ИНН	ОГРН	Наименование / ФИО	Адрес регистрации	Серия и номер документа, удостоверяющего личность (для физического лица)	Руководитель / участник / акционер / бенефициар	
8	9	10	11	12	13	14	15
1.1	7754467990	108323232323232	ЗАО "Свет 1"	Москва, ул.Лубянка, 3		Участник	учредительный договор от 23.01.2008
1.1.0	111222333444		Петрова Анна Ивановна	Москва, ул.Щепкина, 33	44 55 666777	Руководитель	устав, приказ №45-л/с от 22.03.10
1.1.1	333222444555		Сидоров Пётр Иванович	Саратов, ул. Ленина, 45-34	55 66 777888	Участник	учредительный договор от 12.03.2004
1.1.2	6277777777	104567567567436	ООО "Черепашка"	Саратов, ул. Ленина, 45		Участник	учредительный договор от 12.03.2004
1.1.2.0	7495672857623		Мухов Амир Мазиевич	Саратов, ул. Ленина, 45	66 78 455434	Руководитель	устав, приказ №77-л/с от 22.05.11
1.1.2.1	8462389547345		Мазаева Инна Львовна	Саратов, ул. К.Маркса, 5-34	67 03 000444	Бенефициар	учредительный договор от 12.03.2004
...							
1.2	7754456890	107656565656565	ООО "Свет 2"	Смоленск, ул. Титова, 34		Участник	учредительный договор от 23.01.2008
1.2.0	666555777444		Антонов Иван Игоревич	Смоленск, ул. Титова, 34	66 55 444333	Руководитель	устав, приказ №56-л/с от 22.05.09
1.2.1	888777666555		Ивлев Дмитрий Степанович	Смоленск, ул. Чапаева, 34-72	77 55 333444	Участник	учредительный договор от 23.01.2006
1.2.2	333888444555		Степанов Игорь Дмитриевич	Смоленск, ул. Гагарина, 2-64	66 77 223344	Участник	учредительный договор от 23.01.2006
...							
1.3	ASU66-54		Игуана лтд (Iguana LTD)	США, штат Виржиния, 533		Участник	учредительный договор от 23.01.2008
			Ruan Max Amer	Кипр, Лимассол, 24-75	776AE 6654	Руководитель	
...							

Форма __3__.

Приложение к заявке на участие в запросе предложений
от «__» _____ 20__ г. № _____

СВИДЕТЕЛЬСТВО (Форма 3__)

Настоящим организация _____ (указывается полное наименование лица, выдавшего данное свидетельство: изготовителя предлагаемого товара, либо полномочного представителя в такого изготовителя), являющаяся _____ (указывается, кем является организация, выдающая данное свидетельство: изготовителем товара или полномочным представителем в изготовителя) _____ (указывается наименование, марка, модель и тому подобное применительно к товару, предложенному участником запроса предложений), подтверждает согласие на предложение участником запроса предложений _____ (указывается полное наименование организации, получившей данное свидетельство), товара в количестве _____ единиц (указывается количество единиц товара, требуемого в соответствии с условиями документации) и, в случае признания данного участника победителем запроса предложений, заключение с ним по результатам запроса предложений договора на поставку товара, предлагаемого в рамках открытого запроса предложений в электронной форме на право заключения договора _____ в соответствии с извещением о проведении запроса предложений, опубликованным «__» _____ на официальном сайте и на ЭТП.

Настоящим мы гарантируем поставку товара, а также подтверждаем, что на продукцию, поставленную _____ (указывается полное наименование организации, получившей данное свидетельство) распространяются все гарантийные обязательства на весь срок исполнения обязательств по договору в части гарантийный обязательств, заключенного по итогам запроса предложений на право заключения договора _____ в соответствии с извещением о проведении запроса предложений, опубликованным «__» _____ на официальном сайте и на ЭТП.

(Подпись уполномоченного представителя)

(Имя и должность подписавшего)

М.П.

ИНСТРУКЦИИ ПО ЗАПОЛНЕНИЮ

1. Данные инструкции не следует воспроизводить в документах, подготовленных участником запроса предложений.
2. Участник запроса предложений приводит номер и дату заявки на участие в запросе предложений, приложением к которой является данная форма.
3. Данная форма заполняется на все виды предлагаемого товара (по номенклатуре спецификации), в отношении которых требуется данное свидетельство согласно пункту 0 раздела 5 «Информационная карта запроса предложений» настоящей документации.

4. Данная форма является примерной и может быть соответствующим образом изменена изготовителем (**юридическим лицом _____ [указывается определение изготовителя согласно подразделу 3.6]**) или полномочным его представителем (дилером, дистрибьютором и т.п.). Для организатора запроса предложений принципиально, чтобы прослеживалась полностью цепочка от участника запроса предложений до изготовителя (**юридического лица _____ [указывается определение изготовителя согласно подразделу 3.6]**), и в данном документе нашли отражение следующие положения:

- Документ должен быть выдан таким изготовителем товара (по номенклатуре спецификации) или полномочным его представителем (дилером, дистрибьютором и т.п.);
- В документе должен быть упомянут участник запроса предложений как лицо, получившее данное свидетельство;
- В документе должен быть упомянут предложенный участником товар (по номенклатуре спецификации) с использованием тех же наименований, обозначений, что и в Сводной таблице стоимости (форма __);
- В документе должно быть указано количество единиц товара (по номенклатуре спецификации) и, что оно предлагается в соответствии с извещением о проведении настоящего запроса предложений;
- *Из документа должно следовать, что изготовитель (**юридическое лицо _____ [указывается определение изготовителя согласно подразделу 3.6]**) или полномочный его представитель в гарантирует поставку, а также на предлагаемое таким образом оборудование (по номенклатуре спецификации) распространяются все гарантийные обязательства на весь срок исполнения обязательств по договору в части гарантийный обязательств, заключенного по итогам запроса предложений.*

7. МЕТОДИКА РАСЧЕТА ОБЕСПЕЧЕННОСТИ ФИНАНСОВЫМИ РЕСУРСАМИ УЧАСТНИКОВ ПРОЦЕДУРЫ ЗАКУПКИ

Методика расчета обеспеченности финансовыми ресурсами участников закупок

1. Основные положения

Методика основана на расчете показателей обеспеченности финансовыми ресурсами предприятия, характеризующих уровень риска деятельности предприятия с точки зрения сбалансированности или превышения доходов над расходами. Эти показатели, в том числе, позволяют заказчику оценить способность предприятия в сроки и в полном объеме исполнить свои обязательства по заключаемым с заказчиком договорам. Для общего расчета финансового состояния предприятия используются основные показатели его деятельности, содержащиеся в бухгалтерской (финансовой) отчетности, а именно: в Форме по ОКУД 0710001 «Бухгалтерский баланс» и в Форме по ОКУД 0710002 «Отчет о прибылях и убытках» («Отчет о финансовых результатах»).

Коды строк бухгалтерской (финансовой) отчетности, используемые при расчете показателей обеспеченности финансовыми ресурсами предприятия (раздел 4 настоящей Методики), применяются в соответствии с Приказом Министерства финансов Российской Федерации от 02 июля 2010 г. № 66н «О формах бухгалтерской отчетности организаций».

2. Методика расчета.

Для общего расчета обеспеченности финансовыми ресурсами предприятия используются основные показатели его деятельности, такие как:

- Коэффициент автономии собственных средств;
- Коэффициент обеспеченности собственными оборотными средствами
- Коэффициент соизмеримости годовой выручки от основной деятельности с суммой договора;
- Коэффициент покрытия процентов.

Расчет показателей осуществляется за истекший год и за истекший период (полугодие текущего года/ 9 месяцев текущего года):

- за истекший год на основании бухгалтерской (финансовой) отчетности с отметкой налоговой инспекции о приеме или, в случае представления отчетности в налоговую инспекцию в электронном виде, с приложением квитанции о приеме.
- за истекший период (полугодие текущего года/ 9 месяцев текущего года) на основании промежуточной бухгалтерской (финансовой) отчетности, подписанной руководителем и главным бухгалтером предприятия.

В случае если последним истекшим периодом является 1 квартал текущего года, то расчет показателей осуществляется только по истекшему году.

1. Коэффициент автономии собственных средств.

Показывает, в какой степени активы предприятия сформированы за счет собственного капитала, и насколько предприятие независимо от внешних источников финансирования. Рассчитывается на основании данных формы по ОКУД 0710001 по формуле:

$$K_{\text{асс.}} = \frac{\text{стр.1300}}{\text{стр.1600}}$$

2. Коэффициент обеспеченности собственными оборотными средствами.

Показывает, в каком объеме оборотные активы сформированы за счет собственного капитала. Рассчитывается на основании данных формы по ОКУД 0710001 по формуле:

$$K_{\text{осс.}} = \frac{(\text{стр.1300} - \text{стр.1100})}{\text{стр.1200}},$$

где,

стр.1100 = стр.1110 + стр.1120 + стр.1130 + стр.1140 + стр.1150 + стр.1160 +
+стр.1170 + стр.1180 + стр.1190

стр.1200 = стр.1210 + стр.1220 + стр.1230 + стр.1240 + стр.1250 + стр.1260

В связи с тем, что бухгалтерская (финансовая) отчетность отдельных категорий предприятий (субъектов малого предпринимательства, некоммерческих организаций, предприятий, применяющих упрощенную систему налогообложения) может содержать укрупненные показатели, включающие несколько показателей (без их детализации), с указанием кода строки по показателю, имеющему наибольший удельный вес в составе укрупненного показателя, либо иметь частичную детализацию, то при расчете показателей внеоборотных активов (стр.1100) и оборотных активов (стр.1200) для таких предприятий используются только строки, включенные в бухгалтерскую (финансовую) отчетность такого предприятия. По отсутствующим строкам значение принимается равным «0».

3. Коэффициент соизмеримости годовой выручки от основной деятельности с суммой договора.

Характеризует соизмеримость суммы заключаемого по результатам процедуры закупки договора с объемом выручки от основной деятельности за соответствующий период. Рассчитывается на основании данных формы по ОКУД 0710002 по формуле:

$$K_{CB} = \frac{\sum \text{стр.2110} \times P}{(12 + B) \times S},$$

где,

стр. 2110 – сумма показателей выручки за истекший год и за истекший период (полугодие текущего года/ 9 месяцев текущего года);

P – период выполнения обязательств по договору (в месяцах),

B – количество месяцев, соответствующее истекшему периоду (6 или 9 месяцев). В случае, если расчет осуществляется только за истекший год, то B=0.

S – сумма договора без НДС.

KCB рассчитывается на основании данных о суммарной выручке: выручки, полученной за истекший год и за истекший период (полугодие текущего года/ 9 месяцев текущего года). Таким образом, расчет KCB осуществляется один раз одновременно для двух периодов.

4. Коэффициент покрытия процентов.

Измеряет способность предприятия уплатить ежегодные проценты по своим обязательствам. Рассчитывается на основании данных формы по ОКУД 0710002 по формуле:

$$K_{ПП} = \frac{\text{стр.2300} + \text{стр.2330}}{\text{стр.2330}}$$

где,

стр.2300 = (стр.2110 + стр.2310 + стр.2320 + стр.2340) – (стр.2120 + стр.2210 + стр.2220 + стр.2330 + стр.2350)

значение по строке 2330 принимается «по модулю», за исключением значения, используемого в расчете прибыли (убытка) до налогообложения (стр.2300).

В случае, если значение по строке 2330 равно «0» и значение по строке 2300 положительно, показателю присваивается 10 единиц.

В случае, если значение по строке 2330 равно «0» и значение по строке 2300 отрицательно или равно «0», показателю присваивается 0 единиц.

В связи с тем, что бухгалтерская (финансовая) отчетность отдельных категорий предприятий (субъектов малого предпринимательства, некоммерческих организаций, предприятий, применяющих упрощенную систему налогообложения) может содержать укрупненные показатели, включающие несколько показателей (без их детализации), с указанием кода строки по показателю, имеющему наибольший удельный вес в составе укрупненного показателя, либо иметь частичную детализацию, то при расчете прибыли (убытка) до налогообложения (стр.2300) для таких предприятий используются только строки, включенные в

бухгалтерскую (финансовую) отчетность такого предприятия. По отсутствующим строкам значение принимается равным «0».

3. Критерии расчета показателей

Для расчета обеспеченности финансовыми ресурсами участников закупок, начальная (максимальная) цена договора по которым не превышает 500 млн. руб. с НДС, используется следующая система:

Финансовый показатель	Значение показателя и оценка, используемая при расчете			
	более 0,20 30 единиц	0,20-0,10 20 единиц	0,09-0,06 10 единиц	менее 0,06 0 единиц
Коэффициент автономии собственных средств (Касс)	более 0,08 25 единиц	0,08– 0,05 20 единиц	0,04 – 0,02 10 единиц	менее 0,02 0 единиц
Коэффициент обеспеченности собственными оборотными средствами (Косс)	более 1,50 25 единиц	1,50 – 1,20 15 единиц	1,19 – 0,50 10 единиц	менее 0,50 0 единиц
Коэффициент соизмеримости годовой выручки от основной деятельности с суммой договора (Ксв)	более 2,00 20 единиц	2,00-1,50 10 единиц	1,49-1,00 5 единиц	менее 1,00 0 единиц

Для расчета обеспеченности финансовыми ресурсами участников закупок, начальная (максимальная) цена договора по которым составляет более 500 млн. руб. с НДС, используется следующая система:

Финансовый показатель	Значение показателя и оценка, используемая при расчете			
	более 0,25 30 единиц	0,25-0,15 20 единиц	0,14-0,08 10 единиц	менее 0,08 0 единиц
Коэффициент автономии собственных средств (Касс)	более 0,10 25 единиц	0,10 – 0,06 20 единиц	0,05 – 0,03 10 единиц	менее 0,03 0 единиц
Коэффициент обеспеченности собственными оборотными средствами (Косс)	более 1,50 25 единиц	1,50 – 1,20 15 единиц	1,19 – 0,50 10 единиц	менее 0,50 0 единиц

Финансовый показатель	Значение показателя и оценка, используемая при расчете			
	Коэффициент покрытия процентов (Кпп)	более 3,00 20 единиц	3,00-2,00 10 единиц	1,99-1,00 5 единиц

Оценки (количество единиц), полученные по всем финансовым показателям, суммируются.

При этом к оценкам (сумме оценок) по показателям Касс, Косс и Кпп по истекшему году применяется удельный вес 0,6, а к оценкам по показателям Касс, Косс и Кпп по истекшему периоду (полугодие текущего года/ 9 месяцев текущего года) - удельный вес 0,4.

В случае, если необходимо оценить обеспеченность финансовыми ресурсами за истекший год и 1 квартал текущего года, то к набранным участником оценкам по показателям Касс, Косс и Кпп должен быть применен удельный вес 1,0, а показатели 1 квартала текущего года в расчетах не учитываются.

К коэффициенту соизмеримости годовой выручки от основной деятельности с суммой договора (Ксв) корректировка с помощью удельных весов не применяется. При расчете интегрального показателя обеспеченности финансовыми ресурсами оценка по коэффициенту (Ксв) проводится отдельно.

Итоговым значением показателя обладания обеспеченности финансовыми ресурсами участника является сумма скорректированных на удельный вес оценок показателей Касс, Косс и Кпп и оценки по показателю Ксв.

Для присвоения оценки значения полученных финансовых показателей предприятия округляются в соответствии с общими правилами округления с точностью до двух знаков после запятой.

Пример расчета интегрального показателя обеспеченности финансовыми ресурсами Z_i :

Участник	Истекший период	Сумма оценок участника за истекший год по показателям Касс, Косс и Кпп	Сумма оценок участника за истекший период по показателям Касс, Косс и Кпп	Оценка участника по показателю Ксв	Показатель обеспеченности финансовыми ресурсами
I	год	X	-	W	$Z_i = X * 1,0 + W$
I	1 квартал	X	не	W	$Z_i = X * 1,0 + W$

	текущего года		рассчитываются		
<i>I</i>	6 месяцев текущего года	X	Y	W	$Z_i = X*0,6 + Y*0,4 + W$
<i>I</i>	9 месяцев текущего года	X	Y	W	$Z_i = X*0,6 + Y*0,4 + W$

Чем выше данный показатель (Z_i), тем стабильнее и устойчивее финансовое состояние предприятия. Риски неисполнения предприятием в сроки и в полном объеме своих обязательств по заключаемым с заказчиком договорам из-за недостаточности финансовых ресурсов уменьшаются с ростом значения данного показателя.

Значение порогового значения показателя Z_i (при значении ниже которого участнику будет отказано в допуске к участию в закупке) устанавливается заказчиком самостоятельно. Рекомендуемое значение показателя Z_i – 5...30 единиц.

4. Коды строк в формах бухгалтерской отчетности

Наименование строки	Код
БУХГАЛТЕРСКИЙ БАЛАНС	1000
Итого внеоборотных активов	1100
Нематериальные активы	1110
Результаты исследований и разработок	1120
Нематериальные поисковые активы	1130
Материальные поисковые активы	1140
Основные средства	1150
Доходные вложения в материальные ценности	1160
Финансовые вложения	1170
Отложенные налоговые активы	1180
Прочие внеоборотные активы	1190
Итого оборотных активов	1200
Запасы	1210
Налог на добавленную стоимость по приобретенным ценностям	1220
Дебиторская задолженность	1230
Финансовые вложения (за исключением денежных эквивалентов)	1240
Денежные средства и денежные эквиваленты	1250
Прочие оборотные активы	1260
БАЛАНС (актив)	1600
ИТОГО капитал	1300
Уставный капитал (складочный капитал, уставный фонд, вклады товарищей)	1310
Собственные акции, выкупленные у акционеров	1320
Переоценка внеоборотных активов	1340
Добавочный капитал (без переоценки)	1350
Резервный капитал	1360
Нераспределенная прибыль (непокрытый убыток)	1370
Долгосрочные заемные средства	1410
Отложенные налоговые обязательства	1420
Оценочные обязательства	1430
Прочие долгосрочные обязательства	1450
ИТОГО долгосрочных обязательств	1400
Краткосрочные заемные обязательства	1510
Краткосрочная кредиторская задолженность	1520
Доходы будущих периодов	1530

Оценочные обязательства	1540
Прочие краткосрочные обязательства	1550
ИТОГО краткосрочных обязательств	1500
БАЛАНС (пассив)	1700
ОТЧЕТ О ПРИБЫЛЯХ И УБЫТКАХ	2000
Выручка	2110
Себестоимость продаж	2120
Валовая прибыль (убыток)	2100
Коммерческие расходы	2210
Управленческие расходы	2220
Прибыль (убыток) от продаж	2200
Доходы от участия в других организациях	2310
Проценты к получению	2320
Проценты к уплате	2330
Прочие доходы	2340
Прочие расходы	2350
Прибыль (убыток) до налогообложения	2300
Текущий налог на прибыль	2410
Постоянные налоговые обязательства (активы)	2421
Изменение отложенных налоговых обязательств	2430
Изменение отложенных налоговых активов	2450
Прочее	2460
Чистая прибыль (убыток)	2400
Результат от переоценки внеоборотных активов, не включаемый в чистую прибыль (убыток)	2510
Результат от прочих операций, не включаемый в чистую прибыль (убыток) периода	2520
Совокупный финансовый результат периода	2500
Базовая прибыль (убыток) на акцию	2900
Разводненная прибыль (убыток) на акцию	2910

8. МЕТОДИКА ОЦЕНКИ ЗАЯВОК НА УЧАСТИЕ В ЗАПРОСЕ ПРЕДЛОЖЕНИЙ

Рейтинг Предложения представляет собой оценку в процентах (%), получаемую по результатам оценки по критериям (подкритериям) с учетом значимости (веса) данных критериев (подкритериев).

Рейтинг заявки i -го участника конкурса определяется по формуле:

$$R_i = БЦ_i * V_{ц} + БС_i * V_{с}$$

где V – значимость (вес) соответствующего критерия,
 $БЦ, БС^*$, – оценка (балл) соответствующего критерия.

Совокупная значимость всех критериев равна 100 процентам. Максимальная оценка в баллах по критериям $Ц_i, С_i$, – 100 баллов

На основании результатов оценки заявок каждой заявке присваивается порядковый номер, относительно других по мере уменьшения набранного количества баллов. Первый номер присваивается заявке, набравшей максимальное количество баллов, такая заявка считается содержащей лучшие условия исполнения договора. Победителем конкурса признается участник, заявке которого присвоен первый номер.

1. ОЦЕНКА ПО КРИТЕРИЮ «ЦЕНА ДОГОВОРА»:

$$БЦ_i = \frac{Ц_{\min}}{Ц_i} * 100$$

где: $БЦ_i$ – оценка по критерию «цена договора i -го участника ЗП, баллы

$Ц_i$ – предложение участника ЗП о цене договора указанной в заявке i -го участника конкурса, руб.с НДС

$Ц_{\min}$ – минимальное предложение участника ЗП о цене договора, указанной в заявке из предложений, представленных участниками ЗП, руб. с НДС

ОЦЕНКА ПО КРИТЕРИЮ «СРОК ПОСТАВКИ ТОВАРА, ВЫПОЛНЕНИЯ РАБОТ, ОКАЗАНИЯ УСЛУГ»:

Срок поставки товара	Баллы
C_{\max}	0 баллов
$БС_i = \frac{C_{\max} - C_i}{C_{\max} - C_{\min}} * 100$	
C_{\min} , либо ранее	100 баллов

где: $БС_i$ – оценка по критерию «срок поставки товара, выполнения работ, оказания услуг» i -го участника конкурса, баллы

C_i – предложение о сроке поставки товара указанном в заявке о подаче Предложения i -го участника конкурса, *в единицах измерения срока (день)*

- C_{\max} – предельный (максимально допустимый) срок поставки товара установленный в документации по проведению конкурса, **в единицах измерения срока (день)**
- C_{\min} – минимальный срок поставки товара установленный в документации по проведению конкурса, ранее которого поставить товар, выполнить работы, оказать услуги не представляется возможным, либо нет необходимости для заказчика, **в единицах измерения срока (день)**

ЧАСТЬ 2 «ПРОЕКТ ДОГОВОРА»

г. Екатеринбург

«___» _____ 2014 г.

Федеральное государственное унитарное предприятие «Уральский электромеханический завод», именуемое в дальнейшем «**Покупатель**», в лице генерального директора Ковязина Константина Александровича, действующего на основании Устава, с одной стороны, и _____, именуемое в дальнейшем «**Поставщик**», в лице _____, действующего на основании Устава, с другой стороны, далее по тексту «стороны», в целях организации долгосрочного сотрудничества по поставкам продукции на основании протокола № от 201 ____ г. заключили настоящий договор о нижеследующем:

Используемые термины и определения

В целях единообразного толкования положений настоящего Договора нижеперечисленные термины и определения будут иметь следующее значение:

- (а) «Настоящий Договор»** – настоящее письменное соглашение сторон по всем существенным условиям поставки, состоящее из двух неразрывно связанных между собой частей вместе образующих единый договор поставки, а именно: общей части – настоящего текста, определяющего общие правила взаимодействия сторон, и спецификационной части, представляющей собой совокупность всех приложений к текстовой части договора в форме спецификаций, конкретизирующих отдельные условия договора.
- (б) «Продукция»** – продукция производственно-технического назначения, являющаяся предметом поставки по настоящему договору.
- (в) «Грузоотправитель»** – Поставщик, иное юридическое лицо или индивидуальный предприниматель, которые фактически осуществляют отгрузку продукции и указаны в качестве грузоотправителя в железнодорожной накладной или иных перевозочных документах.
- (г) «Грузополучатель»** – Покупатель, его обособленное или иное структурное подразделение, а также иные лица, в адрес которых производится отгрузка продукции по указанию Покупателя.
- (д) «Перевозчик»** – юридическое лицо, принявшее на себя по соответствующему договору обязанность перевезти вверенный грузоотправителем груз в пункт назначения и выдать груз управомоченному на его получение лицу.

1. Предмет договора

- 1.1. На условиях и в течение всего срока действия настоящего Договора Поставщик обязуется поставлять, а Покупатель обязуется принимать и оплачивать продукцию, поставка которой осуществляется по подписываемым сторонами Спецификациям, дополняющим в качестве неотъемлемых приложений текстовую часть настоящего договора.
- 1.2. На каждую поставку, осуществляемую в рамках настоящего Договора, стороны подписывают отдельную Спецификацию, в которой указывают наименование, количество, цены и сроки поставки продукции, являющейся предметом этой поставки. Каждая Спецификация после подписания ее сторонами становится неотъемлемой частью настоящего Договора.
- 1.3. В случае если Спецификация содержит условия (положения) отличные от условий (положений) настоящей текстовой части Договора, к отношениям сторон применяются условия (положения), указанные в соответствующей Спецификации.

2. Цена

- 2.1 Начальная цена настоящего Договора определяется суммой, указанной в Спецификации №1, являющейся Приложением №1 настоящего Договора. Общая фактическая стоимость Договора на момент окончания срока его действия определяется путем сложения денежных сумм, на которые сторонами будут осуществлены поставки по Спецификациям, подписанным за период действия настоящего Договора.
- 2.2 Цена каждого наименования продукции, поставляемой по настоящему Договору, указывается в Спецификациях. Цена продукции включает стоимость самой продукции, тары (упаковки), стоимость доставки до г. Екатеринбурга, все налоги и сборы, подлежащие уплате в соответствии с налоговым законодательством РФ.

3. Порядок расчетов

3.1. Оплата по настоящему договору производится в соответствии и в порядке предусмотренным в Спецификации путем перевода денежных средств Покупателем посредством платежных поручений на указанный Поставщиком расчетный счет. Для расчетов по настоящему Договору используются рубли Российской Федерации.

4. Сроки и условия поставки

4.1. Поставка продукции осуществляется в соответствии со сроками (графиком), согласованными сторонами в Спецификациях.

4.2. Поставка продукции может производиться любым из указанных ниже способов (способ поставки в каждом конкретном случае стороны оговаривают в спецификации):

4.2.1. путем самовывоза (т.е. силами и средствами Покупателя) продукции со склада Поставщика. В этом случае Поставщик обязан направить Покупателю уведомление о готовности продукции к отгрузке, а Покупатель обязан вывезти продукцию в течение 5 (пяти) рабочих дней с момента получения уведомления о готовности продукции к отгрузке.

4.2.2. путем отгрузки продукции транспортом Поставщика (Поставщик оказывает Покупателю транспортную услугу). В случае если стоимость доставки не входит в цену продукции, Поставщик в счете (счете-фактуре) на оплату продукции отдельной графой выделяет «транспортные услуги» и их стоимость.

4.2.3. путем использования услуг сторонней транспортной организации (далее – «Перевозчика»). При согласованной доставке с привлечением Перевозчика Поставщик обязуется организовать отправку продукции в указанное Покупателем место назначения, а именно: заказать транспортное средство (при необходимости заключив соответствующий договор), сдать продукцию Перевозчику для транспортировки, заполнить необходимые перевозочные документы, произвести расчет с Перевозчиком. Поставщик в части организации доставки товара является посредником между Перевозчиком и Покупателем (вознаграждение за посреднические услуги входит в стоимость поставляемой продукции).

4.3. Поставщик обязан направить Покупателю письменное уведомление о готовности (или дате готовности) продукции к отгрузке не менее чем за 5 (пяти) рабочих дней до указанного в Спецификации срока поставки.

4.4. Поставщик в течение 24 часов с момента отгрузки каждой партии продукции уведомляет Покупателя посредством факсимильной (электронной или иной) связи о произведенной отгрузке, путем отправки копии железнодорожной накладной или товарно-транспортной накладной по форме Т-1 в зависимости от способа доставки.

4.5. Поставщик в течение 3 (трех) рабочих дней со дня, следующего за днем получения Покупателем каждой партии продукции (при самовывозе – не позднее даты поставки) направляет Покупателю оригиналы товарной накладной (ТОРГ-12) и счета-фактуры. Покупатель вправе не производить окончательную оплату продукции до получения оригинала счета-фактуры от Поставщика.

4.6. Отгрузочные реквизиты (указываются в Спецификациях при доставке продукции любым способом, за исключением самовывоза продукции Покупателем):

Место назначения: указывается в Спецификациях.

Грузоотправитель: указывается в Спецификациях.

Грузополучатель: ФГУП УЭМЗ, 620137, Свердловская обл., г. Екатеринбург, ул. Студенческая, 9.

5. Переход права собственности и рисков случайной гибели, порчи или повреждения продукции

5.1 При самовывозе право собственности на продукцию, а также риск случайной гибели, порчи или повреждения продукции, переходят к Покупателю в момент передачи продукции на складе Поставщика уполномоченному доверенностью представителю Покупателя по товарной накладной.

5.2 При доставке продукции транспортом Поставщика, право собственности на продукцию, а также риски случайной гибели, порчи или повреждения, переходят от Поставщика к Покупателю с момента передачи продукции в указанном Покупателем месте назначения уполномоченному представителю Покупателя по товаросопроводительным документам.

5.3 При доставке продукции Перевозчиком право собственности на продукцию, а также риски случайной гибели, порчи или повреждения, переходят от Поставщика к Покупателю с момента передачи продукции в указанном Покупателем месте назначения уполномоченному представителю Покупателя по товаросопроводительным документам.

6. Требования к составу и оформлению документов, подлежащих передаче с продукцией

6.1 Поставка продукции должна сопровождаться следующими документами:

- 1) оригиналом счета-фактуры в 1 экз.;
- 2) оригиналом товарной накладной (по форме ТОРГ-12) в 1 экз.;
- 3) оригиналом железнодорожной накладной либо товарно-транспортной накладной по форме 1-Т (в зависимости от вида транспорта, которым осуществляется доставка продукции, за исключением самовывоза) в 1 экз.;
- 4) сертификатами качества и соответствия (при необходимости предоставления таковых).

6.2 Поставщик в соответствии со ст. 168 НК РФ, в течение 5 (пяти) рабочих дней со дня, следующего за днем получения суммы предоплаты (аванса), обязан предоставить Покупателю счет-фактуру на сумму предоплаты. При этом все разделы передаваемого Покупателю счета-фактуры, должны быть заполнены в соответствии с требованиями п. 5.1 ст. 169 НК РФ.

6.2.1 В целях единого толкования положений настоящего Договора предоплатой (авансом) считаются платежи, производимые Покупателем в пользу Поставщика в соответствии с п. 3.1. настоящего Договора.

6.3 В случае если документы, указанные в пункте 6.1. настоящего Договора, оформлены с нарушениями обязательных требований законодательства (применена не унифицированная форма, отсутствуют обязательные реквизиты, заполнены не все поля, разделы, либо документы оформлены с ошибками), Покупатель не принимает такие документы к учету и возвращает их Поставщику на переоформление. Возврат документов на переоформление не освобождает Поставщика от ответственности, предусмотренной п. 9.4. и п. 9.5. настоящего Договора.

6.4 При подписании счетов-фактур не допускается использование факсимильного воспроизведения подписи, либо иного аналога собственноручной подписи.

6.5 В случае нарушения Поставщиком требований к оформлению и передаче Покупателю счетов-фактур, изложенных в настоящем Договоре, Покупатель вправе в одностороннем порядке переносить сроки оплаты товаров (работ, услуг) по Договору на период задержки их предоставления и/или устранения соответствующих ошибок в указанных документах.

7. Упаковка и маркировка

7.1 Поставщик должен передать продукцию в таре и упаковке, обеспечивающей сохранность продукции от повреждений и коррозии при перевозке любым видом транспорта с учетом многократных погрузок-выгрузок, а также сохранность продукции в зимних и летних условиях с учетом требований стандартов на груз и ГОСТов.

7.2 Продукция должна быть отгружена в невозвратной таре, если иное не установлено в Спецификациях.

7.3 Упакованная продукция должна быть соответствующим образом закреплена внутри тары во избежание повреждений во время перевозки и перегрузок. На торцевой и боковой поверхности ящиков, вес которых составляет более 500 кг, либо их высота превышает 1 м, должно быть указано несмываемой краской место нахождения центра тяжести условным обозначением «+» или «ЦТ».

7.4 Упаковка должна быть приспособлена как к крановым перегрузкам, так и к погрузкам и разгрузкам ручным способом, при помощи грузоподъемных тележек и автокаров, насколько это допускается весом и размерами отдельных мест. Каждое место весом более 50 кг должно иметь приспособления для строповки, соответствующие весу груза.

7.5 В каждое место должен быть вложен детальный упаковочный лист, содержащий следующее: реквизиты договора (номер и дату), реквизиты Поставщика (Грузополучателя), полное коммерческое название продукции, вес НЕТТО и БРУТТО, общее количество мест.

7.6 Поставщик несет ответственность за весь ущерб, причиненный Покупателю вследствие неправильной или недостаточной маркировки, упаковки или консервации продукции, а также обязан возместить Покупателю все связанные с этим убытки.

8. Качество продукции и порядок приемки

8.1 Поставщик гарантирует качество поставляемой продукции в соответствии с техническими требованиями.

8.2 Срок гарантии на поставляемую продукцию не может быть менее срока гарантии, установленного заводом-изготовителем.

8.3 Приемка продукции по качеству, количеству и комплектности производится Покупателем на своем складе в одностороннем порядке на соответствие требованиям, заявленным в настоящем Договоре, в том числе путем сравнения фактических данных с данными указанными в соответствующих приложениях, товаротранспортных или железнодорожных накладных и документах, перечень которых установлен разделом 5 настоящего Договора.

8.4 В случае выявления несоответствия качества и/или количества и/или комплектности продукции условиям настоящего Договора, Покупателем составляется Акт об установленном расхождении по количеству и качеству при приемке товарно-материальных ценностей (по Инструкции № п-6 (утвержденный постановлением Госарбитража при Совете Министров СССР от 15 июня 1965 г.) и № п-7 (утвержденный постановлением Госарбитража при Совете Министров СССР от 25 апреля 1966 г.)) с указанием выявленных недостатков, который не позднее 5-ти рабочих дней со дня окончания приемки направляется заказным письмом в адрес Поставщика.

8.5 При недопоставке (некомплекте) продукции, Поставщик производит соответствующую допоставку (доукомплектование) в течение 10 (десяти) рабочих дней с момента получения Поставщиком соответствующего акта приемки, приложенного к письменной претензии.

8.6 При несоответствиях качества продукции условиям настоящего Договора, Поставщик производит соответствующую замену в течение 20 (двадцати) календарных дней с момента получения Поставщиком соответствующего акта приемки, приложенного к письменной претензии.

9. Ответственность сторон

9.1 За неисполнение или ненадлежащее исполнение условий настоящего Договора стороны несут ответственность в соответствии с действующим законодательством Российской Федерации.

9.2 За ненадлежащее исполнение обязательств по оплате в части окончательного расчета, предусмотренных в приложениях к настоящему Договору, Покупатель уплачивает Поставщику пени в размере 0,05% (ноль целых пяти сотых процента) от суммы неоплаченной Покупателем продукции за каждый день просрочки, но не более 10% (десяти процентов) от стоимости продукции. Уплата неустойки не освобождает сторону от исполнения своих обязательств согласно условиям настоящего Договора.

9.3 За нарушение срока поставки продукции Поставщик уплачивает Покупателю пени в размере 0,05% (ноль целых пяти сотых процента) от суммы неоплаченной Покупателем продукции за каждый день просрочки, но не более 10% (десяти процентов) от стоимости продукции. Уплата неустойки не освобождает сторону от исполнения своих обязательств согласно условиям настоящего Договора.

9.4 При нарушении установленных настоящим Договором требований по срокам передачи счетов-фактур, Поставщик уплачивает Покупателю пени, за каждый не переданный в срок документ, в размере 0,01% от суммы, указанной в соответствующем счете-фактуре за каждый день просрочки.

9.5 В случае отказа налогового органа от принятия к возмещению НДС, по причине неправильности оформления счетов-фактур, представленных Поставщиком, последний выплачивает Покупателю штраф в размере соответствующей суммы НДС, в отношении которой налоговым органом отказано в возмещении, при условии предоставления Покупателем соответствующих письменных доказательств.

9.6 За неисполнение или ненадлежащее исполнение одной из сторон своих обязательств по настоящему Договору, повлекших для другой стороны убытки, сторона, чье право нарушено, вправе

требовать от виновной стороны возмещения этих убытков, в части не покрытой неустойками, предусмотренными условиями настоящего Договора¹.

10. Форс-мажор

10.1 Стороны освобождаются от ответственности за частичное или полное неисполнение обязательств по данному договору, если оно явилось следствием обстоятельств непреодолимой силы, а именно: пожара, наводнения, землетрясения, военных действий, забастовок, актов Правительства РФ и субъектов РФ, подтвержденных соответствующей документацией Торгово-промышленной палаты РФ, если эти обстоятельства непосредственно повлияли на исполнение настоящего договора. При этом сторона, в отношении которой действуют такие обстоятельства, обязана уведомить другую сторону о причинах и сроках действия таких обстоятельств не позднее 10 (десяти) календарных дней с момента наступления указанных обстоятельств. Срок исполнения обязательств отодвигается соразмерно времени действия обстоятельств непреодолимой силы. Если действие непреодолимой силы продолжается более 30 (тридцати) календарных дней, то стороны дополнительно согласуют порядок дальнейшего исполнения настоящего Договора, либо по соглашению расторгают его без взаимного возмещения убытков, возникших вследствие непреодолимой силы.

10.2 Несоблюдение любой из сторон установленного для уведомления срока лишает эту сторону права ссылаться на любое из вышеуказанных обстоятельств как на основание, освобождающее от ответственности за частичное или полное неисполнение обязательств по данному договору.

11. Момент исполнения обязательств

11.1 Покупатель считается исполнившим свое обязательство по оплате продукции с момента списания с расчетного счета Покупателя соответствующих денежных средств на расчетный счет Поставщика.

11.2 Обязанность Поставщика поставить продукцию Покупателю считается исполненной с момента передачи продукции уполномоченному представителю Покупателя по товарной накладной (при самовывозе) либо по соответствующим товаросопроводительным документам (при поставке продукции транспортом Поставщика или с привлечением Перевозчика).

11.3 Покупатель считается исполнившим свою обязанность принять поставленную ему продукцию с момента фактического получения продукции уполномоченным представителем Покупателя в свое распоряжение по товарной накладной (при самовывозе) либо по соответствующим товаросопроводительным документам (при поставке продукции транспортом Поставщика или с привлечением Перевозчика).

12. Порядок разрешения споров

12.1 Споры, вытекающие из настоящего договора и неурегулированные путем проведения переговоров, подлежат разрешению в претензионном порядке.

12.2 Порядок составления и направления претензий.

12.2.1 Претензии составляются в письменной форме и подписываются лицами, представляющими стороны при подписании настоящего Договора. В претензии указываются:

- номер и дата договора;
- характер выявленных несоответствий;
- сумма претензии и обоснованный расчет, если претензия подлежит денежной оценке;
- обстоятельства, на которых основываются требования и доказательства, подтверждающие их, со ссылкой на соответствующее законодательство;
- иные сведения, необходимые для урегулирования спора;
- перечень прилагаемых к претензии документов.

12.2.2 Претензия отправляется заказным письмом либо вручается под расписку. В подтверждение требования к претензии прилагаются надлежаще заверенные копии либо выписки из документов, если эти документы отсутствуют у другой стороны.

¹ Согласно п. 1 ст. 394 ГК РФ.

12.2.3 Претензия рассматривается и направляется стороной, получившей претензию, не позднее 20 (двадцати) календарных дней с момента получения претензии.

12.2.4 Ответ на претензию направляется адресату заказным письмом либо вручается полномочным представителям под расписку.

12.2.5 В ответе на претензию указываются:

- при полном или частичном удовлетворении претензии - признанная сумма, номер и дата платежного поручения на перечисление этой суммы или срок и способ удовлетворения претензии, если она не подлежит денежной оценке;
- при полном или частичном отказе в удовлетворении претензии - мотивы отказа со ссылкой на соответствующее законодательство и доказательства, обосновывающие отказ;
- перечень прилагаемых к ответу на претензию документов, других доказательств.

12.2.6 При удовлетворении претензии, подлежащей денежной оценке, к ответу на претензию прилагается поручение банку на перечисление денежных средств с отметкой об исполнении (принятии к исполнению).

12.2.7 При полном или частичном отказе в удовлетворении претензии заявителю должны быть направлены заверенные надлежащим образом копии документов, обосновывающих отказ в полном или частичном удовлетворении претензии.

12.3 При получении ответа, содержащего полный или частичный отказ от удовлетворения заявленных в претензии требований, либо при неполучении ответа в течение 20 (двадцати) календарных дней сторона, направившая претензию, вправе инициировать рассмотрение спорного вопроса в Арбитражном суде РФ по месту нахождения истца.

13. Прочие условия

13.1 Поставщик гарантирует ФГУП УЭМЗ, что сведения и документы в отношении всей цепочки собственников и руководителей, включая бенефициаров (в том числе конечных), Поставщика, представленные Поставщиком в рамках Запроса цен, (далее - Сведения), являются полными, точными и достоверными.

Поставщик также гарантирует, что сведения и документы получены в соответствии с действующим законодательством Российской Федерации (в том числе о коммерческой тайне и о персональных данных), по согласию всех упомянутых в сведениях лиц могут быть раскрыты, полностью или частично, компетентным органам государственной власти (в том числе Госкорпорации «Росатом», Федеральной налоговой службе, Минэнерго России, Росфинмониторингу, Правительству Российской Федерации) и в последующем обрабатываться такими органами (далее – Раскрытие).

При изменении Сведений Поставщик обязан не позднее 5 (пяти) дней с момента таких изменений направить ФГУП УЭМЗ соответствующее письменное уведомление с приложением копий подтверждающих документов, заверенных нотариусом или уполномоченным должностным лицом Поставщика.

В случае ненадлежащего исполнения или неисполнения Поставщиком своих обязательств по договору (контракту), в том числе настоящих условий, ФГУП УЭМЗ вправе, в порядке, установленном действующим законодательством Российской Федерации, требовать расторжения договора (контракта) по решению суда.

13.2 Поставщик гарантирует отсутствие задолженности по уплате налогов, сборов, пеней и штрафов, размер которой превышает двадцать пять процентов балансовой стоимости активов участника запроса цен, определяемой по данным бухгалтерской (финансовой) отчетности за истекший период (год, квартал/полугодие/9 месяцев текущего года);

13.3 Поставщик обязуется не позднее пятнадцати дней с даты заключения договора, представить документы, подтверждающие отсутствие налоговой задолженности, превышающей двадцать пять процентов балансовой стоимости активов, а именно:

- копию справки об исполнении налогоплательщиком (плательщиком сборов, налоговым агентом) обязанности по уплате налогов, сборов, пеней, штрафов, выданной налоговым органом не ранее чем за 60 дней до дня заключения договора, подтверждающей отсутствие задолженности по уплате налогов, сборов, пеней и штрафов в соответствии с требованием пункта 13.2 настоящего договора. При наличии в справке положений о неисполнении обязанности по уплате налогов, сборов, пеней и штрафов дополнительно представляются:

- копия справки о состоянии расчетов по налогам, сборам, пеням и штрафам, выданной налоговым органом не ранее чем за 60 дней до дня заключения договора;

- копия бухгалтерской (финансовой) отчетности за истекший период. При этом для годовой бухгалтерской (финансовой) отчетности - копия бухгалтерского баланса с отметкой налогового органа о приеме или, в случае представления отчетности в налоговую инспекцию в электронном виде, с приложением квитанции о приеме; для промежуточной бухгалтерской (финансовой) отчетности - копия бухгалтерского баланса, заверенная подписями руководителя и главного бухгалтера победителя либо лица, с которым по результатам закупки принято решение заключить договор.

13.4 В случае непредставления подтверждающих документов, либо в случае выявления по представленным документам задолженности по уплате налогов, сборов, пеней и штрафов, превышающей размер, определенный в пункте 13.2 Покупатель вправе расторгнуть договор.

13.5 Все условия, оговоренные сторонами в настоящем Договоре, являются существенными. Изменения и дополнения к настоящему Договору имеют юридическую силу только в случае, если они оформлены в письменном виде и подписаны обеими сторонами. Допускается согласование условий настоящего Договора с использованием факсимильной связи с обязательным последующим предоставлением оригиналов.

13.6 Односторонний отказ от исполнения условий настоящего договора возможен только в соответствии с действующим законодательством РФ.

13.7 Поставщик гарантирует, что поставляемая по настоящему договору продукция, в розыске, залоге не числится и свободна от прав третьих лиц.

13.8 Ни одна из сторон не вправе передавать свои права и обязательства по настоящему договору третьей стороне без письменного согласия другой стороны.

13.9 В случае изменения организационно-правовой формы, юридического адреса или платежных реквизитов сторон, последние обязаны в 10-дневный срок со дня, следующего за днем такого изменения, письменно уведомить об этом друг друга. Риск неблагоприятных последствий, вытекающих из несвоевременного извещения, несет сторона, не известившая другую сторону.

14. Срок действия договора

14.1 Настоящий Договор вступает в силу с момента подписания Договора с обеих сторон и действует до 31.12.2015г., при условии, что если к указанному моменту у сторон останутся неисполненные обязательства, вытекающие из данного договора, условия договора будут применимы к отношениям сторон до полного выполнения сторонами своих обязательств.

15. Порядок взаимодействия сторон

15.1 Для обеспечения оперативного решения вопросов, связанных с исполнением настоящего Договора, и ускорения документооборота стороны взаимно признают документы, переданные электронной связью (при условии возможности определить дату, время и данные источника отправки документа), имеющими юридическую силу

подлинных документов² до непосредственного предоставления друг другу подлинников, подписанных надлежащими лицами. Каждая из сторон обязана в срок не позднее 10 (десяти) календарных дней со дня подписания со своей стороны настоящего Договора направить подлинный экземпляр подписанного договора своему контрагенту. Подлинные документы, связанные с исполнением настоящего Договора, стороны обязаны направлять в течение 5 (пяти) календарных дней с момента отправки этих документов электронной связью. Для обмена документацией стороны используют следующие номера факсимильной связи:

- со стороны Поставщика:
- со стороны Покупателя: конт. тел. (343) 369-34-32

15.2 Оригиналы документов (в том числе посланные по факсу или по электронной почте) должны направляться заказным письмом с «уведомлением о вручении», либо курьерской доставкой.

² Согласно Постановлению от 4 декабря 2000 г. Пленума ВС РФ № 33 и Пленума ВАС РФ № 14 «документ должен считаться подлинным, если на нем имеется подпись, выполненная собственноручно лицом, которое его составило, либо приняло на себя обязательство».

15.3 Любое уведомление или документ, полученные в нерабочий день или после окончания рабочего дня вместе их получения, считаются полученными на следующий рабочий день.

15.4 Для обеспечения решения вопросов, связанных с подготовкой проекта договора, взаимодействием сторон на стадии переговоров, обменом сторонами всеми необходимыми документами и доведением положений договора до сведения лиц, представляющих стороны при подписании договора, Поставщик и Покупатель, каждый со своей стороны, назначают ответственных исполнителей, наделенных соответствующими полномочиями. Таковыми являются:

- со стороны Поставщика:
- со стороны Покупателя: конт. тел. (343) 369-34-32

16. Заключительные положения

16.1 Номер и дата, указанные в верхней части первого листа настоящего договора, являются реквизитами настоящего Договора при его упоминании.

16.2 Настоящий Договор подписывается в двух экземплярах, по одному для Поставщика и Покупателя, причем оба экземпляра имеют одинаковую юридическую силу.

Стороны в знак согласия с положениями настоящего Договора ставят под ним свои подписи, заверив своими фирменными печатями.

17. Юридические адреса и реквизиты сторон

ПОКУПАТЕЛЬ

ФГУП УЭМЗ

Юридический адрес:

620137, г. Екатеринбург, ул. Студенческая, 9

ИНН 6608004641 / КПП 667001001

Банковские реквизиты:

Р/с 40502810428000001490 в филиале ОАО

Банк ВТБ в г. Екатеринбург

К/с 30101810400000000952

БИК 046577952

ПОСТАВЩИК

Юридический адрес:

ИНН /КПП

Банковские реквизиты:

Р/с

К/с

БИК

Генеральный директор

_____ К.А.Ковязин
М.П.

М.П.

СПЕЦИФИКАЦИЯ № 1 от

№ п/п	Наименование	Количество, шт.	Цена, руб.	Сумма, руб.
1	П08.CO.T001-11 1F	14		
2	П08.CO.T002-11 1F	14		
3	П1/2DT.T405.09-11 1W	36		
4	П1/2RT.T414.09-11 1W	16		
5	П1/3AT.T401-11 1W	18		
6	П1/3AT.T501-11 1W	78		
7	П1/3LA.T103-11 1W	3		
8	П1/3LK.T602-11 1W	87		
9	П1DT.T406.09-11 1W	36		
10	П1LA.T144.09-11 1W	3		
11	П1LA.T145.09-11 1W	3		
12	П1LK.T609-11 1F	7		
13	П1SO.T101.09-11 1F	3		
14	П1SO.T121.09-11 1F	6		
15	П2LA.T114-11 1W	3		
			Итого:	
			Сумма НДС-18%, руб.	
			Всего к оплате:	

Общая сумма по спецификации № 1 составляет: руб. 00коп. (тысяч рублей 00коп.) в том числе НДС руб. 00 коп. (тысяч рублей 00коп.)

1. Порядок расчетов:

1.1. Покупатель производит 100% оплату Продукции в течение двадцати календарных дней с момента поступления Продукции на склад Покупателя.

2. Сроки и условия поставки:

2.1. Срок поставки с момента подписания Договора и спецификации №1 составляет (максимальный 12 рабочих дней, минимальный 8 рабочих дней).

2.2. Поставка осуществляется самовывозом со склада Поставщика в г. Екатеринбурге (или грузового терминала транспортной компании в г. Екатеринбурге).

3. Требования к гарантии:

3.1. На поставляемую продукцию гарантийный срок не менее 24 месяцев с момента подписания товарной накладной.

Блоки управления, блоки отходящих кабельных линий, блоки ввода и АВР, блоки питания цепей освещения и сигнализации должны полностью соответствовать схемам блоков НКУ-РУ. Соответствие приведено в технических требованиях таблица № 1 .

Оборудование, устанавливаемое в блоки должно полностью соответствовать требованиям договора, как по наименованию аппаратуры, так и по техническим характеристикам.

Конструктивное исполнение блоков должно быть выполнено в соответствии с приложением 1.1 (ПВИФ.656000.003 РД, лист 20-28, 35, 36).

Схемы блоков НКУ-РУ приведены в приложении 2.

4. Требования к упаковке:

4.1. Продукция поставляется в упаковке, соответствующей стандартам, ТУ, обязательным правилам и требованиям для тары и упаковки. Упаковка должна обеспечивать полную сохранность продукции на весь срок его транспортировки с учетом перегрузок и длительного хранения.

5. Требования к документации:

5.1. Поставщик обязуется предоставить необходимый комплект документации (сертификат качества, счет, счет- фактуру, товарную накладную, транспортную накладную).

6. Остальные условия в соответствии с договором.

Покупатель
ФГУП УЭМЗ
Генеральный директор

Поставщик

_____ **К.А. Ковязин**

М.П.

_____ **М.П.**

"__" _____ **201 г.**

"__" _____ **201 г.**

**Технические требования
на изготовление блоков для НКУ-РУ.**

Блоки управления, блоки отходящих кабельных линий, блоки ввода и АВР, блоки питания цепей освещения и сигнализации должны полностью соответствовать схемам блоков НКУ-РУ. Соответствие приведено в таблице 1.

Оборудование, устанавливаемое в блоки должно полностью соответствовать требованиям договора, как по наименованию аппаратуры, так и по техническим характеристикам.

Конструктивное исполнение блоков должно быть выполнено в соответствии приложением 1.1 (ПВИФ.656000.003 РД, лист 20-28, 35, 36).

Схемы блоков НКУ-РУ приведены в приложении 2.

Таблица1. Схемы блоков НКУ-РУ.

№ п/п	Наименование блока	Кол-во, шт.	Схема блока
1	П08.СО.Т001-11 1F	14	Приложение 2
2	П08.СО.Т002-11 1F	14	Приложение 2
3	П1/2DT.Т405.09-11 1W	36	Приложение 2
4	П1/2RT.Т414.09-11 1W	16	Приложение 2
5	П1/3АТ.Т401-11 1W	18	Приложение 2
6	П1/3АТ.Т501-11 1W	78	Приложение 2
7	П1/3LА.Т103-11 1W	3	Приложение 2
8	П1/3LК.Т602-11 1W	87	Приложение 2
9	П1DT.Т406.09-11 1W	36	Приложение 2
10	П1LА.Т144.09-11 1W	3	Приложение 2
11	П1LА.Т145.09-11 1W	3	Приложение 2
12	П1LК.Т609-11 1F	7	Приложение 2
13	П1SO.Т101.09-11 1F	3	Приложение 2
14	П1SO.Т121.09-11 1F	6	Приложение 2
15	П2LА.Т114-11 1W	3	Приложение 2

Примечание – В таблице 5.4 приведены максимальные значения токов КЗ для базового исполнения, фактические значения уточняются в ОЛЩ.

5.3.5 В шкафу предусмотрены три фазные шины силового питания L1 (A), L2 (B), L3 (C), а также нулевая рабочая шина N, нулевая защитная шина PE или совмещенная нулевая защитная и нулевая рабочая шина PEN.

Расположение выводов сборных шин соответствуют чередованию фаз в порядке от фронта к тылу, сверху вниз или слева направо, если смотреть на шины из коридора обслуживания.

Шины в шкафу маркируются – полосой, шириной не менее 50 мм на видных местах в зоне обслуживания. Полосы выполняются следующих цветов:

- желтый – фаза L1 (A);
- зеленый – фаза L2 (B);
- красный – фаза L3 (C);
- голубой – нулевая рабочая шина N заземленной нейтрали;
- зелено-желтый – нулевая защитная шина PE;
- зелено-желтый – совмещенная нулевая защитная и нулевая рабочая шина PEN.

5.3.6 Изоляция шин – воздушная. Каждый фазный проводник сборных и распределительных шин, включая все стыки и ответвления, расположен так, чтобы обеспечить необходимый изоляционный, воздушный промежуток. Для климатического исполнения шкафов с категорией размещения ТЗ шины выполняются с защитным покрытием О9 или ГорПос для контактных соединений и остальное эмалью.

5.4 Отсек функциональной аппаратуры

5.4.1 Отсек функциональной аппаратуры предназначен для установки блоков с аппаратурой. Для удобства проектирования и изготовления полезная высота функциональных отсеков условно разделена на модули:

- для шкафов П9Ш, П14Ш полезная высота отсека делится на 11 модулей по 150 мм – всего 1650 мм;
- для шкафов П8Ш, П10Ш, П11Ш, П13Ш полезная высота состоит из 72 модуля по 25 мм – всего 1800 мм.

Примечание – По согласованию с заводом-изготовителем шкаф П9Ш может иметь вариант исполнения П9Ш-01 высотой 1800мм, при этом полезная высота отсека равна 1350 мм, что соответствует 9 модулям.

Высота устанавливаемых в шкафы блоков с аппаратурой кратна принятой высоте модуля.

В шкафах НКУ-РУ типа П9Ш, П14Ш блок может занимать целое число модулей по высоте – 1М, 2М, 3М, 4М (М=150мм) или часть модуля по ширине 1/2М, 1/3М (рисунки 5.6 – 5.11). Блоки 1/2М и 1/3М изготавливаются только выдвигного исполнения высотой 150мм (1М). В шкафу в один ряд устанавливаются блоки только одной ширины (1/3М или 1/2 М).

В шкафах типа П8Ш, П10Ш, П11Ш, П13Ш блок может занимать только целое количество модулей. Минимальный размер блока по высоте для этих шкафов – 150 мм (6М, М=25мм).

В шкафах П7Ш и П12Ш функциональный отсек отсутствует, так как они используются в качестве панелей стыковки или кабельных панелей, где пространство внутри шкафа занимают шины или переходные кабельные сборки.



Рисунок 5.6 – Выдвижные блоки размера 1/3М



Рисунок 5.7 – Выдвижной блок типа LK размера 1/2М

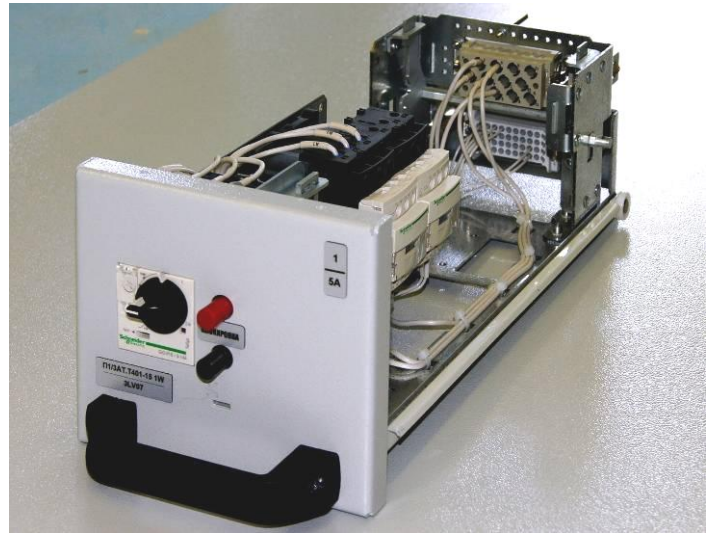
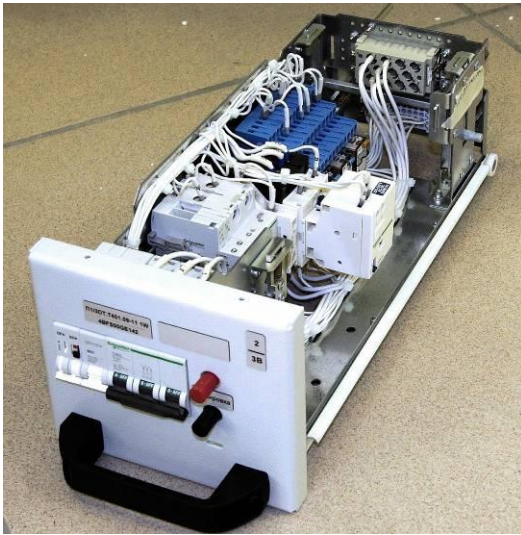

Рисунок 5.8 – Выдвижной блок типа ДТ размера 1/2М



Рисунок 5.9 – Выдвижной блок размера 1М

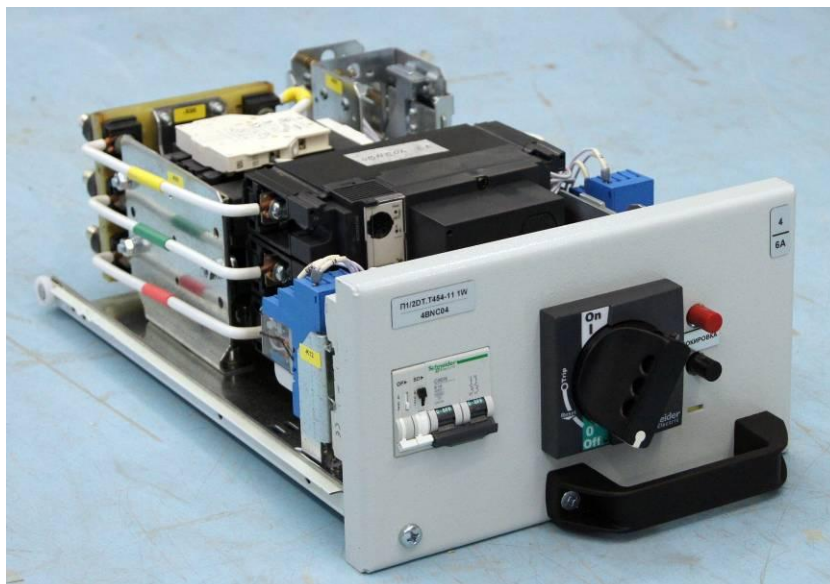

Рисунок 5.10 – Выдвижной блок типа ДТ размера 2М



Рисунок 5.11 – Выдвижной блок размера 3М

5.4.2 В зависимости от типа нагрузки в функциональном отсеке шкафа НКУ-РУ могут быть установлены:

- выдвижной блок;
- стационарный блок;
- вводной АВ выдвижного типа;
- отходящие линии с АВ выдвижного и съемного типа.

5.4.3 Конструкция выдвижного блока представляет собой несущую раму с механизмами управления АВ, механизмом выдвижения блока и механизмом блокировки от выдвижения при включенном АВ.

Выдвижные блоки устанавливаются в специальные адаптеры, обеспечивающие фиксацию блоков в шкафу. На задней стенке адаптера устанавливаются ответные части соединителей силовых и вспомогательных цепей. Подключение адаптеров к вертикальным распределительным шинам осуществляется через втычные контакты, а отходящие линии силовых соединителей соединяются с зажимами главных цепей в отсеке присоединений. Разъемы вспомогательных цепей соединяются с соответствующими зажимами отсека присоединений.

Выдвижные блоки оснащены специальной системой механической кодировки (рисунок 5.12), которая исключает установку блока в несоответствующую ему ячейку. Кодировка обеспечивает уникальные комбинации кода для каждого типоразмера блока в пределах шкафа.



Рисунок 5.12 – Соединители и механическая кодировка выдвигного блока

5.4.4 Конструкция стационарного блока представляет собой монтажную плату с ограждениями, на которую устанавливается аппаратура. Стационарный блок закрывается панелью на двух винтах (рисунок 5.13).

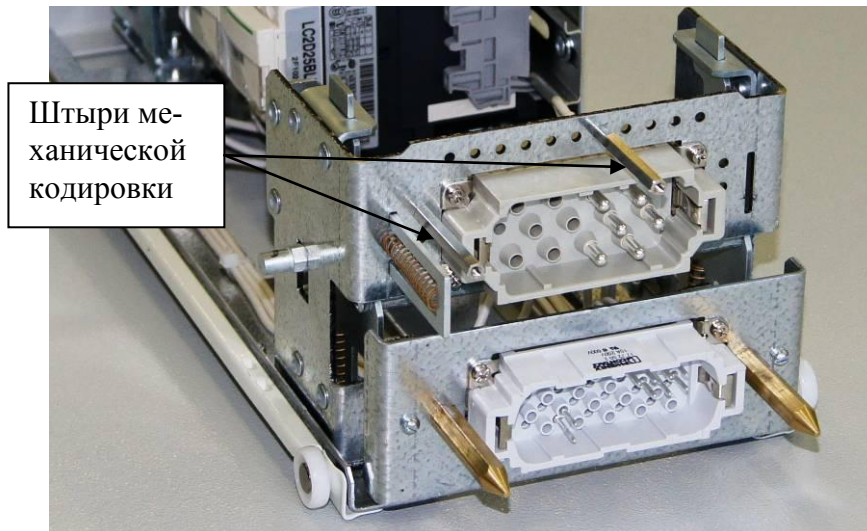

Рисунок 5.13 – Стационарный блок размера 1М

5.4.5 В функциональном отсеке шкафов типа П9Ш, П14Ш предусматривается установка стационарных и выдвигных блоков.

Вся аппаратура, монтируемая внутри выдвигных блоков шкафов П9Ш, П14Ш имеет только стационарную установку. В стационарных блоках предусмотрена стационарная и съемная установка аппаратуры.

5.4.6 В функциональном отсеке шкафов РСС (П8Ш, П10Ш, П11Ш, П13Ш) устанавливаются стационарные блоки с тремя типами установки аппаратов:

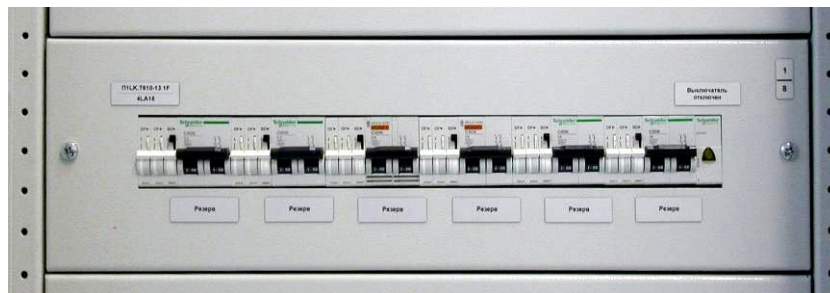
- стационарная установка аппаратов;
- съемная установка аппаратов;
- установка выдвигных аппаратов.

5.4.7 НКУ-РУ предусматривает использование четырех видов привода АВ:

- ручной привод, закрываемый дверцей (в стационарном блоке);

- ручной привод, проходящий сквозь лицевую панель выдвижного блока (выносная рукоятка);
- ручной привод, проходящий сквозь дверь (при условии установки одного АВ в блоке);
- электрический дистанционный.

5.4.8 Функциональные выдвижные части НКУ-РУ (блоки, АВ) могут находиться в следующих положениях:

- в присоединенном положении, когда главные цепи и цепи управления выдвижной части замкнуты с соответствующими цепями шкафа и готовы для выполнения предназначенной функции;
- в испытательном положении, когда главные цепи выдвижной части разомкнуты, а вспомогательные цепи соединены для обеспечения возможности испытания вспомогательных цепей, при этом выдвижной блок остается механически соединенным со шкафом;
- в отсоединенном положении, когда выдвижная часть находится в шкафу, но ее главные и вспомогательные цепи разомкнуты с соответствующими цепями шкафа;
- в отделенном положении, когда главные и вспомогательные цепи выдвижной части разомкнуты с соответствующими цепями шкафа и выдвижная часть находится вне шкафа.

Схематично положения выдвижных блоков показаны на рисунке 5.14.



Рисунок 5.14 – Положения выдвижных блоков

Представление информации в АСУ ТП о присоединенном положении выдвижных блоков осуществляется концевым выключателем, контакты которого разомкнуты в присоединенном положении и замкнуты во всех остальных.

По требованию заказчика может быть предусмотрена выдача информации в АСУ ТП об испытательном положении выдвижного блока. В этом случае информация о положении блока соответствует таблице 5.5.

Таблица 5.5 – Информация о положении выдвижного блока

Положение блока	Выходные сигналы		Примечание
	Датчик присоединенного положения	Датчик испытательного положения	
Рабочее	0	0	0 – цепь замкнута; 1 – цепь разомкнута;
Испытательное	1	1	
Отсоединенное	1	0	

5.4.9 Выдвижные и съемные части НКУ-РУ (блоки, АВ) имеют механические блокировки исключающие возможность установки выдвижной части в присоединенное положение и перевода блока из присоединенного положения в любое другое при включенном АВ.

Для стационарного отсека (блока) с выведенной на фасад рукояткой управления АВ предусмотрена блокировка открытия дверки при включенном автоматическом выключателе (при условии установки одного выключателя в отсеке).

5.4.10 В конструкции выдвижных блоков предусмотрена механическая фиксация присоединенного, испытательного и отсоединенного положений блока. Управление данной функцией осуществляется кнопками «БЛОКИРОВКА» на передней панели блока (рисунок 5.15б) Кроме того, блоки размера 2М-4М снабжены двумя рычагами, расположенными по краям лицевой панели и предназначенными для приведения блока в присоединенное состояние, а также для вывода из него (рисунок 5.15а):



Рисунок 5.15 – Органы управления блокировкой на передней панели блока.

5.4.11 Взаимодействие блокировки с АВ в зависимости от типа АВ и конструкции блока:

5.4.11.1 В блоках с АВ типа GV2 нажатие красной кнопки «БЛОКИРОВКА» при включенном АВ приводит к аварийному отключению АВ.

Конструкция механизма блокировки в таких блоках исключает возможность установки блока в присоединенное или испытательное положение и перевода блока из присоединенного положения в любое другое при включенном АВ, а также возможность включения АВ при нажатой красной кнопке.

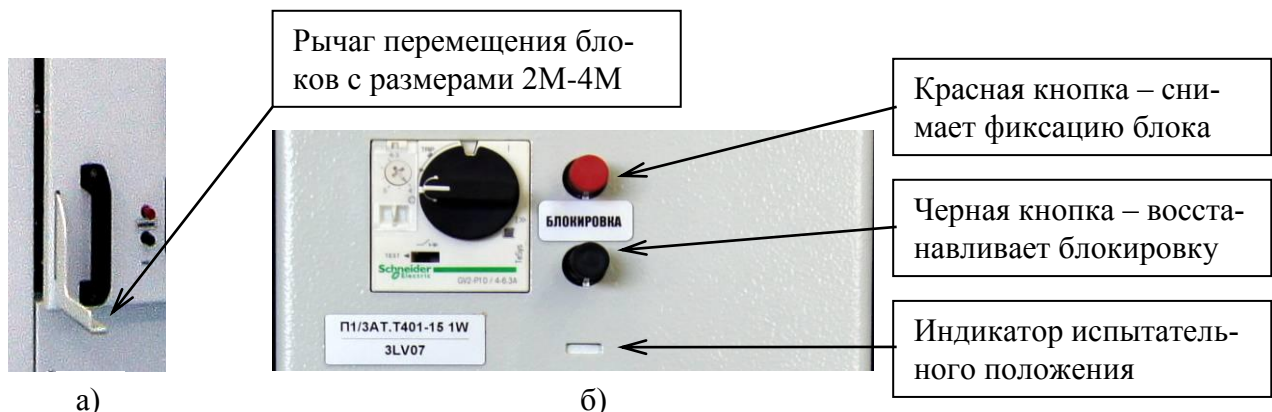
5.4.11.2 В блоках с АВ типа С60, NSX100-400, управление которыми осуществляется поворотными рукоятками, вынесенными на переднюю панель блока, нажатие красной кнопки «БЛОКИРОВКА» при включенном АВ не приводит к отключению АВ.

В таких блоках для исключения возможности установки блока в присоединенное положение и перевода блока из присоединенного положения в любое другое при включенном АВ используется один из двух вариантов защиты:

- дополнительный механизм, связанный с рукояткой АВ, который фиксирует блок в адаптере и не позволяет перевести его в присоединенное положение или вывести из него при включенном АВ;
- механизм, входящий в состав АВ, который автоматически отключает АВ при переводе блока в присоединенное положение или выходе из него;

5.4.12 Установка и снятие выдвижных блоков

5.4.12.1 Порядок действий для установки блока из отделенного положения в отсоединенное:

- 1) отключить АВ;
- 2) вставить блок в адаптер;
- 3) нажать красную кнопку и зафиксировать её в «утопленном» положении;
- 4) плавно продвинуть блок вперед до срабатывания защелки (красная кнопка возвращается в исходное положение), блок при этом фиксируется в выдвинутом из шкафа положении (примерно на 40 мм), индикатор испытательного положения – серый;

5.4.12.2 Перевод блока из отсоединенного положения в испытательное:

- 1) убедиться, что АВ отключен;
- 2) нажать красную кнопку до фиксации её в «утопленном» положении;
- 3) продвинуть блок вперед до срабатывания защелки (красная кнопка возвращается в исходное положение), блок при этом фиксируется в выдвинутом из шкафа положении (примерно на 20 мм), индикатор испытательного положения меняет цвет на желтый;

5.4.12.3 Перевод блока из испытательного положения в присоединенное:

- 1) убедиться, что АВ отключен;
- 2) нажать красную кнопку до фиксации её в «утопленном» положении;
- 3) вставить блок в адаптер до упора, при этом срабатывает защелка и красная кнопка возвращается в исходное положение, а индикатор испытательного положения становится серым;

Примечание – Блоки размера 2М-4М доводить до упора при помощи рычагов перемещения (см.рисунок 5.15а).

5.4.12.4 Перевод блока из присоединенного положения в испытательное:

- 1) отключить АВ;
- 2) нажать красную кнопку и зафиксировать её в «утопленном» положении;
- 3) выдвинуть блок (примерно на 20 мм) до срабатывания защелки – красная кнопка возвращается в исходное положение, а индикатор испытательного положения меняет цвет на желтый;

Примечание – Блоки размера 2М-4М выводить из присоединенного состояния при помощи рычагов перемещения (см.рисунок 5.15а).

5.4.12.5 Перевод блока из испытательного положения в отсоединенное:

- 1) убедиться, что АВ отключен;
- 2) нажать красную кнопку до фиксации её в «утопленном» положении;
- 3) выдвинуть блок (примерно на 40 мм) до срабатывания защелки – красная кнопка возвращается в исходное положение, а индикатор испытательного положения становится серым;

5.4.12.6 Перевод блока из отсоединенного положения в отделенное – нажать красную кнопку и, удерживая ее, вынуть блок из шкафа.

5.4.12.7 Перевод блока из присоединенного положения в отделенное:

- 1) убедиться, что АВ отключен;
- 2) нажать красную кнопку и, удерживая её, вынуть блок из шкафа;

Примечание – При ошибочном нажатии красной кнопки снятия блокировки и необходимости вернуться к состоянию блокировки следует нажать черную кнопку – красная кнопка должна вернуться в исходное (отжатое) состояние.

5.4.13 Автоматические выключатели защиты цепей управления размещаются на лицевой панели блоков. Иное расположение указанных АВ допускается только по согласованию с заказчиком.

5.4.14 По требованию заказчика может быть введена световая индикация состояния коммутационных аппаратов (контакторов, АВ) в блоках НКУ-РУ. В этом случае завод-изготовитель разрабатывает модифицированный вариант соответствующего базового блока с изменением индекса модернизации.

5.5.16.3 Вариант 3 выполняется по следующей технологии:

- съемные части пола снимаются, в них пробиваются отверстия для кабелей размером, превышающим диаметр кабеля на (1...2) мм, съемные части пола устанавливаются на свои штатные места;
- кабели проводятся снизу через отверстия съемной панели пола;
- для уплотнения и фиксации кабелей пол заливается строительным герметиком в соответствии с руководством по эксплуатации.

5.5.16.4 Вариант 4 выполняется по умолчанию:

- раздвижная часть пола смещается к центру шкафа на расстояние достаточное для прокладки кабелей и закрепляется;
- кабели проводятся снизу через образовавшееся отверстие;
- для уплотнения и фиксации кабелей пол заливается строительным герметиком.

5.5.17 В шкафах НКУ-РУ различают два варианта ввода кабелей сверху. Вариант ввода кабеля сверху оговаривается в ОЛЩ.

5.5.17.1 Вариант 1 (по умолчанию) – кабели проводятся сверху через прямоугольное отверстие, образованное снятой съемной панелью лючка.

5.5.17.2 Вариант 2 – кабели проводятся сверху через сальниковые вводы, установленные на съемной панели лючка. Сальники устанавливаются на предприятии-изготовителе при указании параметров и количества кабелей в ОЛЩ.

5.5.18 Дополнительная аппаратура, которая не входит в состав блоков и не размещается в них, может быть установлена в отсеке присоединений по согласованию с предприятием-изготовителем.

5.5.19 По требованию заказчика зажимы вспомогательных цепей для блоков, управляемых от АСУ, могут иметь ножевые размыкатели для цепей, идущих в/от систем автоматики. В этом случае завод-изготовитель разрабатывает модификацию соответствующего блока с изменением его индекса модернизации.

5.5.20 По требованию заказчика может быть выполнен межблочный монтаж путем установки перемычек между зажимами вспомогательных цепей разных блоков шкафа (при наличии соответствующих указаний в задании заводу).

5.6 Отсек общих шин

5.6.1 Отсек общих шин предназначен для размещения общесекционных зажимов вспомогательных цепей, автоматических выключателей цепей обогрева, освещения и т.п.

Отсек общих шин находится в верхней части шкафа и для шкафов одностороннего обслуживания типа П9Ш имеет вид, показанный на рисунке 5.20.



Рисунок 5.20 – Расположение приборов в отсеке общих шинок

5.6.2 Левое отделение закрывается отдельной дверью, на которой расположена лампа сигнализации, подключенная к шинкам ЕН, ЕНА и тестовая кнопка цепи сигнализации.

Шинки питания вспомогательных цепей \sim ЕС и шинки сигнализации ЕН, ЕНА представляют собой набор клемм (рисунок 5.20), к которым подсоединены провода вспомогательных цепей функциональных блоков из отсека присоединений.

5.6.3 Правое отделение отсека общих шинок расположено в верхней части отсека присоединений. В этом отделении установлены АВ, предназначенные для управления освещением отсека присоединений и обогревом шкафа, а также розетка питания переносных приборов для проведения ремонтных работ в шкафу. Лампа освещения отсека присоединения, снабженная встроенным выключателем, также расположена в верхней части отсека присоединений. Нагревательные элементы системы обогрева (при ее наличии) размещаются в нижней части функционального отсека.

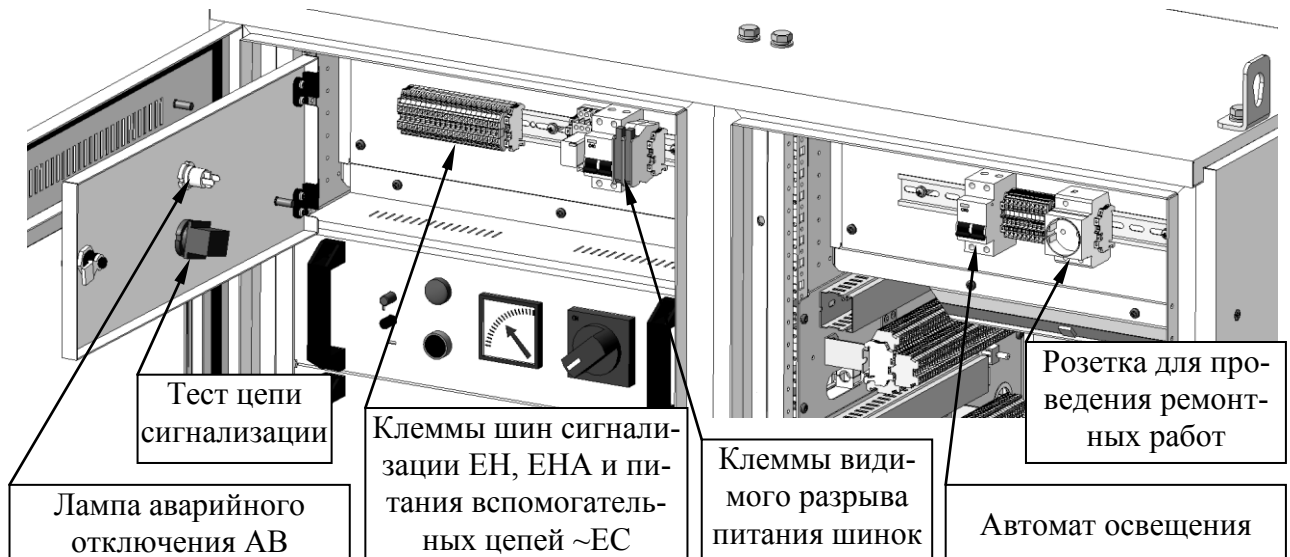
5.6.4 Способ подключения питания розетки для переносных приборов и светильника должен быть определен проектной организацией (рекомендуется от независимого источника питания). Мощность подключаемых к розетке потребителей должна быть не более 1,2 кВА, мощность, потребляемая светильником, должна быть не более 40 Вт.

5.6.5 Для шкафов двухстороннего обслуживания отсек общих шинок располагается с двух сторон шкафа. Отсек с блоком сигнализации находится со стороны функционального отсека, а автоматы освещения, обогрева и розетка для переносных приборов размещены в верхней части отсека присоединений с задней стороны шкафа.

5.6.6 Все общие шинки шкафов на объекте при сборке в щит соединяются между собой жгутом (шлейфом), который выполняется на заводе и свертывается в кольцо в каждом шкафу щита, кроме последнего. На отдельно стоящие шкафы жгуты не изготавливаются.

5.6.7 Типовые схемы организации шинок сигнализации шкафов секции (щита) приведены в ПВИФ.656000.003 РД2 и ПВИФ.656000.003 РД3. При наличии указаний в задании заводу схема организации шинок сигнализации может быть модифицирована в соответствии с требованиями заказчика.

ПБЛК 04.08.08.С0.001-11 ЭЗ

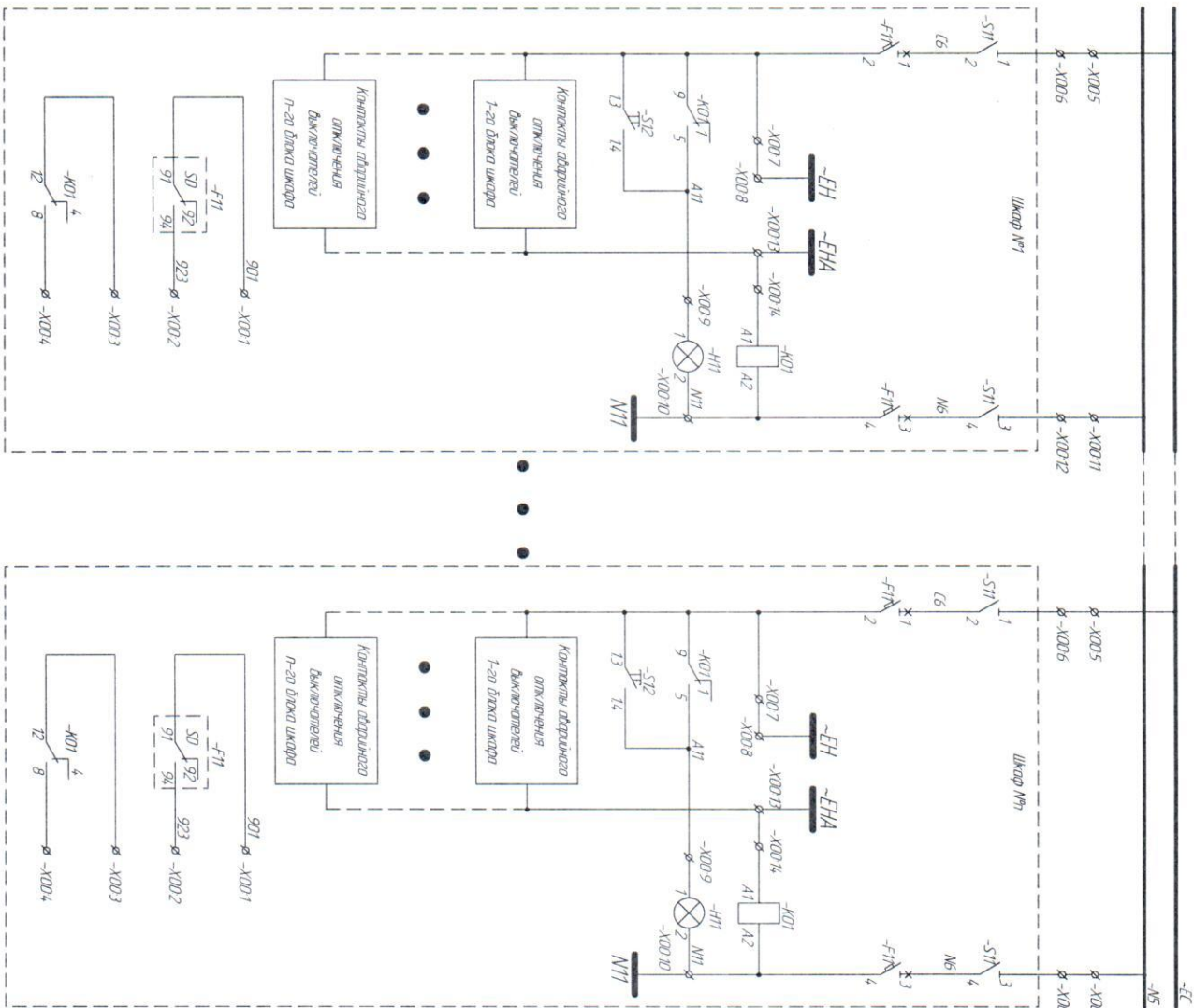

Щитки управления -220В
общие на секциях 0,4кВ

Адрес	Цель	№ Комполюта
-F11	Щитки сигнализации	1
-F12	Реле "Аварийное отключение"	2
-F13	Реле "Аварийное отключение"	3
-F14	Реле "Аварийное отключение"	4
-F15	Реле "Аварийное отключение"	5
-F16	Цели контактов аварийного отключения выключателя	6
-F17	Цели контактов аварийного отключения выключателя	7
-F18	Цели контактов аварийного отключения выключателя	8
-N11	Кнопка "Тест цепи сигнализации"	9
-N12	Кнопка "Тест цепи сигнализации"	10
-N13	Кнопка "Тест цепи сигнализации"	11
-N14	Кнопка "Тест цепи сигнализации"	12
-N15	Кнопка "Тест цепи сигнализации"	13
-EP	Кнопка "Тест цепи сигнализации"	14
-EP	Кнопка "Тест цепи сигнализации"	15
-EP	Кнопка "Тест цепи сигнализации"	16
-EP	Кнопка "Тест цепи сигнализации"	17
-EP	Кнопка "Тест цепи сигнализации"	18
-EP	Кнопка "Тест цепи сигнализации"	19
-EP	Кнопка "Тест цепи сигнализации"	20

Аппаратура и цепи, общие на один щиток

Адрес	Цель	№ Комполюта
-F11	Щитки сигнализации	1
-F12	Реле "Аварийное отключение"	2
-F13	Реле "Аварийное отключение"	3
-F14	Реле "Аварийное отключение"	4
-F15	Реле "Аварийное отключение"	5
-F16	Цели контактов аварийного отключения выключателя	6
-F17	Цели контактов аварийного отключения выключателя	7
-F18	Цели контактов аварийного отключения выключателя	8
-N11	Кнопка "Тест цепи сигнализации"	9
-N12	Кнопка "Тест цепи сигнализации"	10
-N13	Кнопка "Тест цепи сигнализации"	11
-N14	Кнопка "Тест цепи сигнализации"	12
-N15	Кнопка "Тест цепи сигнализации"	13
-EP	Кнопка "Тест цепи сигнализации"	14
-EP	Кнопка "Тест цепи сигнализации"	15
-EP	Кнопка "Тест цепи сигнализации"	16
-EP	Кнопка "Тест цепи сигнализации"	17
-EP	Кнопка "Тест цепи сигнализации"	18
-EP	Кнопка "Тест цепи сигнализации"	19
-EP	Кнопка "Тест цепи сигнализации"	20

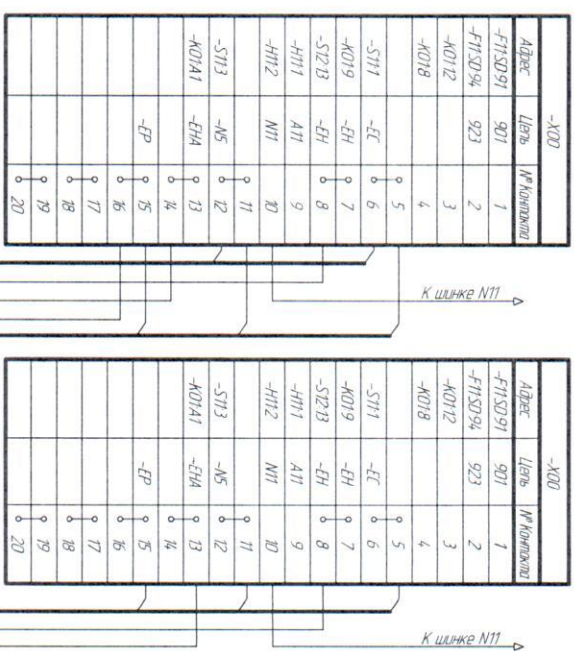

- 1 На сборках не указанных в таблице щитки управления (-F1, -N15) щитки сигнализации -F1, -F14 формируются в том же щитке, что и щитки сигнализации -F11, -F12, -F13, -F14, -F15, -F16, -F17, -F18, -F19, -F20.
- 2 На сборках не указанных в таблице щитки управления (-F1, -N15) формируются в том же щитке, что и щитки сигнализации -F11, -F12, -F13, -F14, -F15, -F16, -F17, -F18, -F19, -F20.
- 3 Подключение к щитку N11 производится по линии от щитка N11 (-N11) в щитке управления.
- 4 Меркантильные щитки управления по указанным адресам (-N11, -N12) в щитке управления.
- 5 Допустимые замены адресов щитков в таблице 1.

Исполн.	Дата	Проверен.	Дата
Состав.	Состав.	Состав.	Состав.
Контр.	Контр.	Контр.	Контр.
Зав.	Зав.	Зав.	Зав.
Исполн.	Дата	Проверен.	Дата
Состав.	Состав.	Состав.	Состав.
Контр.	Контр.	Контр.	Контр.
Зав.	Зав.	Зав.	Зав.

БЛК П08.С0.Т001-11 ЭЗ
ПБЛК 04.08.08.С0.001-11 ЭЗ

Композит

Формат А2

Таблица 1. Допустимые замены автоматических выключателей по уровню отключающей способности

Тип автоматического выключателя	Обозначение уровня отключающей способности	
	по проекту	допустимая замена
iC60	N	H,L
	H	L
	L	-

Инд. № подл.	Подп. и дата	Взам. инв. №	Инд. № дцкл.	Подп. и дата

Изм.	Лист	№ докум.	Подп.	Дата

Ряд зажимов -X02

Адрес	Цель	№ Контакта
-X01:A1	ALE	1
-X01:A2	ALA	2
-X01:A3	ALK/M	3
-X01:A4	ALK/M	4
-X01:B2	L+G	5
-S01:COM	L+G	6
-S01:NC	TE	7
-X01:B3	AZS	8
-X01:B4	RME	9
-X01:B5	RMA	10
-X01:B6	938	11
		12
		13
-X01:C6	~EC	14
-X01:C7	A1	15
		16
-X01:C9	A33	17
-X01:C10	A35	18
-X01:D6	~N5	19
-X01:D7	~N6	20
-X01:C8	~EH	21
-X01:D8	~EHA	22
		23
		24
		25
-X01:A9	K	26
-X01:A10	L	27
-X01:D9	Экран	28

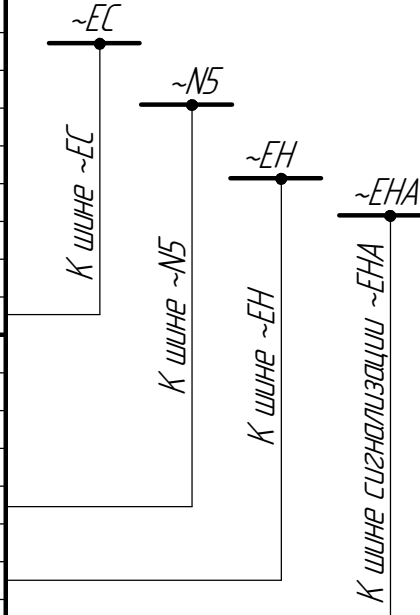

Ряд зажимов -X03/N

Адрес	Цель	№ Контакта
-X00:2	A21	1
-X00:4	B21	2

Ряд зажимов -X04/N

Адрес	Цель	№ Контакта
	BK1(+)	1
	BK1(-)	2
	BK2(+)	3
	BK2(-)	4
	BK3(+)	5
	BK3(-)	6
	BK4(+)	7
	BK4(-)	8
	Экран	9
	Экран	10
	BK5(+)	11
	BK5(-)	12
	BK6(+)	13
	BK6(-)	14

Таблица 1 - Допустимые замены автоматических выключателей по уровню отключающей способности

Тип автоматического выключателя	Обозначение уровня отключающей способности	
	по проекту	допустимая замена
C60 (и C60)	N	N/L
	H	L
	L	-

Инд. № подл. Подп. и дата. Взам. инв. №. Инв. № докл. Подп. и дата. Инв. № подл.

ЭЭ-11-60/14.14.21.4.09.11.ЭЗ

Бесконтактный реверсивный пускатель
Автоматический выключатель
Шины

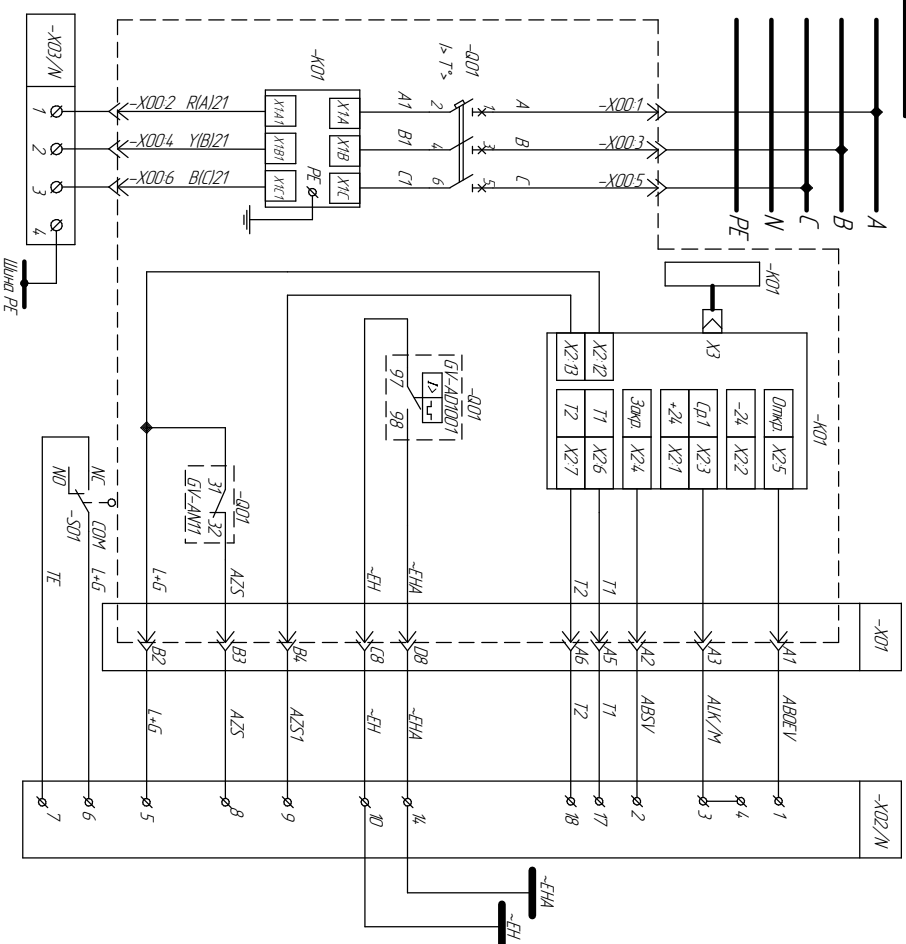

Ряд контактов -X02/М	Адрес	Цель	№ контакта
-X01A1	ABSV	1	
-X01A2	ABSV	2	
-X01A3	ALK/M	3	
-X01A4	L-G	4	
-X01B2	L-G	5	
-S01C0M	L-G	6	
-S01NC	TE	7	
-X01B3	AZS	8	
-X01B4	AZS1	9	
-X01C8	-EH	10	
-X01D8	-EHA	11	
-X01D8	-EHA	12	
-X01D8	-EHA	13	
-X01D8	-EHA	14	
-X01D8	-EHA	15	
-X01D8	-EHA	16	
-X01D8	-EHA	17	
-X01D8	-EHA	18	

Ряд контактов -X02/М	Адрес	Цель	№ контакта
-X002	RIA121	1	
-X004	YIB121	2	
-X006	BIC121	3	
-X006	BIC121	4	

"Открыть"	Цели управления
"Закрыть"	От устройств автоматики
	Цели 24В

-Q01 отключен зацикл	В цепи сигнализации "Аварийное отключение" выключателя
-K01 сработала зацикл	Информация о состоянии в устройства автоматики
-Q01 отключен	Цели 24В
Общий провод	
Блок в нерабочем положении	
В нерабочем положении для контактов ОП-М выключателя -S01 зацикл	

№з	обозначение	Наименование	Код	Примечание
-X01	Пускатель бесконтактный реверсивный БСГ-129А/380-33	Пускатель бесконтактный реверсивный БСГ-129А/380-33	1	На фасаде блока
-Q01	Выключатель автоматический ВЛ-2-32 Schneider Electric	Выключатель автоматический ВЛ-2-32 Schneider Electric	1	По проекту
-S01	Выключатель командный 2-15-60-В Оптон	Выключатель командный 2-15-60-В Оптон	1	Проверить межблочный кабель
-X00	Реле время задержки НС-Д/2-4S1C	Реле время задержки НС-Д/2-4S1C	1	На блоке
-X01	Реле время задержки НС-Д/40-EST	Реле время задержки НС-Д/40-EST	1	На блоке
-X02	Клемма для выводов СТТВ 25	Клемма для выводов СТТВ 25	9	В соответствии с перечнем кабелей по проекту
-X03	Клемма для выводов УТ 4(6)-РЕ	Клемма для выводов УТ 4(6)-РЕ	1	

И-В № подл. Подл. и дата. Взам. инв. №. Инв. № дубл. Подл. и дата.

Свод. №. Пред. примеч.

Изм. №	№ докум.	Подп.	Дата	<p>Блок П1/2Р1.14.09-11 1W</p> <p>Клемма электропитания принципиальная</p>	Доп.	Итого	Максимум
Разработ	Блок	11.14	11.14		Доп.	Итого	Максимум
Проект	Корректировка	11.14	11.14		Доп.	Итого	Максимум
Контракт					Доп.	Итого	Максимум
Исполн.	Формуляр			Доп.	Итого	Максимум	
Изм.	Корректировка			Доп.	Итого	Максимум	

ПБЛК 04.09.12.Р1.4.14.09-11 ЭЗ

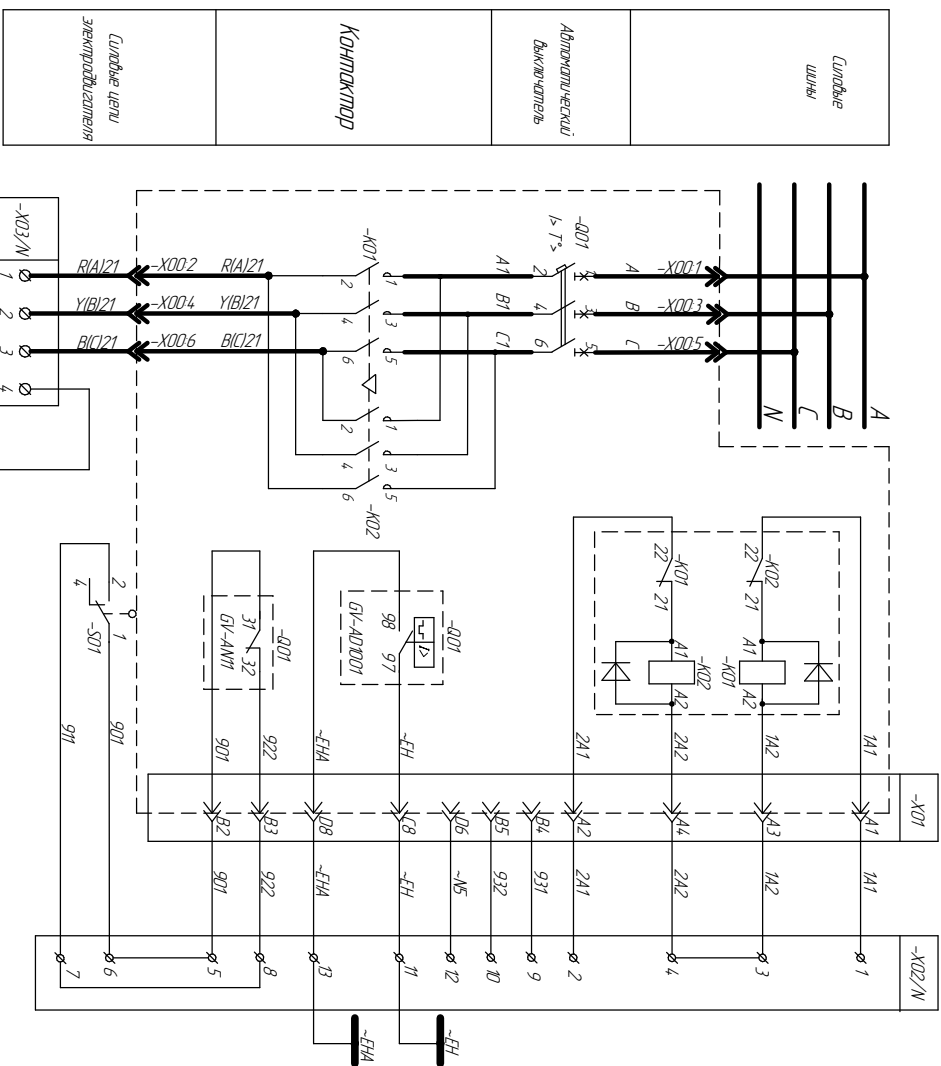

Ряд зажимов -X02/N			
Адрес	Цель	№ контакта	
-X01A1	2A1	1	
-X01A2	2A1	2	
-X01A3	2A2	3	
-X01A4	2A2	4	
-X01B2	901	5	
-S01	901	6	
-X01B3	922	7	
-X01B4	931	8	
-X01B5	932	10	
-X01C8	-EH	11	
-X01D6	-N5	12	
-X01D8	-EHA	13	
		14	
		15	
		16	

К шине сигнализации -EH

К шине сигнализации -EHA

Ряд зажимов -X03/N			
Адрес	Цель	№ контакта	
-X02	RAI21	1	
-X04	YBI21	2	
-X05	BIC21	3	
		4	

"Земля"	Цели катушек контактора
	От устройств автомата
	Цели -24В
Разрядные цели	
-Q01 отключен электриком	В цель лампы "отключен" электриком
"-Q01 отключен"	
Общии провод	
"Блок в нерабочем положении" В нерабочем положении блока контакторы 1-2 выключены -S01 электриком	

В устройства автомата

№з обозначение	Наименование	Кол	Примечание
-Q01	Выключатель автоматический GI2-P02, 32 Schneider Electric	1	По проекту
-Q01	Доп. блок контактор автоматического отключения GI-AD1001	1	
-Q01 -Q02	Контактор Schneider Electric LC2-D09, 220V	1	По проекту
-S01	Выключатель канцеляр З-15-60-В Отпол	1	Подключить переключатель выключателя блока
-X00	Шнековый выключатель Н-Ж 12/2-ES1C	1	
-X00	Выключатель-шнековый Н-Ж 12/2-ЕВ0С	1	-X001, -X0012
-X01	Выключатель-шнековый Н-Ж 12/2-ЕВ0С	1	-X01A1, -X01A2, -X01C1, -X01C2, -X01D1, -X01D2
-X02/N	Катушка обмотки контактора S11В 2.5	8	-X021, -X0216
-X03/N	Катушка обмотки контактора S11В 2.5	3	В соответствии с сечением проводника
-X04/N	Катушка обмотки контактора S11В 2.5	1	В соответствии с сечением проводника

1 В обозначении ряда зажимов -X02/N -X03/N -X04/N - номер ячеек сигнализации зажимов

Блок П1/ЗАТ.1.01-11 ИВ
Схема электрическая принципиальная

Имя файла	№ документа	Лист	Итого листов
ПБК 04.09.13.А1.4.01-11 ЭЗ			Лист

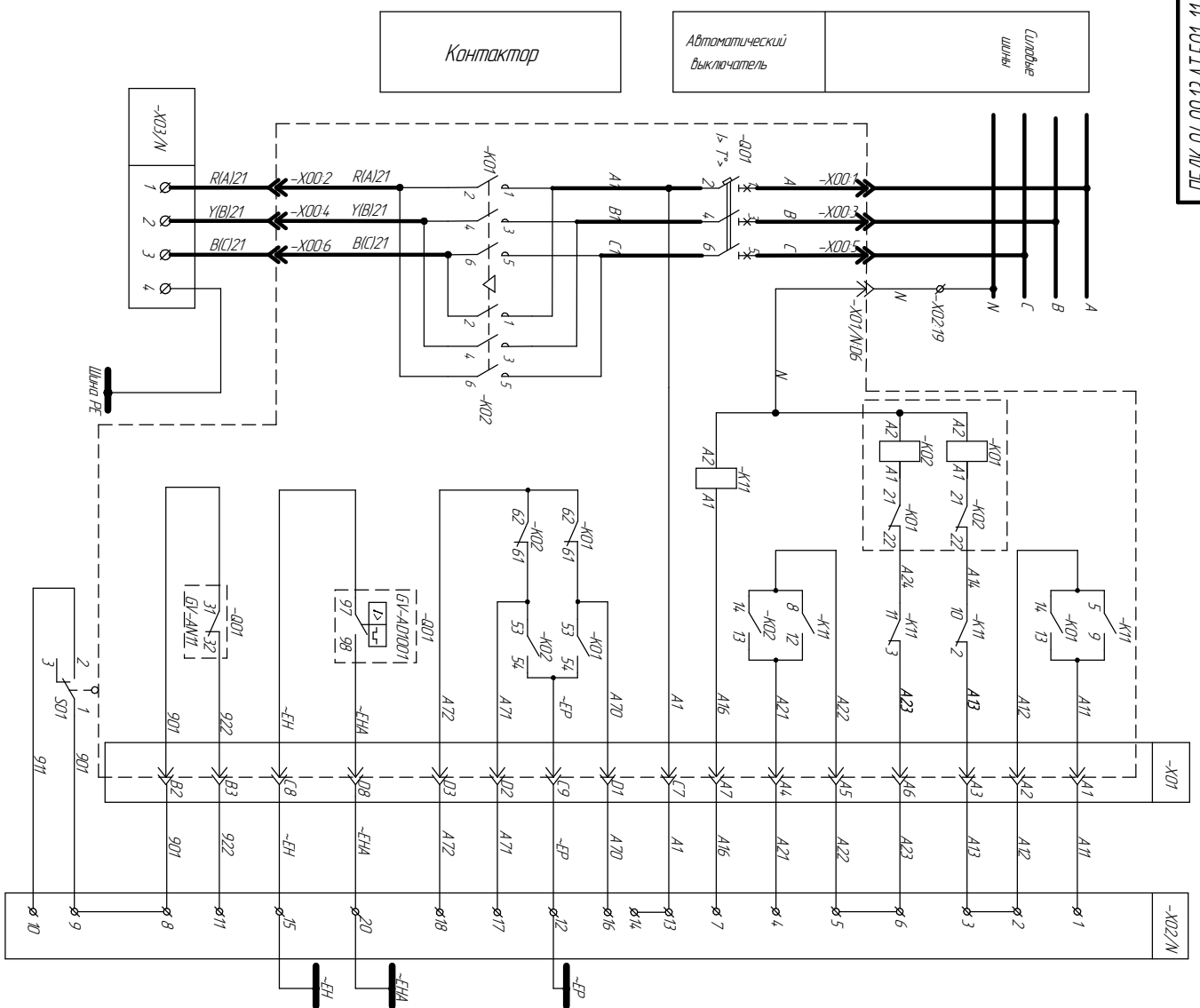

Цели катушек контактора	
Сигнализация цепи "Открыть"	"Открыть"
Сигнализация цепи "Закрыть"	"Закрыть"
Реле отпущены командой	
Сигнализация положения арматуры	

"001 отключен"	
-001 отключен зашитой	В цепь лампы "Адвокат" отключены выключатели
Общая провод	В цепи лампы "Адвокат" отключены выключатели

В устройстве автоматики

Изм. обозначение	Наименование	Код	Примечание
-X01	Контактор Schneider Electric LC2-D09-32V7U	1	По проекту
-X02	Блок дистанционных контактов L40-N1	2	
-K11	Реле Finder 55-34.82300000 с розеткой 94.74.74	1	
-001	Выключатель дистанционный BV2-PQ2-32 Schneider Electric	1	По проекту
-001	Доп. блок контактов дистанционного отключения BV-ADP001	1	
-S01	Выключатель командой Z-5-04-8 Оп.оп	1	Продолжение передачи выходящего блока
-X00	Штепсельная вилка H-K12-2-ES1C	1	-X01A1...-X01A4
-X00	Розетка со штырьками N-K12-2-EV1C	1	-X01B1...-X01B4
-X01	Штепсельная вилка H-D-40-ES1C	1	-X01C1...-X01C4
-X01	Розетка со штырьками H-D-40-EV1C	1	-X01D1...-X01D4
-X02/N	Клемма для выходящих проводов STB25-Розетка со штырьками ком.№104.0054	12	-X02/N01...-X02/N24
-X03/N	Клемма для входящих проводов ШТ 416.101-Розетка со штырьками	34	В соответствии с перечнем отходящего кабеля по проекту

1 В обозначении рядов зажимов -X02/N -X03/N -N - номер ячеечки согласно заданию заказчика

Изм. Испол.	№ докум.	Подп.	Дата	<p>БЛОК П1/3АТ.501-11 ЭЗ Схема электрическая принципиальная</p>	Лист	Масштаб	Масштаб
Разработ.	Блокчей	11.14			1		
Проект.	Косенков	11.14			2		
Контр.							
Исполн.	Федина						
Удобр.	Соловьев						

Ряды зажимов блока П1/ЗАТ.Т501-11 1W

Ряд зажимов -X02/N		
Адрес	Цель	№ Контакта
-X01:A1	A11	1
-X01:A2	A12	2
-X01:A3	A13	3
-X01:A4	A21	4
-X01:A5	A22	5
-X01:A6	A23	6
X01:A7	A16	7
-X01:B2	901	8
-S01:1	901	9
-S01:2	911	10
-X01:B3	922	11
X01:C9	~EP	12
X01:C7	A1	13
		14
-X01:C8	~EH	15
-X01:D1	A70	16
-X01:D2	A71	17
-X01:D3	A72	18
-X01:D6	N	19
-X01:D8	~EHA	20
		21
		22
		23
		24

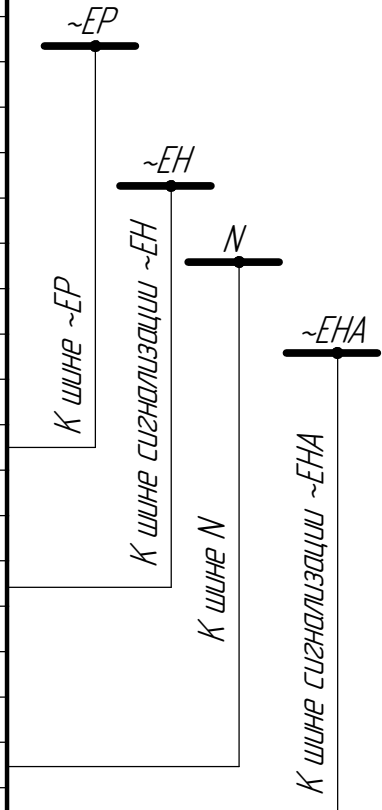

Ряд зажимов -X03/N		
Адрес	Цель	№ Контакта
-X00:2	R(A)21	1
-X00:4	Y(B)21	2
-X00:6	B(C)21	3
Шина PE	PE	4(5)

Инд. № подл.	Взам. инв. №	Инд. № дцкл.	Подп. и дата

Изм.	Лист	№ докум.	Подп.	Дата

Таблица 1. Допустимые замены автоматических выключателей по уровню отключающей способности

Тип автоматического выключателя	Обозначение уровня отключающей способности	
	по проекту	допустимая замена
C60(iC60)	N	H,L
	H	L
	L	-

Ряд зажимов -X02/N		
Адрес	Цель	№ Kontakта
-S01:1	901	1
-X01B2	901	2
-S01:2	911	3
-X01B4	922	4
-X01B3	921	5
-X01C8	~EH	6
-X01D8	~ЕНА	7

Ряд зажимов -X03/N		
Адрес	Цель	№ Kontakта
-X00:2	R(A)1	1
-X00:4	Y(B)1	2
-X00:6	B(C)1	3
Шина PE	PE	4

Инв. № подл.	Подп. и дата
Взам. инв. №	Инв. № докл.
Подп. и дата	

Изм.	Лист	№ докум.	Подп.	Дата
------	------	----------	-------	------

Ряд зажимов -X02

Адрес	Цель	№ Контакта
-X01:A1	ALE	1
-X01:A2	ALA	2
-X01:A3	ALK/M	3
-X01:A4	ALK/M	4
-X01:B2	L+G	5
-S01:COM	L+G	6
-S01:NC	TE	7
-X01:B3	AZS	8
-X01:B4	RME	9
-X01:B5	RMA	10
-X01:B6	938	11
		12
		13
-X01:C6	~EC	14
-X01:C7	A1	15
		16
-X01:C9	A33	17
-X01:C10	A35	18
-X01:D6	~N5	19
-X01:D7	~N6	20
-X01:C8	~EH	21
-X01:D8	~EHA	22
		23
		24
		25
-X01:A9	K	26
-X01:A10	L	27
-X01:D9	Экран	28

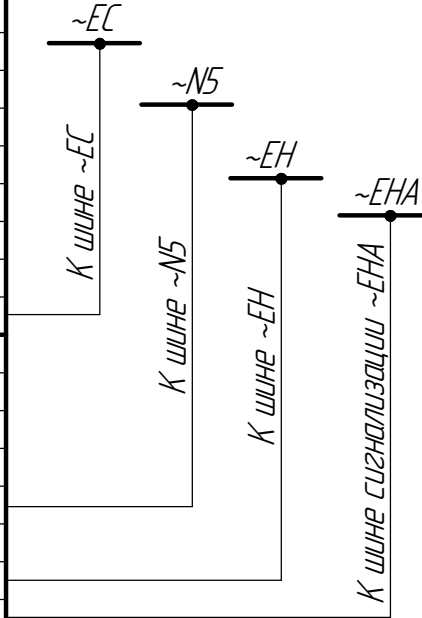

Ряд зажимов -X04/N

Адрес	Цель	№ Контакта
	BK1(+)	1
	BK1(-)	2
	BK2(+)	3
	BK2(-)	4
	BK3(+)	5
	BK3(-)	6
	BK4(+)	7
	BK4(-)	8
	Экран	9
	Экран	10
	BK5(+)	11
	BK5(-)	12
	BK6(+)	13
	BK6(-)	14

Ряд зажимов -X03/N

Адрес	Цель	№ Контакта
-X00:2	A21	1
-X00:4	B21	2

Инд. № подл.	Подп. и дата
Взам. инв. №	Инд. № докл.
Подп. и дата	
Изм.	Лист

ЭЭ (211) - 04.09.11.А.14.4.09/14.509-11/121 33

И-В. № подл.	Лист в докум.	Взам. инв. №	И-В. № докум.	Лист в докум.

И-В. № подл.	Лист в докум.	Взам. инв. №	И-В. № докум.	Лист в докум.

Формат А2
Лист 2

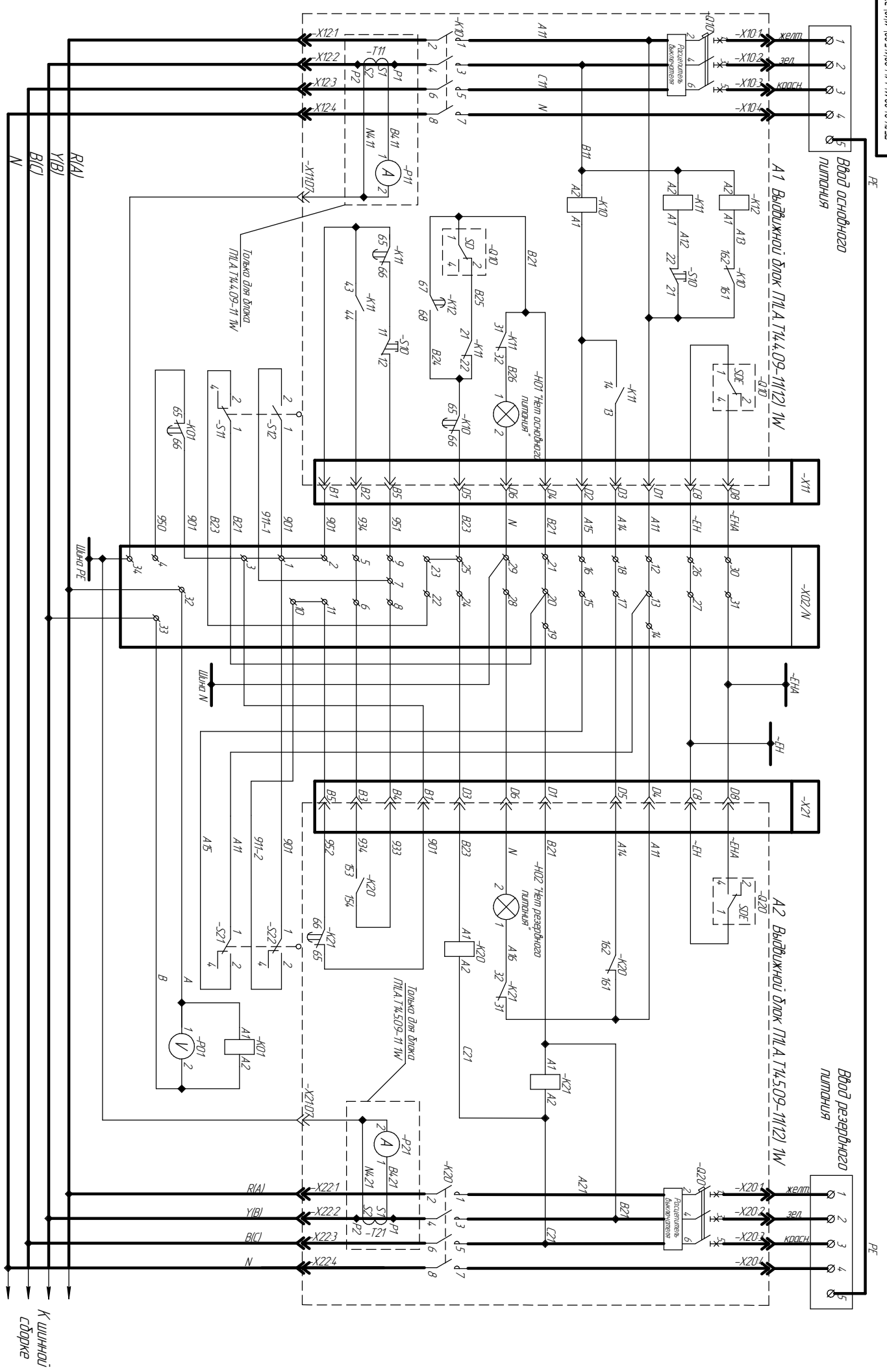

К шинам
сборке

ЭС 11-609/11/211.6070 Л/9/1
ЛБ/ЛК

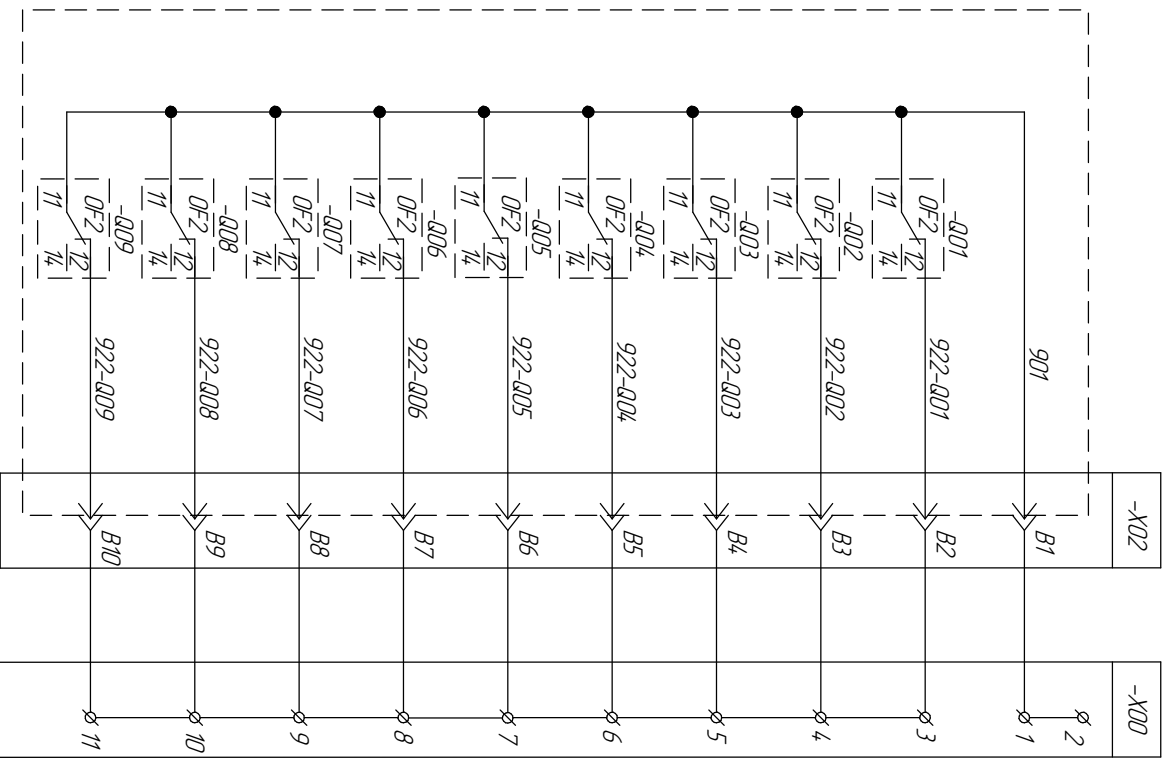
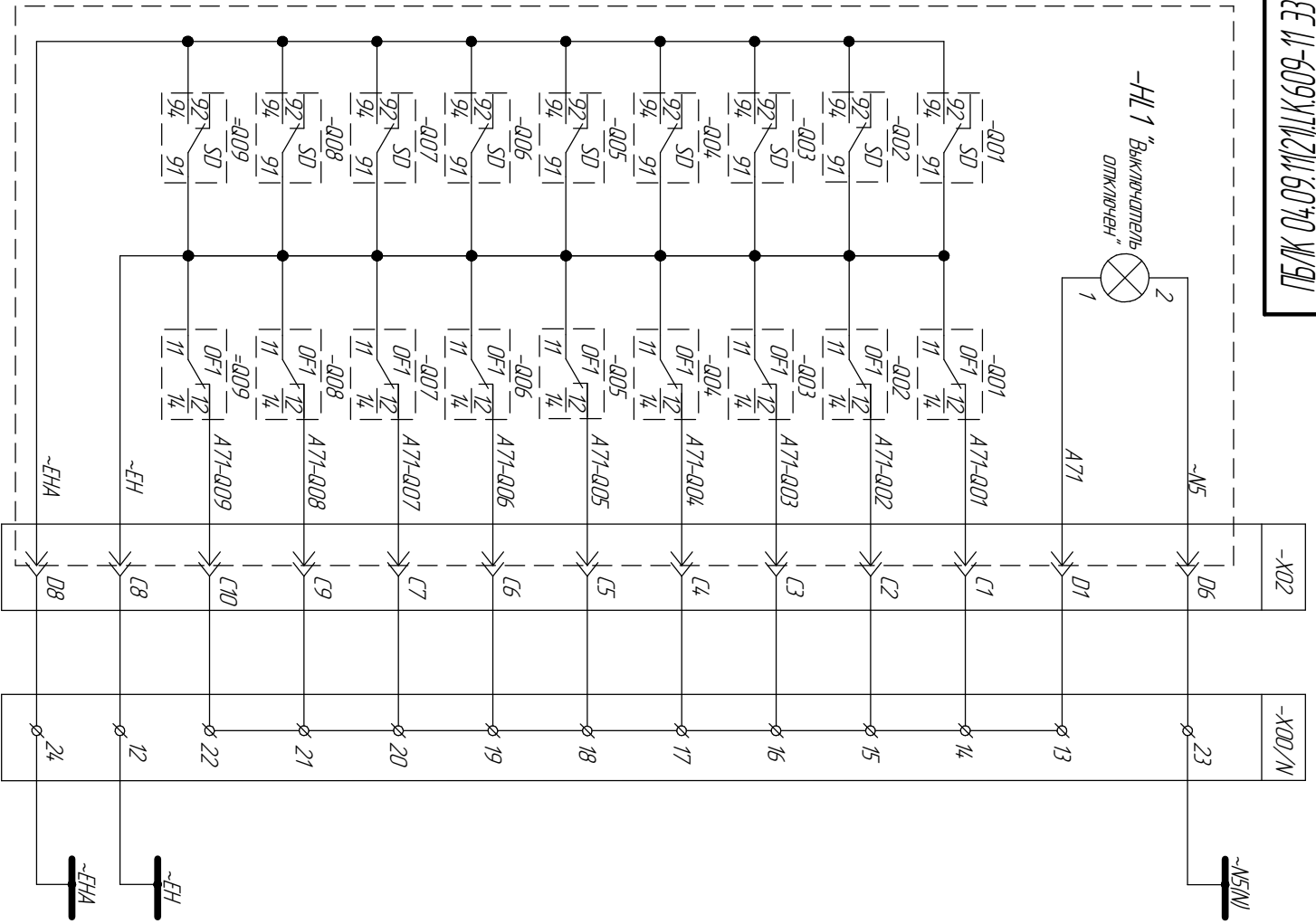

Общий провод

"Выключатель отключен"

В устройства автоматики

Инв. № подл.	Подп. и дата	Взам. инв. №	Инв. № дубл.	Подп. и дата

Изм.	Лист	№ док.	Подп.	Дата
ЛБ/ЛК 04.09.11/211.ЛК.609-11 ЭЗ				
Формат А3				
				Лист
				2

Копировать

Формат А3

К силовым шинкам двуполной выпрямительной сборки

К силовым шинкам двуполной выпрямительной сборки

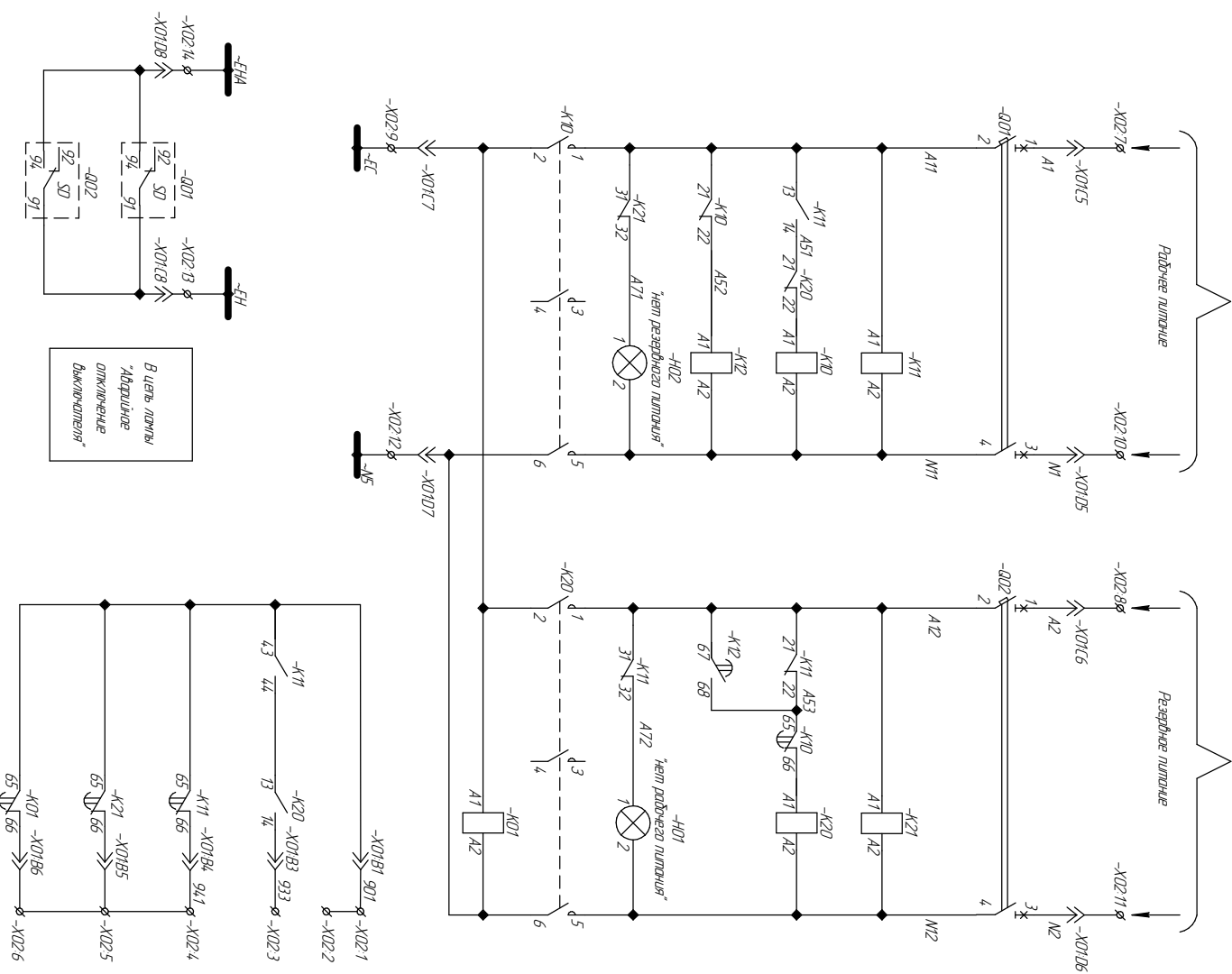

Цепи питания ~220В от двух выпрямительных сборок	Автоматический выключатель	Реле контроля	Цепи АВР	Лампы сигнализации	Контактор	Реле контроля питания шинки управления	Шинки управления ~220В	Общий провод	Общий контурки рабочего контактора	Нет резервного питания шинки управления секции	Нет резервного питания шинки управления секции	Нет питания шинки управления секции
Информация о состоянии												
В устройства автоматики												

№ п/п	Наименование	Код	Примечание
-N01 -N02	Сигнальная лампа красная ХВЛЭС104МР Швейцар-Евлеттс	2	На корпусе блока
-K10	Контактор Швейцар-Евлеттс LC1-D50M17 3P ~220В	1	Если нет указаний в задании
-K11	Модуль высоковольтных контакторов с выдержкой времени Q1.3с на отпадение LAD-R0	1	
-K11	Реле САД-32М7, ~220В	3	
-K21	Модуль высоковольтных контакторов с выдержкой времени Q1.3с на отпадение LAD-R0	3	
-N01	Выдержкой времени Q1.3с на отпадение LAD-R0		
-K12	Реле САД-32М7, ~220В	1	
-K12	Модуль высоковольтных контакторов с выдержкой времени Q1.3с на отпадение LAD-R0	1	
-K20	Контактор Швейцар-Евлеттс LC1-D50M17 3P ~220В	1	Если нет указаний в задании
-K01 -K02	Выключатель автоматический (600В), ном2, 10А 2п (12)	2	По проекту
-K01 -K02	Контактор сигнализации надвигающейся SD	2	Комплектом на аппараты серии АСН 9 (L50 L50)
-N01	Штекерная вилкака КС-Д 40-Е51Т	1	На блоке
-N01	Резервный выключатель КС-Д 40-Е51С	1	В отсеке блока
-K02	Катушка предохраня ST 25	8	-X02 01 -X02 6
-K02	Катушка предохраня Ш 4	8	-X02 13 -X02 16
-K02	Катушка предохраня Ш 4	6	-X02 07 -X02 12

- 1 В обозначении рядов зажимов -X02/M N - номер ячейки согласно заданию заданию.
- 2 Допустимые значения автоматического выключателя смотри Таблицу 1

И-В № подл	Лист и дата	Взам. инв. №	И-В № дубл	Лист и дата
------------	-------------	--------------	------------	-------------

Стор. №	Лист примеч.
---------	--------------

Исполн	Провер	Монтаж	Контроль	Дата	Место	Масштаб
Исполн	Провер	Монтаж	Контроль	Дата	Место	Масштаб
Исполн	Провер	Монтаж	Контроль	Дата	Место	Масштаб

Таблица 1 – Допустимые замены автоматических выключателей по уровню отключающей способности

Тип автоматического выключателя	Обозначение уровня отключающей способности	
	по проекту	допустимая замена
C60(I C60)	N	H/L
	H	L
	L	-

Ряд зажимов -X02/N		
Адрес	Цель	Контакт
-X01:B1	901	1
		2
-X01:B3	933	3
-X01:B4	941	4
-X01:B5	941	5
-X01:B6	941	6
-X01:C5	A1	7
-X01:C6	A2	8
-X01:C7	~EC	9
-X01:D5	N1	10
-X01:D6	N2	11
-X01:D7	~N5	12
-X01:C8	~EH	13
-X01:D8	~ENA	14

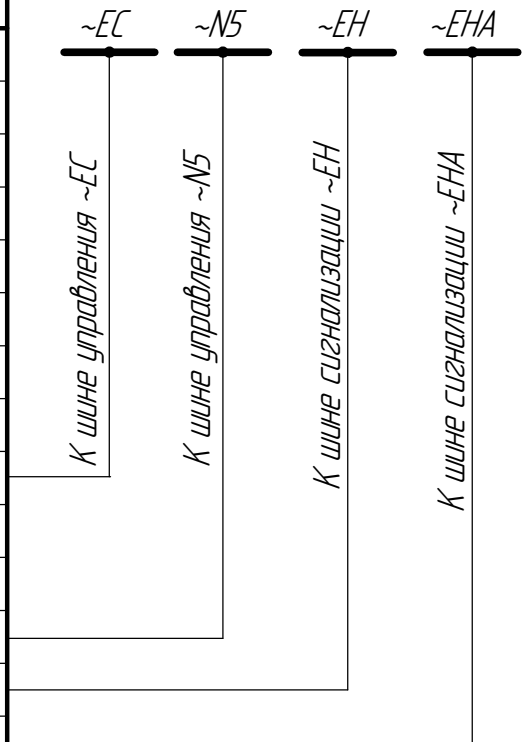

Инв. № подл.	Подп. и дата
Взам. инв. №	Инв. № дубл.
Подп. и дата	
Изм.	Лист
№ докум.	Подп.
Дата	

Ряды зажимов блока П1S0.T121.09-11 1F

Ряд зажимов -X02/N		
Адрес	Цель	Контакт
-X00:A10	901	1
-X00:B10	931	2
-X00:A7	911	3
-X00:B7	912	4
-X00:C7	913	5
-X00:D7	914	6
-X00:A8	915	7
-X00:B8	916	8
-X00:C8	917	9
-X00:D8	918	10
-X00:A9	919	11
-X00:B9	920	12
-X00:C9	921	13
-X00:D9	922	14
		15
		16
-X01:A1	K1	17
-X01:A2	L1	18
-X01:A3	31	19
-X01:B1	K2	20
-X01:B2	L2	21
-X01:B3	32	22
-X01:C1	K3	23
-X01:C2	L3	24
-X01:C3	33	25
-X01:D1	K4	26
-X01:D2	L4	27
-X01:D3	34	28
-X01:A4	K5	29
-X01:A5	L5	30
-X01:A6	35	31
-X01:B4	K6	32
-X01:B5	L6	33
-X01:B6	36	34
-X01:C4	K7	35
-X01:C5	L7	36
-X01:C6	37	37

Ряд зажимов -X02/N		
Адрес	Цель	Контакт
	Экран	○ 38
	Экран	○ 39
	Экран	○ 40
	Экран	○ 41
	Экран	○ 42
	Экран	○ 43
	Экран	○ 44
	Экран	○ 45
	Экран	○ 46
	Экран	○ 47
	Экран	○ 48
	Экран	○ 49
	Экран	○ 50
-X00:C10	Экран	○ 51
		52
-X01:D4	K8	53
-X01:D5	L8	54
-X01:D6	38	55
-X01:A7	K9	56
-X01:A8	L9	57
-X01:A9	39	58
-X01:B7	K10	59
-X01:B8	L10	60
-X01:B9	310	61
-X01:C7	K11	62
-X01:C8	L11	63
-X01:C9	311	64
-X01:D7	K12	65
-X01:D8	L12	66
-X01:D9	312	67
		68
-X01:A10	A	69
-X01:B10	B	70
-X01:C10	Э	71
-X01:A10	A	72
-X01:B10	B	73
-X01:C10	Э	74
-X00:A1	+EC1	○ 75
		○ 76
-X00:D1	-EC1	○ 77
		○ 78

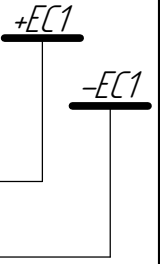

И-в. № подл.	Подп. и дата
Взам. инв. №	И-в. № докл.
Подп. и дата	Подп. и дата

Изм.	Лист	№ докум.	Подп.	Дата
------	------	----------	-------	------

