

Ф45.68.130-17

$\sqrt{Ra\ 6,3}$

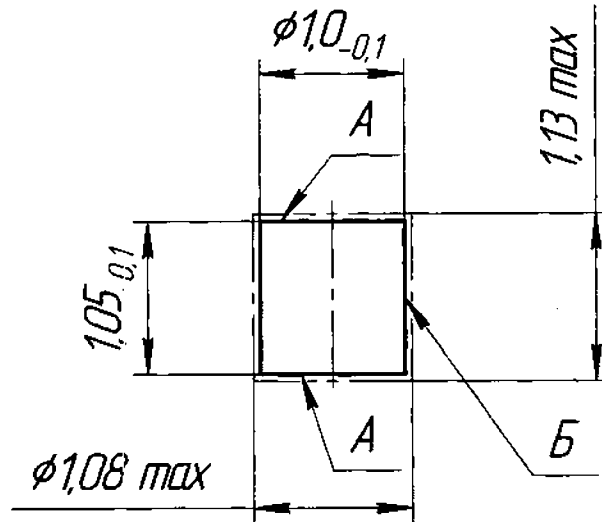

1 Допускается изготовить из кобальта К1Ау по ГОСТ 123-2008.

2 При изготовлении из листа шерох. поверх. А \checkmark .

3 При изготовлении из листа методом вырубki шерох. поверх. Б $\sqrt{Ra\ 50}$.

4 На поверхностях А и Б допускаются забоины и риски.

5 * Массу заготовок не контролировать.

6 Острые кромки заготовок кобальта притупить по технологии завода изготовителя.

7 Покрытие технологическое никелевое толщ. от 0,015 до 0,040 мм, выполнять по технологии изготовителя

8. Контроль качества покрытия внешним осмотром, измерением толщины покрытия и контролем качества сцепления.

9 Измерение толщины покрытия и контроль качества сцепления по технологии изготовителя.

Справ. №	Перв. примен.
Инд. № подл.	Подп. и дата
Взам. инв. №	Инд. № докл.
Изм. № подл.	Подп. и дата
Инд. № подл.	Изм. Лист
	Разраб.
	Проб. <input checked="" type="checkbox"/>
	Т.контр.
	Н.контр. <input checked="" type="checkbox"/>
	Утв.

Изм. Лист	№ докум.	Подп.	Дата	
Разраб.				
Проб. <input checked="" type="checkbox"/>				
Т.контр.				
Н.контр. <input checked="" type="checkbox"/>				
Утв.				

Ф45.68.130-17

Заготовка кобальта

Кобальт КО ГОСТ 123-2008

Лит.	Масса	Масштаб
0,1	0,007*	20:1
Лист	Листов	1
ФГУП "ПО "Маяк"		