

ИЗВЕЩЕНИЕ № 130412/4482/121 от 12.04.2013г.

О ПРОВЕДЕНИИ ЗАПРОСА ЦЕН

| | | |
|-----|---|--|
| 1. | Форма и способ процедуры закупки | Открытый одноэтапный запрос цен в электронной форме |
| 2. | Организатор запроса цен и Заказчик | ОАО «Трансэнерго» Место нахождения: г.Снежинск, ул.Транспортная, 44 Почтовый адрес: 456770, г.Снежинск, а/я 575 Контактное лицо: Самарцева Светлана Михайловна Тел. (35146) 32206/факс (35146) 26134 , эл. Почта:samarcevasm@te.snz.ru |
| 3. | Предмет договора | Фундамент плиты ограждения ФО-2 950*750*550 |
| 4. | Состав и объем услуг | В количестве 224 шт |
| 5. | Срок оказания услуг | с 01.05.2013г. по 26.07.2013г. |
| 6. | Место поставки товара, выполнения работ, оказания услуг | Самовывоз продукции, при условии нахождения продукции на складе Поставщика на расстоянии не более 150км от г. Снежинска. |
| 7. | Требования, установленные заказчиком к оказываемым услугам | Предоставление сертификата качества, паспорта на продукцию. |
| 8. | Сведения о порядке проведения, в том числе об оформлении участия в запросе цен, определении лица, выигравшего запрос цен | Запрос цен проводится в электронной форме путем подачи заявок на ЭТП www.a-k-d.ru по адресу, указанному в настоящем извещении. Победителем запроса цен признается, по решению закупочной комиссии, допущенный участник запроса цен, предложивший наименьшую цену. |
| 9. | Начальная (максимальная) цена договора | Максимальная цена договора 340 000 руб. в.т.ч. НДС. В цену товара включены все расходы, в том числе расходы на транспортировку, хранение, уплату таможенных пошлин, налоги, сборы и другие обязательные платежи. Победитель запроса цен,определяется по предложению наиболее низкой цены договора и всем условиям извещения запроса цен. |
| 10. | Срок и условия оплаты поставок товаров, выполнения работ, оказания услуг | Оплата товара в два этапа: 70% предоплата от суммы заключенного договора на основании выставленного счета на оплату на весь объем продукции, остальные 30% в течение трех рабочих дней от фактической поставки продукции Покупателю и предоставления документов (бухгалтерская, техническая документация, оригинал договора). |
| 11. | Дата начала и дата и время окончания подачи заявок на участие в запросе цен, место и порядок их подачи участниками: | Заявки на участие в запросе цен предоставляются на ЭТП www.a-k-d.ru , начиная с даты размещения настоящего извещения и документации по запросу предложений на |

| | | |
|-----|---|--|
| | | официальном сайте, в срок не позднее 07-00 (время московское) « 18 » апреля 2013 года. |
| 12. | Место, дата и время открытия доступа к поданным заявкам на участие в запросе цен | ЭТП АКД (456770 г. Снежинск, ул. Транспортная, 44) « 18 » апреля 2013 года, 13 00. |
| 13. | Место и дата проведения отборочной стадии | ЭТП АКД (456770 г. Снежинск, ул. Транспортная, 44) |
| 14. | Место и дата подведения итогов запроса цен | « 19 » апреля 2013 года. |
| 15. | Срок заключения договора после определения победителя запроса цен: | До «30» апреля 2013г |
| 16. | Форма, размер и срок предоставления обеспечения исполнения договора | не требуется |
| 17. | Требования к содержанию, форме и составу заявки на участие в запросе цен | Заявка составляется по форме, предусмотренной извещением. Участник в составе котировочной заявки, обязан предоставить заверенные им копии документов, подтверждающих соответствие участника процедуры требованиям (Приложения №1) к настоящему извещению |
| 18. | Требования к участникам размещения заказа | Участником размещения заказа может быть любое юридическое лицо независимо от организационно-правовой формы, формы собственности, места нахождения и места происхождения капитала, участвующие в соответствующей СРО, отвечающие требованиям законодательства и извещения: - соответствие участников размещения заказа требованиям, устанавливаемым в соответствии с законодательством Российской Федерации к лицам, осуществляющим оказание услуг, являющихся предметом торгов; - не проведение ликвидации участника размещения заказа – юридического лица и отсутствие решения Арбитражного суда о признании участника размещения заказа – юридического лица, индивидуального предпринимателя банкротом и об открытии конкурсного производства; - не приостановление деятельности участника размещения заказа в порядке, предусмотренном Кодексом Российской Федерации об административных правонарушениях, на день рассмотрения заявки на участие в конкурсе; - отсутствие у участника размещения заказа задолженности по начисленным налогам, сборам и иным обязательным платежам в бюджеты любого уровня или государственные внебюджетные фонды за прошедший календарный год, размер которой превышает двадцать пять процентов балансовой стоимости активов участника размещения заказа по данным бухгалтерской отчетности за последний завершенный отчетный период. Участник размещения заказа считается соответствующим установленному требованию в случае, если он обжалует наличие указанной задолженности в соответствии с законодательством Российской Федерации и решение по такой жалобе на день рассмотрения заявки на участие в конкурсе не принято. |

| | | |
|-----|--|---|
| | | <p>- отсутствие в реестре недобросовестных поставщиков, в т.ч. реестре Госкорпорации «Росатом» сведений об участниках размещения заказа.</p> <p>На претендентов в полном объеме распространяется действие Закона РФ от 14.07.1992г. №3297-1 «О закрытом административно-территориальном образовании» и Положения о порядке обеспечения особого режима в закрытом административно-территориальном образовании, на территории которого расположены объекты Государственной корпорации по атомной энергии «Росатом» (утв. Постановлением Правительства РФ от 11.06.1996г. №693).</p> |
| 19. | Правовой статус процедуры | <p>Данная процедура запроса цен проводится в соответствии с 1)Федеральным законом №223-ФЗ от 18.07.2011 г. «О закупках товаров, работ, услуг отдельными видами юридических лиц».</p> <p>2)Положение о закупках (Единый отраслевой стандарт закупок Государственной корпорации по атомной энергии «Росатом», утвержденный решением наблюдательного совета Госкорпорации «Росатом» протокол от 07.02.2012 №37 (Решение о присоединении - Протокол от 25.07.2012 №19 Наблюдательного совета ОАО «Трансэнерго»).</p> <p>Процедура запроса цен не является торгами по законодательству Российской Федерации, и ее проведение не регулируется статьями 447-449 части первой Гражданского кодекса Российской Федерации. Процедура запроса цен также не является публичным конкурсом и не регулируется статьями 1057-1061 части второй Гражданского кодекса Российской Федерации. Таким образом, данная процедура запроса предложений, не накладывает на организатора запроса цен соответствующего объема гражданско-правовых обязательств, в том числе по обязательному заключению договора с победителем запроса цен или иным его участником.</p> <p>Организатор запроса цен, вправе отказаться от проведения запроса цен в любое время вплоть до подписания договора, не неся никакой ответственности перед участниками запроса цен или третьими лицами, которым такое действие может принести убытки.</p> |
| 20. | Состав котировочной заявки | <p>Приложение №1 (Требования к участникам закупочной процедуры)</p> <p>Приложение №2 (Технические условия к предмету закупки по необходимости)</p> <p>Приложение №3 (Предложение на участие в процедуре запроса цен на право заключения договора)</p> <p>Проект договора</p> |
| 21. | <p align="center">Внимание, участникам размещения заказа</p> <p>Муниципальное образование «Город Снежинск» является закрытым административно -территориальным</p> | |

образованием, въезд в город ограничен (пропускная система). Порядок доступа на территорию муниципального образования «Город Снежинск» утвержден постановлением Правительства Российской Федерации от 11.06.1996г. №693 «Об утверждении положения о порядке обеспечения особого режима в закрытом административно-территориальном образовании, на территории которого расположены объекты Государственной корпорации по атомной энергии «Росатом». Механизм получения разрешения на въезд в город указан в разделе 2 пункт 2.1 Приложения №1 к настоящему извещению.

Директор ОАО «Трансэнерго»

В.В.Пряхин

СамарцеваС.М.
32206

Требования к участникам закупочной процедуры

1 Участник закупочной процедуры должен предоставить следующие документы (заверенные копии в электронном виде):

- 1.1. Свидетельство о регистрации юридического лица
- 1.2. Свидетельство о постановке на учет в налоговом органе
- 1.3. Выписка из ЕГРЮЛ (не старше шести месяцев)
- 1.4. Устав предприятия (общие положения, последний лист)
- 1.5. Документ подтверждающий полномочия лица, заключающего договор

2. К участнику закупочной процедуры устанавливаются следующие требования:

2.1. Не проведение в отношении участника закупочной процедуры юридического лица, процедуры ликвидации участника, закупочной процедуры, юридического лица, и отсутствие решения арбитражного суда о признании участника закупочной процедуры - юридического лица, индивидуального предпринимателя банкротом или решения об открытии в отношении участника -юридического лица конкурсного производства;

2.2. Не приостановление деятельности участника закупочной процедуры в порядке, предусмотренном Кодексом Российской Федерации об административных правонарушениях, на день подачи заявки на участие в закупочной процедуре;

2.3. Отсутствие у участника закупочной процедуры задолженности по начисленным налогам, сборам и иным обязательным платежам в бюджеты любого уровня или государственные внебюджетные фонды за прошедший календарный год, размер которой превышает двадцать пять процентов балансовой стоимости активов участника размещения заказа по данным бухгалтерской отчетности за последний завершенный отчетный период;

2.4. Сведения об участнике закупочной процедуры не должны содержаться в реестрах недобросовестных поставщиков, предусмотренных Федеральными законами Российской Федерации от 18 июля 2011 г. N223-ФЗ "О закупках товаров, работ, услуг, отдельными видами юридических лиц" и от 21 июля 2005 года N 94-ФЗ "О размещении заказов на поставку товаров, выполнение работ, оказание услуг для государственных и муниципальных нужд".

2.5. В случае, если несколько юридических или физических лиц выступают совместно в качестве участника закупочной процедуры, каждый из таких юридических или физических лиц должен по отдельности соответствовать требованиям, установленным в п 1.1,1.2,1.3,1.4,1.5.

1. Общая часть.

1.1. Настоящее техническое задание разработано для приобретения фундаментных плит ограждения.

1.2. Фундаменты плит ограждения предназначены для второй очереди ограждения периметра площадки 19

2. Техническая часть

2.1. Фундамент плиты ограждения в количестве 224 штук:

- тип ФО 2;
- серия С.1.020,-1/8381

с квадратным отверстием

| Наименование | Масса, кг | L, см | B, см | H, см |
|---------------|-----------|-------|-------|-------|
| ФО-2 (стакан) | 640 | 95 | 75 | 55 |

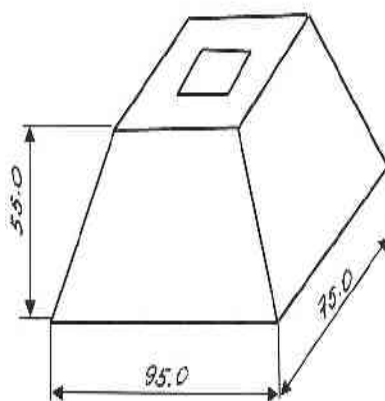

СОГЛАСОВАНО:

Начальник цеха 301

В.М. Лупынин
В.М. Лупынин

РАЗРАБОТАЛ:

Начальник участка ОССВО

А.А. Суханов
А.А. Суханов

Предложение
на участие в процедуре запроса цен на право заключения договора
Извещение от №

Изучив извещение о проведении запроса цен на право заключения договора _____,
размещенное на _____

[название участника размещения заказа]

в лице _____

[наименование должности, Ф.И.О. руководителя, уполномоченного лица для юридического лица]

сообщает о согласии исполнить все условия договора, указанные в извещении и приложениях к извещению и предлагает выполнить работы (поставить товар):

(условия поставки, выполнения работ)

(наименование, характеристики товара, работ, услуг)

Предлагаемая нами цена составляет

В цену работ включены все расходы, связанные с исполнением условий договора, в т.ч. материалы, страхование, уплата таможенных пошлин, налогов и других обязательных платежей.

В подтверждение нашего соответствия требованиям документации проведения процедуры закупки заявляем: нами (юридическим, физическим лицом) выполнены все требования Приложения №1 (п.2.1, 2.2, 2.3, 2.4, 2.5) и прилагаем копии следующих документов:

Мы уведомлены и согласны с условием, что в случае предоставления нами недостоверных сведений мы можем быть отстранены от участия в процедуре закупки, а в случае, если недостоверность предоставленных нами требований, будет выявлена после заключения с нами договора, такой договор может быть расторгнут.

Руководитель организации _____ (Ф. И. О.)

(подпись)

М.П.

ДОГОВОР ПОСТАВКИ № _____

г. Снежинск

« ____ » _____ 2013

Открытое акционерное общество «Трансэнерго», именуемое в дальнейшем Покупатель, в лице директора Пряхина Валерия Викторовича, действующего на основании Устава, с одной стороны, и _____, именуемое в дальнейшем Поставщик, в лице директора _____, действующего на основании Устава, с другой стороны, именуемые в дальнейшем Стороны, заключили настоящий договор о нижеследующем:

1. Предмет договора

- 1.1. Поставщик в порядке и на условиях настоящего договора обязуется поставить продукцию (далее - товар).
- 1.2. Покупатель обязуется оплатить и принять товар.
- 1.3. Количество, ассортимент, цена за единицу товара, сроки и условия поставки и оплаты приведены в спецификациях, составленных Поставщиком на основании письменных заявок Покупателя и являющихся неотъемлемой частью настоящего договора.
- 1.4. Товар должен быть передан свободным от прав третьих лиц, новым, не бывшим в употреблении

2. Права и обязанности сторон.

Условия транспортировки и приемки товара

- 2.1. Отгрузка товара осуществляется самовывозом со склада Поставщика..
- 2.2. Переход права собственности на товар происходит в момент получения Покупателем товара.
- 2.3. Качество товара, поставляемого по настоящему договору, должно полностью соответствовать требованиям нормативной документации и подтверждаться соответствующими документами.
- 2.4. Товар при необходимости должен быть промаркирован должным образом, упакован в надлежащую тару.
- 2.5. Приемка товара Покупателем по количеству и качеству производится в соответствии с Инструкциями о порядке приемки продукции, производственно-технического назначения и товаров народного потребления по количеству и качеству, утвержденными Постановлениями Госарбитража при Совете Министров СССР от 15.06.65 № П-6 и от 25.04.66 № П-7. О выявленных несоответствиях Покупатель незамедлительно извещает Поставщика, и все выявленные в ходе приемки товара недостатки фиксирует в акте, составленном с участием представителя общественности.
- 2.6. В случае недопоставки или поставки некачественного товара, Поставщик в течение 10 дней со дня получения акта обязан произвести до поставку или замену некачественного товара.

3. Сумма договора и порядок расчетов

- 3.1. Сумма договора определяется как сумма всего поставленного товара, за весь период действия договора.
- 3.2. Покупатель производит предоплату по счетам, выставленным Поставщиком на основании согласованных спецификаций.
- 3.2.1. Поставщик в течение 5 дней с момента получения предоплаты направляет в адрес Покупателя счет-фактуру, на сумму полученной предоплаты в соответствии с п. 5.1. статьи 169 Налогового кодекса.
- 3.2.2. В момент передачи товара (партии товара) Поставщик предоставляет Покупателю счет-фактуру, товарную накладную.
- 3.3. Расчеты за товар производятся путем перечисления денежных средств на расчетный счет Поставщика.
- 3.4. С момента зачисления аванса на расчетный счет Поставщика цена на товар фиксируется и изменению не подлежит.
- 3.5. В случае нарушения Поставщиком сроков поставки товара более чем на 30 дней, от срока, согласованного сторонами в спецификации, Покупатель вправе отказаться от поставки заказанного товара, а Поставщик обязуется по требованию Покупателя вернуть ему авансовый платеж в течение 5 рабочих дней с момента получения соответствующего уведомления.

4. Ответственность сторон

- 4.1. За неисполнение или ненадлежащее исполнение обязательств по настоящему договору стороны несут ответственность в соответствии с действующим законодательством.
- 4.2. Поставщик гарантирует нормальную работу поставляемого им товара в течение гарантийного срока, при условии соблюдения правил транспортировки, хранения и эксплуатации.
- 4.3. Во всех случаях, когда Покупателем в гарантийный период выявлена неисправность товара, он обязан немедленно уведомить об этом Поставщика и составить акт о выявлении неисправности, заверенный и подписанный ответственными лицами Покупателя. Указанный акт передается представителю Поставщика, который производит экспертизу причин возникшей неисправности. Если товар вышел из строя вследствие скрытых дефектов, Поставщик обязуется за свой счет устранить или заменить дефектный товар. Срок устранения недостатков или замены товара не может превышать 20 (двадцать) дней.
- 4.4. За просрочку поставки, до поставки товара Покупатель вправе взыскать с Поставщика пеню в размере 0,1 % от стоимости не поставленного в срок товара за каждый день просрочки.
- 4.5. За просрочку замены некачественного товара Покупатель вправе взыскать с Поставщика пеню в размере 0,1 % от стоимости некачественного товара за каждый день просрочки.
- 4.6. Стороны освобождаются от ответственности за неисполнение или ненадлежащее исполнение своих обязательств по настоящему Договору в случае действия обстоятельств непреодолимой силы, а также иных обстоятельств, которые независимы от воли Сторон, не могли быть ими предвидены в момент заключения Договора и предотвращены разумными средствами при их наступлении.

Сторона, подвергшаяся действию таких обстоятельств, обязана немедленно в письменном виде уведомить другую Сторону о возникновении, виде и возможной продолжительности

действия соответствующих обстоятельств. Если эта Сторона своевременно не сообщит о наступлении соответствующего обстоятельства, она лишается права ссылаться на него, разве что само такое обстоятельство препятствовало отправлению такого сообщения.

Доказательством наличия обстоятельств непреодолимой силы и их продолжительности является Свидетельство Торгово-промышленной палаты соответствующего субъекта РФ.

Наступление обстоятельств непреодолимой силы продлевает срок исполнения договорных обязательств на период, который в целом соответствует сроку действия, наступившего обстоятельства и разумному сроку для его устранения.

В случае если обстоятельства непреодолимой силы длятся более 3 месяцев, то каждая из Сторон вправе расторгнуть договор. При этом ни одна из Сторон не вправе требовать возмещения убытков, а Продавец возвращает полученные от Покупателя денежные средства.

5. Порядок разрешения споров

5.1. Все споры и разногласия между сторонами, возникающие в период действия настоящего договора, разрешаются сторонами путем переговоров. Претензионный (до судебный) порядок урегулирования споров обязателен. Срок письменного ответа на претензию – 15 дней с момента ее получения.

5.2. В случае не урегулирования споров и разногласий путем переговоров спор подлежит разрешению арбитражным судом в соответствии с законодательством РФ.

5.3. Положения, не урегулированные настоящим договором, регулируются положениями действующего законодательства РФ.

6. Прочие условия договора

6.1. Настоящий договор вступает в силу с момента его подписания и действует по 26.07.2013г

6.2. По всем вопросам, не оговоренным в настоящем договоре, стороны руководствуются действующим законодательством.

6.3. Все изменения и дополнения к настоящему договору действительны в том случае, если они оформлены в письменном виде и подписаны обеими сторонами.

6.4. Для обеспечения оперативного решения вопросов, связанных с исполнением обязательств по настоящему договору и ускорению документооборота, стороны взаимно признают документы, переданные с надлежащим качеством по факсимильной связи, при условии наличия на них аппаратных отметок о дате и времени отправки, наименовании организации, номера аппарата, проставляемых факсимильным аппаратом, либо по e-mail, с последующей передачей оригиналов в течение 10 дней с даты отправления такого сообщения.

6.5. Договор составлен в 2-х экземплярах, имеющих одинаковую юридическую силу, и находятся по одному у сторон.

7. Юридические адреса и реквизиты сторон

ПРОДАВЕЦ

ПОКУПАТЕЛЬ

ОАО «Трансэнерго»
Юр. адрес: 456770, Челябинская обл.,
г. Снежинск ул. Транспортная, 44, а/я575
ИНН 7423023178 КПП 742301001
р/сч 40702810607950003047
к/сч 30101810400000000711
Филиал «Исток» г.Снежинск
ОАО «Челиндбанка» г.Челябинска
БИК 047501711
тел/факс (35146)32-524

_____ / _____ /

_____ В.В.Пряхин

МП

МП