

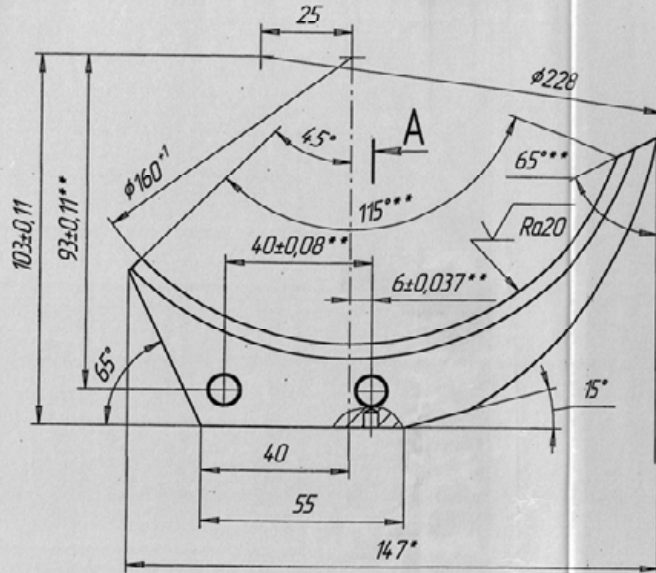



Б.10048.80.002

Рис. 1



A-A (2:1)

√ Ra 2,5 (✓)

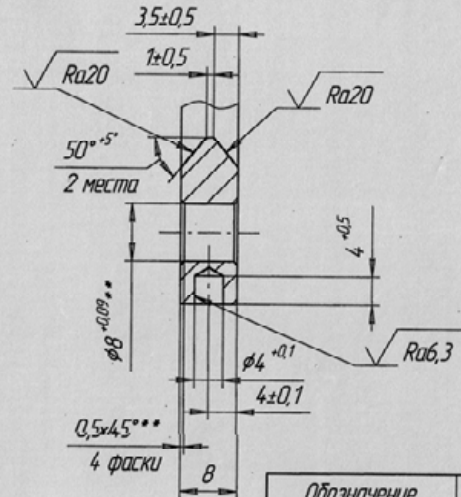

Обозначение	Рис.
Б.10048.80.002	1
-01	2

Рис. 2  
Остальное - рис. 1

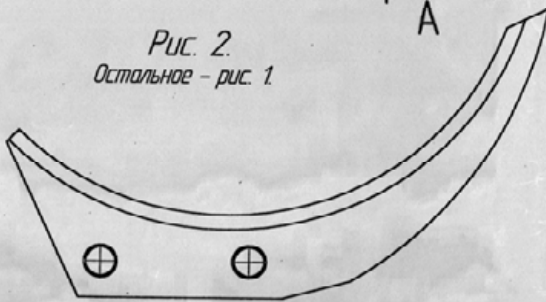

- 1.\*Размеры для справок
- 2.\*\*Размеры после сборки

3. Неуказанные предельные отклонения Н14, н14, ± IT14/2

Б.10048.80.002				Лист	Масса	Масштаб
Изм/Лист	№ док.	Подп.	Дата	Рёбра		
Разработ	Еремкин	Федяшев	12.05			
Пров	Федяшев		12.05			
Т.контр.						
Рис.КТ	Махимова		12.05			
Н.контр.	Махимова		12.05	Лист	Листов	1
Утв.				Сталь 12Х18Н10Т ГОСТ 5632-72		

Копировал

Формат А3

Б.10048.80.000СБ

Рис. 1



Рис. 2  
Остальное - рис. 1



Таблица 1

Метод контроля	Номер шва		
	1	2	3
Категория	II	III	IV
Визуальный и измерительный	100%	100%	100%

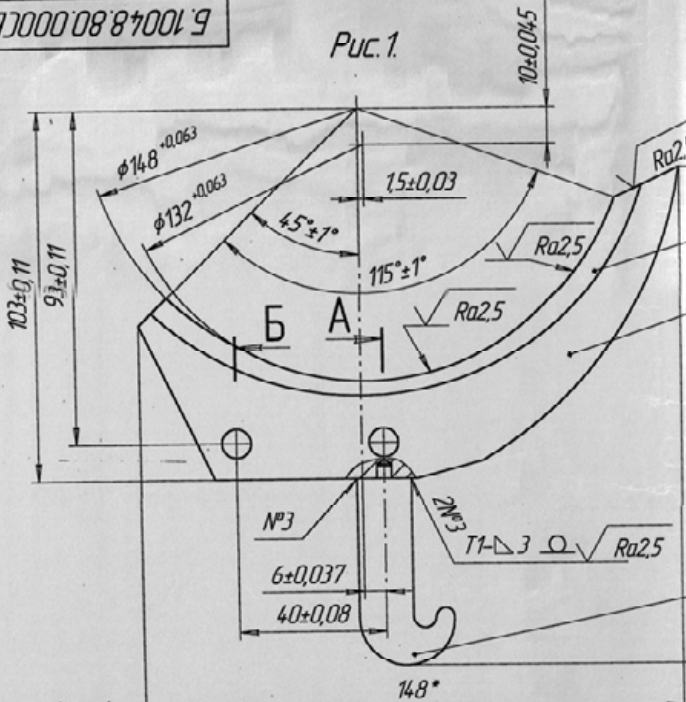
Обозначение	Рис.
Б.10048.80.000СБ	1
-01СБ	2

1. Сборка ручная аргодуговая по ОСТ 95 10440-2002. Сварочная проволока СБ-01Х19Н9 ГОСТ 2246-70.
2. Контроль сварных соединений по ОСТ 95.39-2002 - см. табл.1
3. Н14; н14; ±IT14/2
4. Чертеж переработан с черт. МЗ.4.629.400СБ
- 5.\*Размеры для справок.

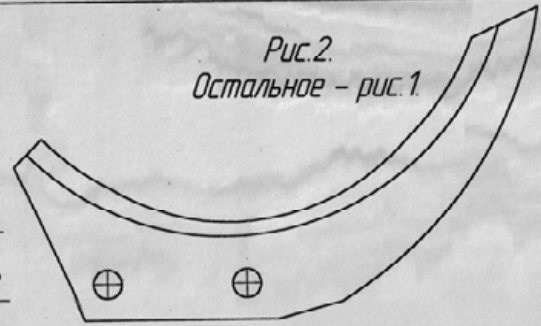
Б.10048.80.000СБ				Лист	Масса	Масштаб
Изм/Лист	№ док.	Подп.	Дата	Сектор в сборе		
Разработ	Еремкин	Федяшев	12.05			
Пров	Федяшев		12.05			
Т.контр.						
Рис.КТ	Махимова		12.05			
Н.контр.	Махимова		12.05	Лист	Листов	1
Утв.				Сталь 12Х18Н10Т ГОСТ 5632-72		

Копировал

Формат А3



Б.10048.80.003

√ Ra 6,3

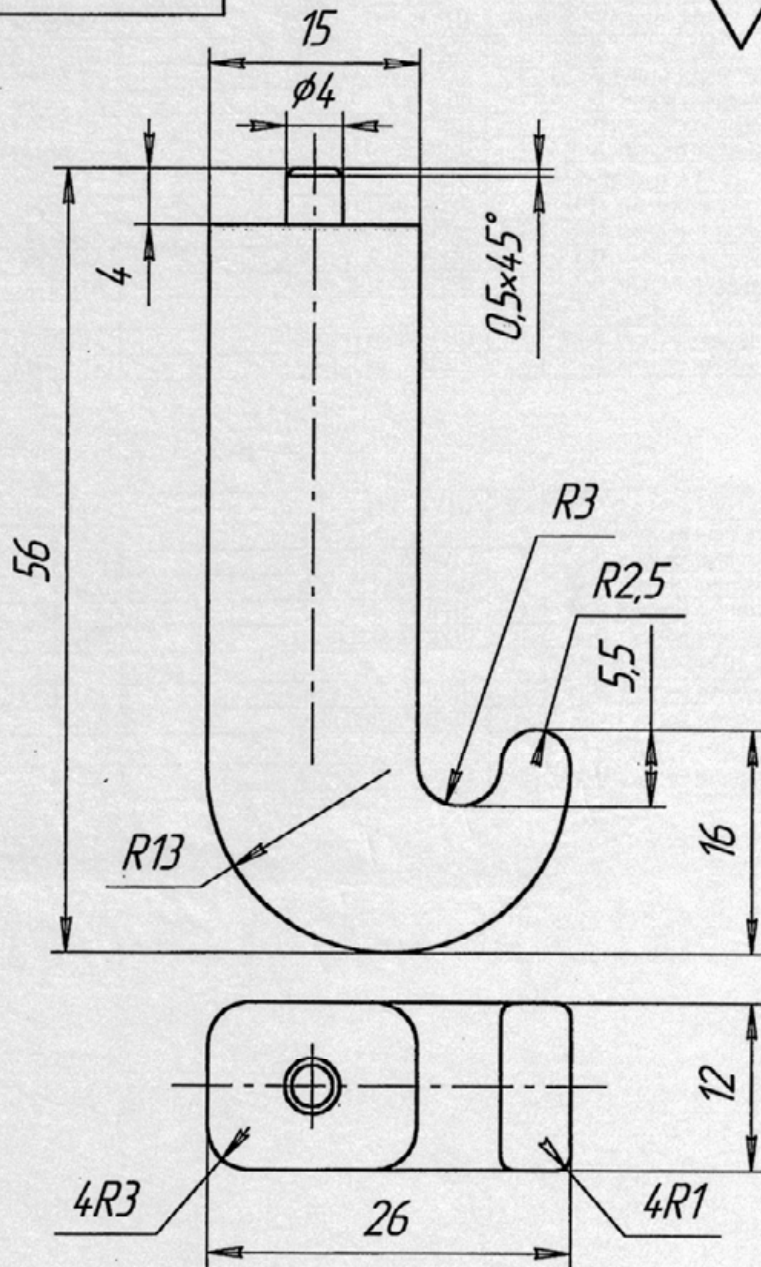

1. Неуказанные предельные отклонения H14, h14,  $\pm \frac{IT14}{2}$ .
2. При обработке обеспечить плавный переход по контуру от R3 к R1.
3. Электрохимполировать.

Б.10048.80.003

Изм.	Лист	№ докум.	Подп.	Дата
Разраб.		Еремкин		01.06
Проб.		Федяшев		01.06
Т.контр.				
Рук.КГ		Мажухно		01.06
Н.контр.		Мажухно		01.06
Утв.				

Крючок

Сталь 12X18H10T  
ГОСТ 5632-72

Лит.	Масса	Масштаб
		2:1
Лист	Листов	1

Копировал

Формат А4

Перв. примен.

Справ. №

Подп. и дата

Инв. № дубл.

Взам. инв. №

Подп. и дата

Инв. № подл.

Инд. № подл.	Подп. и дата	Взам. инд. №	Инд. № дудл.	Подп. и дата	Стр. №	Перв. примен.
--------------	--------------	--------------	--------------	--------------	--------	---------------

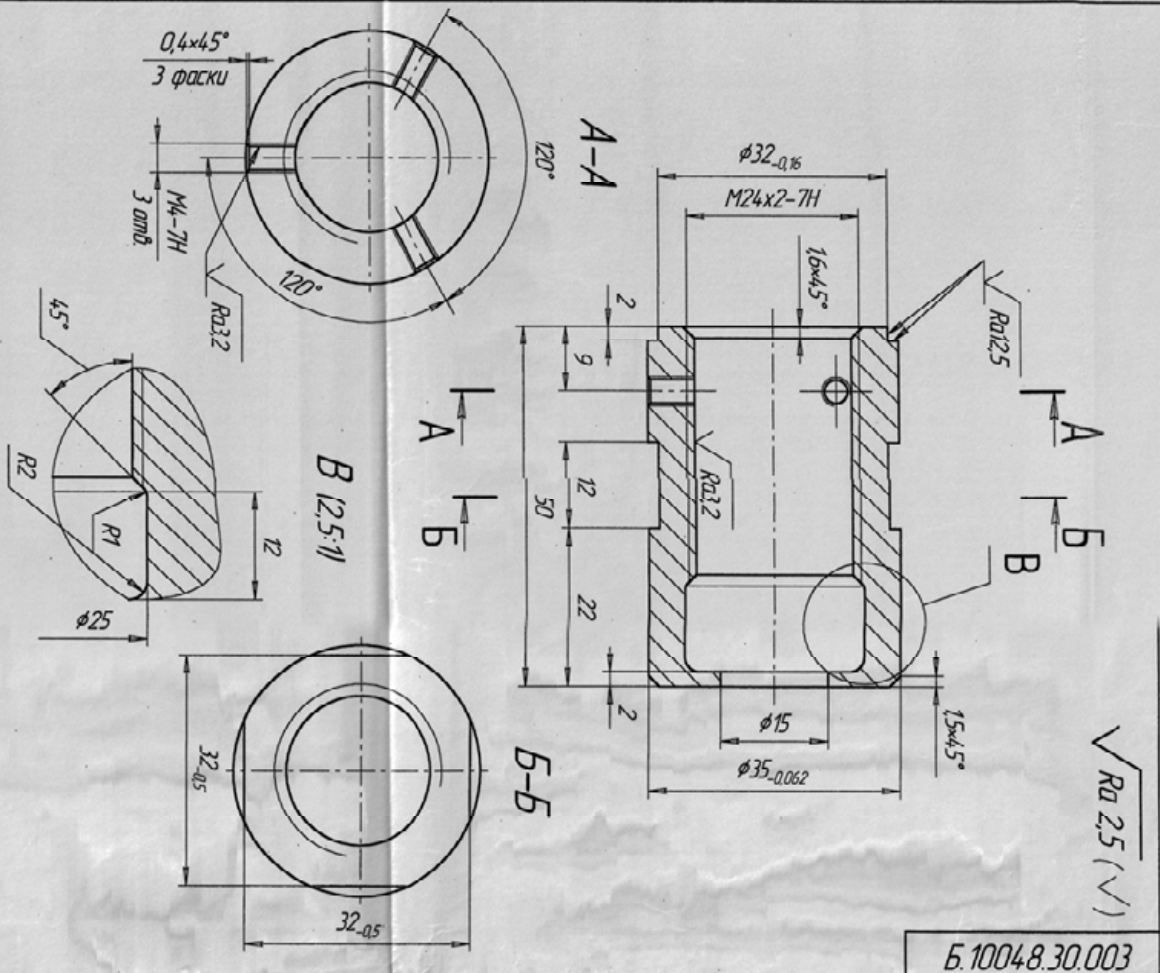

Неуказанные предельные отклонения Н14, н14, ±  $\frac{IT14}{2}$ .

5.1004.8.30.003		Лист	Масштаб	Масштаб
Втулка		1	1:1	1:1
Исполн.	№ докум.	Год	Взам.	Инд.
Резавод	Контроль	01/05	01/05	01/05
Проект	Фабрич.	01/05	01/05	01/05
Техник	Машина	01/05	01/05	01/05
Рис.	Машина	01/05	01/05	01/05
Начальн.	Машина	01/05	01/05	01/05
Инж.	Машина	01/05	01/05	01/05

Сталь 12Х18Н10Т  
ГОСТ 5632-72

5.1004.8.30.003

Инд. № подл.	Подп. и дата	Взам. инд. №	Инд. № дудл.	Подп. и дата	Стр. №	Перв. примен.
--------------	--------------	--------------	--------------	--------------	--------	---------------

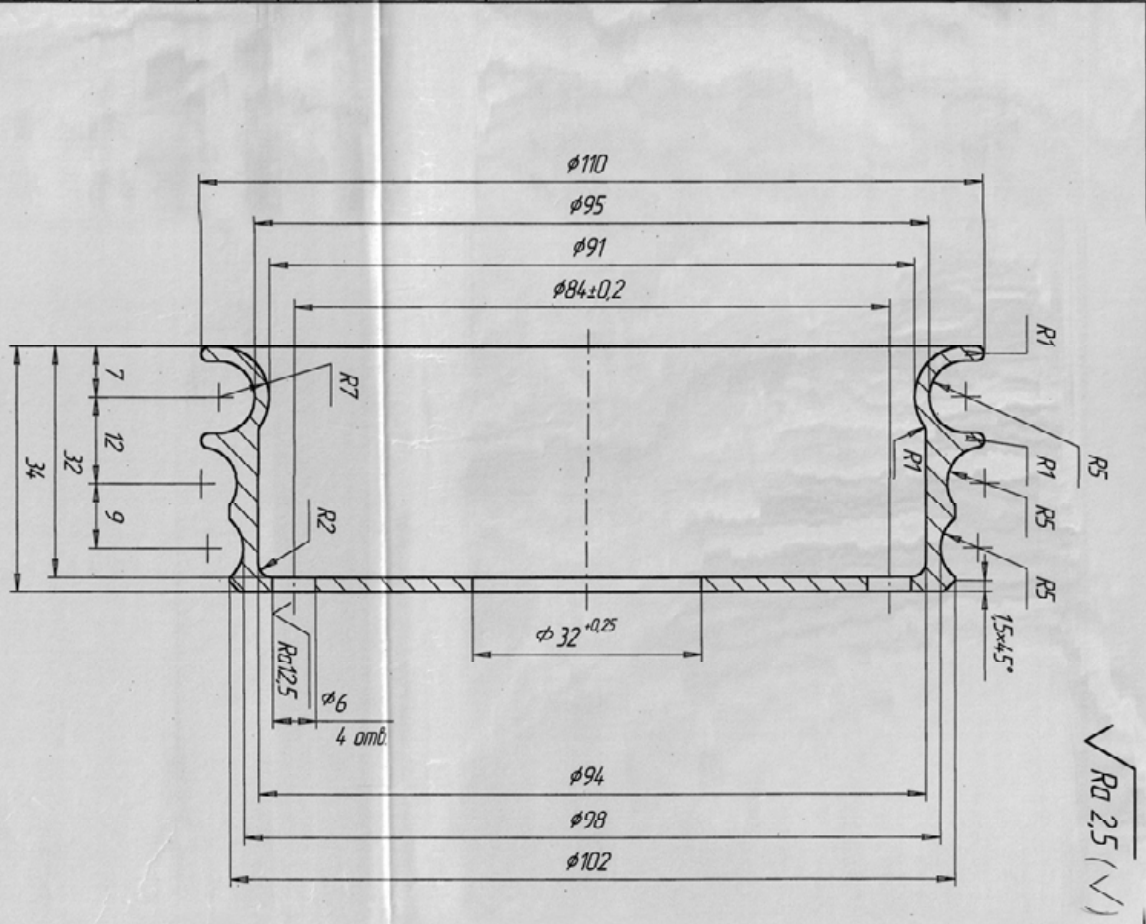

Неуказанные предельные отклонения Н14, н14, ±  $\frac{IT14}{2}$ .

5.1004.8.30.001		Лист	Масштаб	Масштаб
Ободина		1	1:1	1:1
Исполн.	№ докум.	Год	Взам.	Инд.
Резавод	Контроль	01/05	01/05	01/05
Проект	Фабрич.	01/05	01/05	01/05
Техник	Машина	01/05	01/05	01/05
Рис.	Машина	01/05	01/05	01/05
Начальн.	Машина	01/05	01/05	01/05
Инж.	Машина	01/05	01/05	01/05

Сталь 12Х18Н10Т  
ГОСТ 5632-72

5.1004.8.30.001

Изм/лист	№ докум	Лист	Итого
0106	0106	1	1
Исполн	Провер	Соглас	Соглас
Можжани	Федотов		
Контр			
Р.К.И.			
Исполн			

**Штырь**

Б.1004840.0000СБ

1. Сборка ручная арматурозубая Т1-3 по ОСТ 95 10440-2002
2. Вварочная проволока СВ-01Х19Н9 ГОСТ 2246-70
3. Н14; н14; Ф114/2
4. Чертеж передаточен с черт. Б.832540.0000СБ
5. Размеры для справок

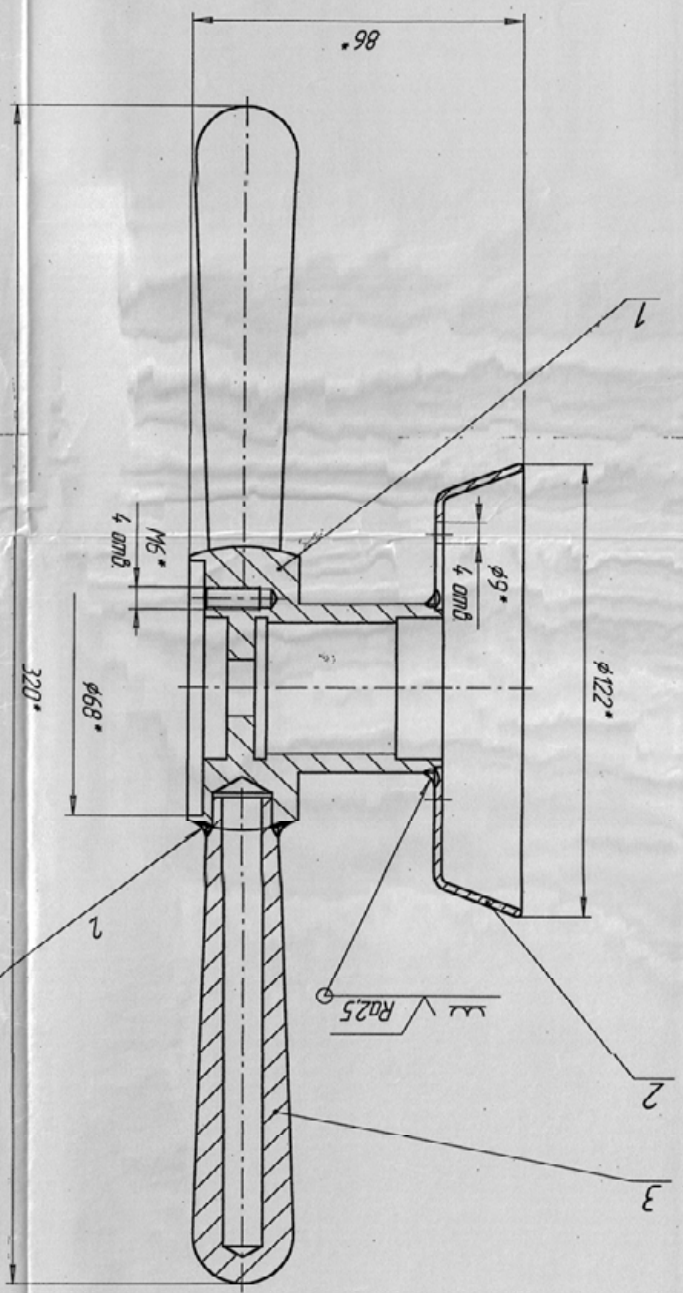

A-A

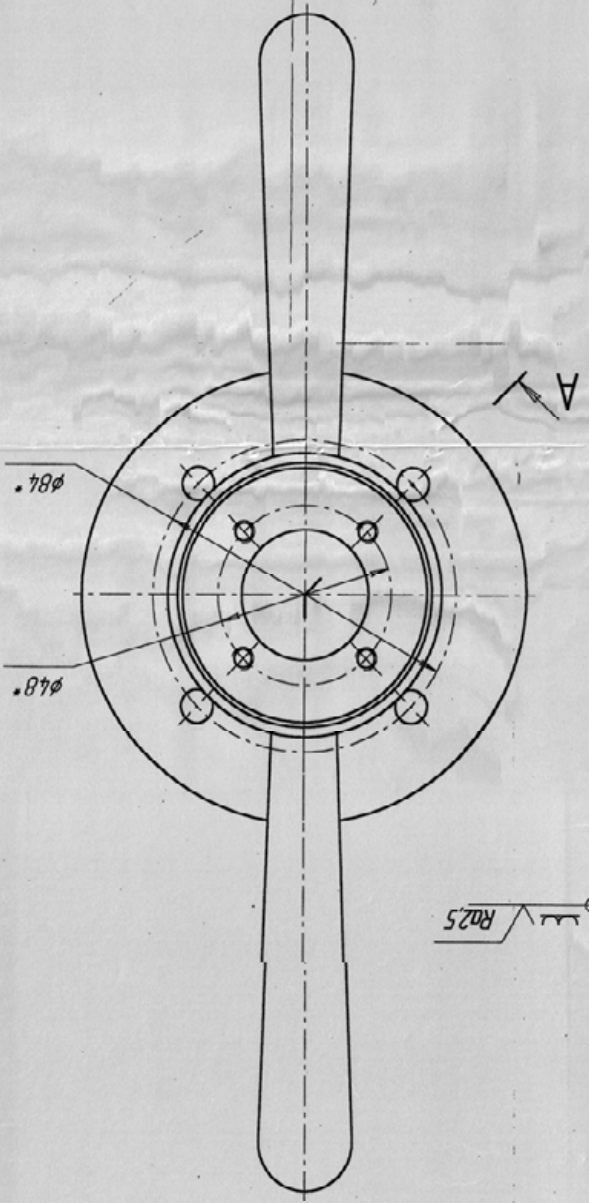

A

Б.1004840.0000СБ



Изд. № докум.		Изд. № детали		Изд. № детали	
Лист	Листов	Лист	Листов	Лист	Листов
Копирован					
ГОСТ 994-81 Труба 25 x 3-12X18H10T					
Б.10048.50.001					
1. Размер для справок 2. Размер после сборки					
Неуказанные предельные отклонения H14, h14, ± 1/2 IT14					
Б.10048.40.003					
Смать 12X18H10T ГОСТ 5632-72					

Изд. № докум.		Изд. № детали		Изд. № детали	
Лист	Листов	Лист	Листов	Лист	Листов
Копирован					
ГОСТ 994-81 Труба 25 x 3-12X18H10T					
Б.10048.50.001					
1. Размер для справок 2. Размер после сборки					
Неуказанные предельные отклонения H14, h14, ± 1/2 IT14					
Б.10048.40.003					
Смать 12X18H10T ГОСТ 5632-72					

Изд. № докум.		Изд. № детали		Изд. № детали	
Лист	Листов	Лист	Листов	Лист	Листов
Копирован					
ГОСТ 994-81 Труба 25 x 3-12X18H10T					
Б.10048.50.002					
1. H14; h14; ± IT14/2 2. Размеры после сборки					
Неуказанные предельные отклонения H14, h14, ± 1/2 IT14					
Б.10048.40.003					
Смать 12X18H10T ГОСТ 5632-72					

Изд. № докум.		Изд. № детали		Изд. № детали	
Лист	Листов	Лист	Листов	Лист	Листов
Копирован					
ГОСТ 994-81 Труба 25 x 3-12X18H10T					
Б.10048.50.002					
1. H14; h14; ± IT14/2 2. Размеры после сборки					
Неуказанные предельные отклонения H14, h14, ± 1/2 IT14					
Б.10048.40.003					
Смать 12X18H10T ГОСТ 5632-72					