

УТВЕРЖДАЮ

« » 2013 г.

Поставка поковок 09Г2С
(заготовки патрубка).

г. Подольск

2013

Маф

Техническое задание
на поставку поковок 09Г2С (заготовки патрубка).

СОДЕРЖАНИЕ

РАЗДЕЛ 1. ОБЩИЕ СВЕДЕНИЯ

Подраздел 1.1 Наименование

Подраздел 1.2 Сведения о новизне

РАЗДЕЛ 2. ТЕХНИЧЕСКИЕ ТРЕБОВАНИЯ

Подраздел 2.1 Технические, функциональные и качественные
характеристики (потребительские свойства) товаров

Подраздел 2.2 Требования к маркировке

Подраздел 2.3 Требования к упаковке

РАЗДЕЛ 3. ТРЕБОВАНИЯ ПО ПРАВИЛАМ СДАЧИ И ПРИЕМКИ

Подраздел 3.1 Порядок сдачи и приемки

Подраздел 3.2 Требования по передаче заказчику технических и иных
документов при поставке товаров

РАЗДЕЛ 4. ТРЕБОВАНИЯ К ОБЪЕМУ И/ИЛИ СРОКУ ПРЕДОСТАВЛЕНИЯ
ГАРАНТИЙ

РАЗДЕЛ 5. ТРЕБОВАНИЯ К КОЛИЧЕСТВУ И СРОКУ (ПЕРИОДИЧНОСТИ)
ПОСТАВКИ

РАЗДЕЛ 6. ПЕРЕЧЕНЬ ПРИЛОЖЕНИЙ

РАЗДЕЛ 1. ОБЩИЕ СВЕДЕНИЯ

Подраздел 1.1 Наименование
<i>Поковки 09Г2С (заготовки патрубка).</i>
Подраздел 1.2 Сведения о новизне
<i>Поставляемая продукция должна быть не ранее 2013 года выпуска.</i>

РАЗДЕЛ 2. ТЕХНИЧЕСКИЕ ТРЕБОВАНИЯ

Подраздел 2.1 Технические, функциональные и качественные характеристики (потребительские свойства) товаров
<p>1. Поковка 09Г2С черт.ОМ.60.3030.01.01.001 – бшт., 2. Поковка 09Г2С черт.ОМ.60.2528..01.01.002 – бшт., 3. Поковка 09Г2С черт.ОМ.60.2528.01.02.002 – бшт.</p> <p><i>Поковки предназначены для ЦПУ (КС Ярынская).</i></p> <p style="text-align: center;"><i>Технические требования</i></p> <p><i>Поковка ГР IV КП 245 ГОСТ 8479.</i> <i>Остальные требования и размеры должны быть в соответствии с чертежами ОМ.60.3030.01.01.00, ОМ.60.2528..01.01.002, ОМ.60.2528.01.02.002.</i></p> <ul style="list-style-type: none"> • <i>Продукция должна быть изготовлена на предприятии с системой менеджмента качества, сертифицированной в соответствии с требованиями ГОСТ Р ИСО 9001-2008 (или «эквивалент»). Действие сертификата, подтверждающего наличие указанной системы менеджмента качества, должно распространяться на изготовление предмета закупки.</i> • <i>Контроль поволоков должен проводиться в аккредитованной лаборатории разрушающего и неразрушающего контроля.</i> • <i>Для организаций, не осуществляющих непосредственное изготовление предмета закупки, обязательно предоставление копии дилерского или дистрибьюторского договора, документа от изготовителя указанного в заявке товара, подтверждающие право участника на законных основаниях предлагать такой товар в срок и на условиях, указанных в конкурсной документации.</i> • <i>Поставщик обязан предоставить совместно с предметом закупки оригинал сертификата качества на русском языке с оригинальной (синей) печатью ОТК изготовителя.</i> • <i>При поставке продукции должно быть выполнено требование Правил устройства и безопасной эксплуатации паровых и водогрейных котлов ПБ 10-574-03, утвержденных постановлением Госгортехнадзора РФ от 11 июня 2003 г. N 88 в части требований к материалам.</i>
Подраздел 2.4 Требования к маркировке
<i>Маркировать: марку материала, №чертежа, номер плавки, номер слитка, номер поковки, клеймо ОТК</i>
Подраздел 2.5 Требования к упаковке
<i>Специальная упаковка не требуется, поковки должны поставляться на ложементях</i>

РАЗДЕЛ 5. ТРЕБОВАНИЯ ПО ПРАВИЛАМ СДАЧИ И ПРИЕМКИ

Подраздел 3.1 Порядок сдачи и приемки
<i>Продукция проходит входной контроль в течение 10 рабочих дней с даты поступления</i>



товара на склад Покупателя, при котором определяется соответствие поставленного товара заявленным техническим требованиям Поставщика.

Подраздел 3.2 Требования по передаче заказчику технических и иных документов при поставке товаров

Поставщик обязан предоставить совместно с предметом закупки:

оригинал сертификата качества на русском языке с оригинальной (синей) печатью ОТК изготовителя.

Для поставщиков продукции импортного производства:

Копия Разрешения Ростехнадзора (со всеми приложениями, указанными в Разрешении) на применение поковок 09Г2С, выданного на основании положительного заключения экспертизы промышленной безопасности.

РАЗДЕЛ 4. ТРЕБОВАНИЯ К ОБЪЕМУ И/ИЛИ СРОКУ ПРЕДОСТАВЛЕНИЯ ГАРАНТИЙ

Гарантия качества на поставляемую продукцию определяется по документам изготовителя. В случаях, когда на продукцию не установлен гарантийный срок (или срок годности), требования, связанные с недостатками продукции, предъявляются Покупателем при условии, что эти недостатки обнаружены в разумный срок, но в пределах 2 (двух) лет со дня передачи продукции Покупателю.

РАЗДЕЛ 5. ТРЕБОВАНИЯ К КОЛИЧЕСТВУ И СРОКУ (ПЕРИОДИЧНОСТИ) ПОСТАВКИ

Поставщик обязан поставить Заказчику поковки (заготовки патрубка) из стали марки 09Г2С в течение 90 дней с момента подписания Спецификации, с правом досрочной поставки.

РАЗДЕЛ 6. ПЕРЕЧЕНЬ ПРИЛОЖЕНИЙ

№	Наименование	Кол-во листов	Кол-во экз.
1	черт.ОМ.60.3030.01.01.001	1	1
2	черт.ОМ.60.2528..01.01.002	1	1
3	черт.ОМ.60.2528.01.02.002	1	1



0M.60.2528.01.01.002

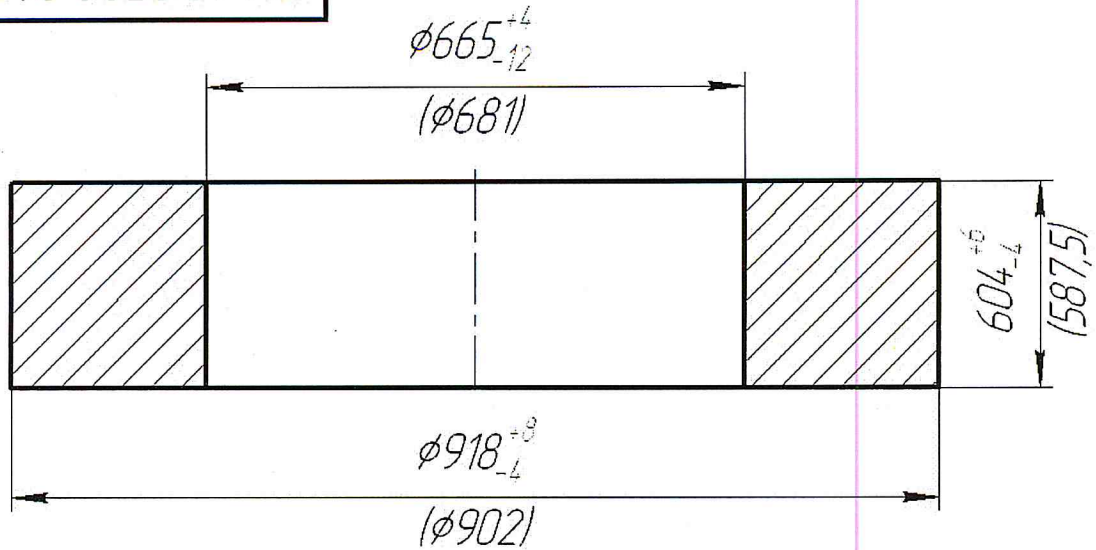

1. Термическая обработка - термоуплавление.
2. Твердость в состоянии поставки 140...179 НВ (допн5,05...4,5мм), контроль твердости на 100% цельнокатанных колец (далее колец) от партии.
3. Размеры в скобках относятся к детали.
4. Отклонение формы в пределах допусков.
5. Кольца группы IV КП245 ГОСТ 8479.
6. Испытания механических свойств проводят на двух комплектах образцов. Количество продольных образцов для мех. испытаний: один - на растяжение, четыре - на ударный изгиб, вырезанных из из каждой технологической пробы размером (110+10x110+10x200)мм, откованной по режиму аналогичному кольцам и термически обработанной совместно с кольцами данной партии.

Количество технологических проб - две от партии плавки.
 Первый комплект образцов не подвергается дополнительной термической обработке.
 Второй комплект образцов подвергается дополнительной термической обработке по режиму высокий отпуск при температуре 635 С-665 С, выдержка 10 часов +15 минут. В сертификате качества указывать фактические значения механических свойств, которые должны быть не ниже значений ГОСТ 8479-70.

Нормы механических свойств для первого и второго комплектов образцов:

- временное сопротивление разрыву
- предел текучести
- относительное удлинение
- относительное сужение
- ударная вязкость
- ударная вязкость

как в черт. 0M.60.3030.01.01.001

И.К. Ркав. 00 ГНХ / Пашинков В.В.
 вед. инж.-констр. / Тимошин С.В. / 14.11.2013 г.

0M.60.2528.01.01.002

Кол	Лист	№ докum.	Подп.	Дата	Лит.	Масса	Масштаб
Разраб.		Мож				1570	
Проб					Лист	Листов	1
Т.контр.					Сталь 09Г2С ГОСТ 19281		
Н.контр					ОАО "ЗиО-Подольск"		
Утв.							

Копировал

Формат А4

0M.60.2528.01.02.002

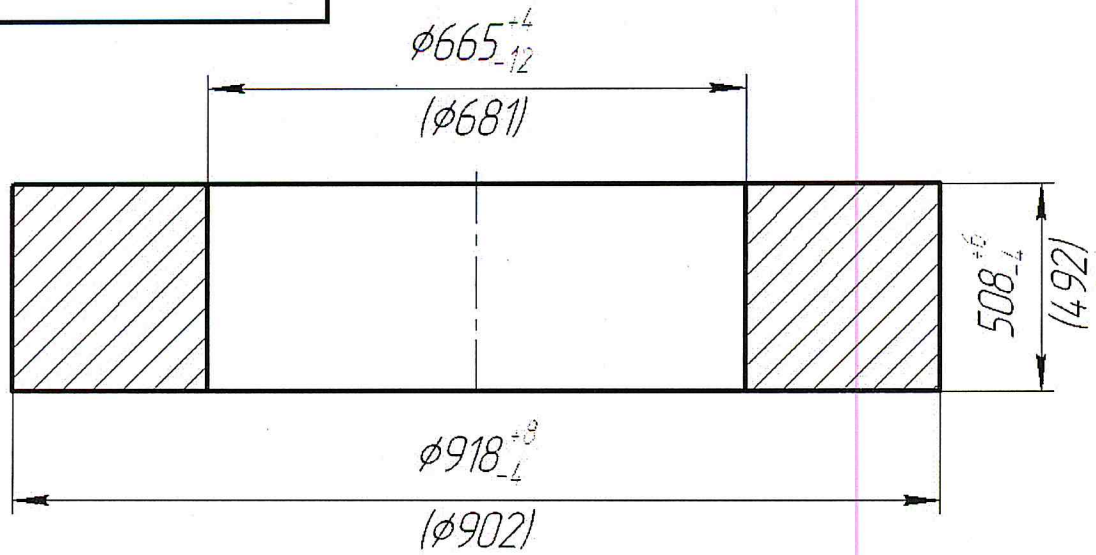

1. Термическая обработка - термоулучшение.
2. Твердость в состоянии поставки 140...179 НВ (допн5,05...4,5мм), контроль твердости на 100% цельнокатанных колец (далее колец) от партии.
3. Размеры в скобках относятся к детали.
4. Отклонение формы в пределах допусков.
5. Кольца группы IV КП245 ГОСТ 8479.
6. Испытания механических свойств проводят на двух комплектах образцов. Количество продольных образцов для мех. испытаний: один - на растяжение, четыре - на ударный изгиб, вырезанных из из каждой технологической пробы размером (110+10x110+10x200)мм, откованной по режиму аналогичному кольцам и термически обработанной совместно с кольцами данной партии.
 Количество технологических проб - две от партии плавки.
 Первый комплект образцов не подвергается дополнительной термической обработке.
 Второй комплект образцов подвергается дополнительной термической обработке по режиму высокий отпуск при температуре 635 С-665 С, выдержка 10 часов +15 минут. В сертификате качества указывать фактические значения механических свойств, которые должны быть не ниже значений ГОСТ 8479-70.
 Нормы механических свойств для первого и второго комплектов образцов:

- временное сопротивление разрыву
- предел текучести
- относительное удлинение
- относительное сужение
- ударная вязкость
- ударная вязкость

как в черт. 0M.60.3030.01.01.001

Согласовано И.К.Ткач. ВО ГИХ / Тимонин С.В. / 14.11.2013 г.
 Вед. инж.-конст. Ткач / Тимонин С.В. / 14.11.2013 г.

0M.60.2528.01.02.002

Изм. Лист	№ докум.	Подп.	Дата
Разраб.	<i>И.К.Ткач</i>		
Проб.			
Т.контр.			
И.контр.			
Утв.			

Поковка
 (кольцо цельнокатанное Ду700)
 Сталь 09Г2С
 ГОСТ 19281

Лист	Масса	Масштаб
	1318	
Лист	Листов	1
ОАО "ЗиО-Подольск"		