

Л.40.109.03.0000СБ

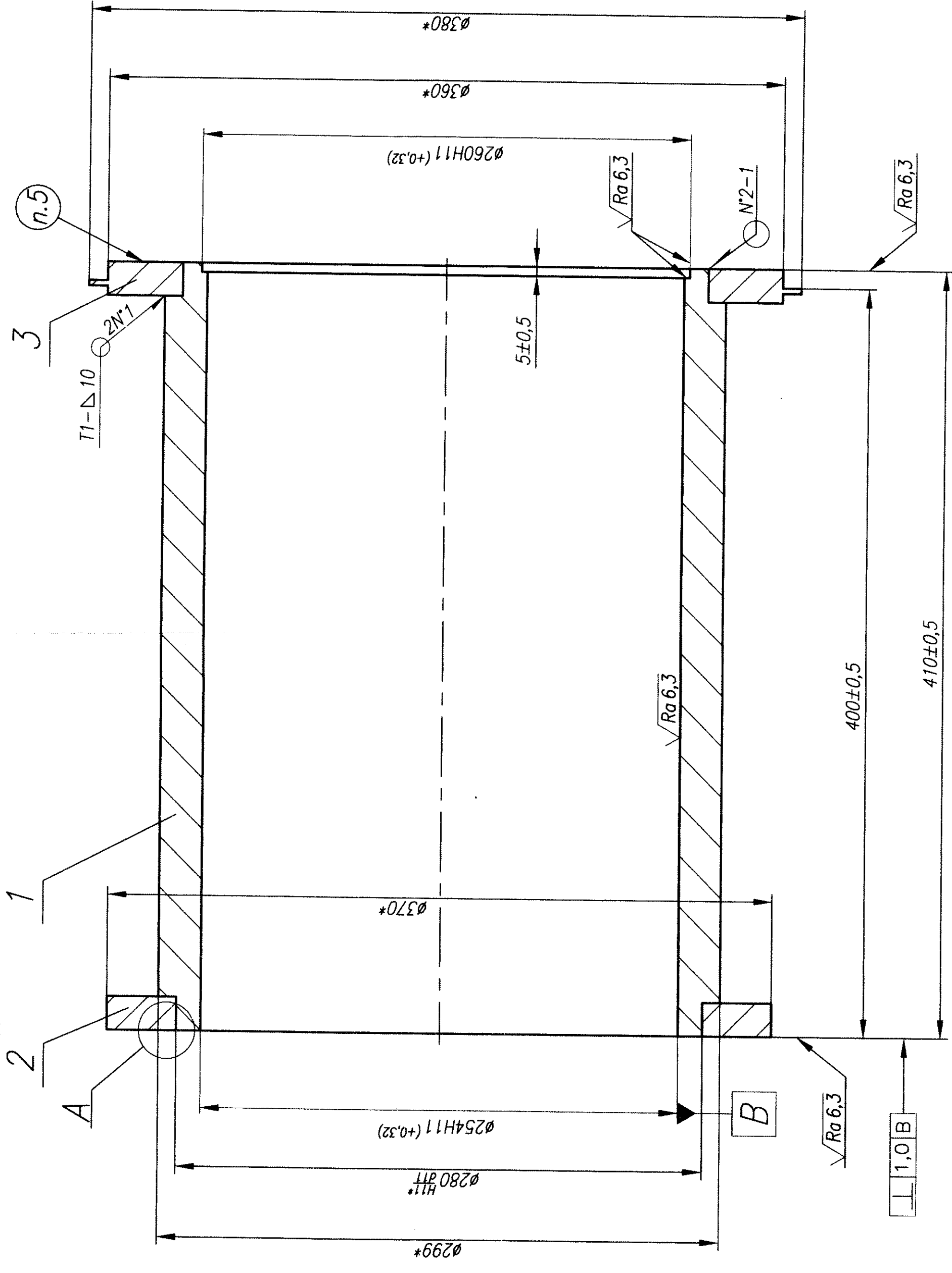

A(1:1)

B-B(1:1) Ø

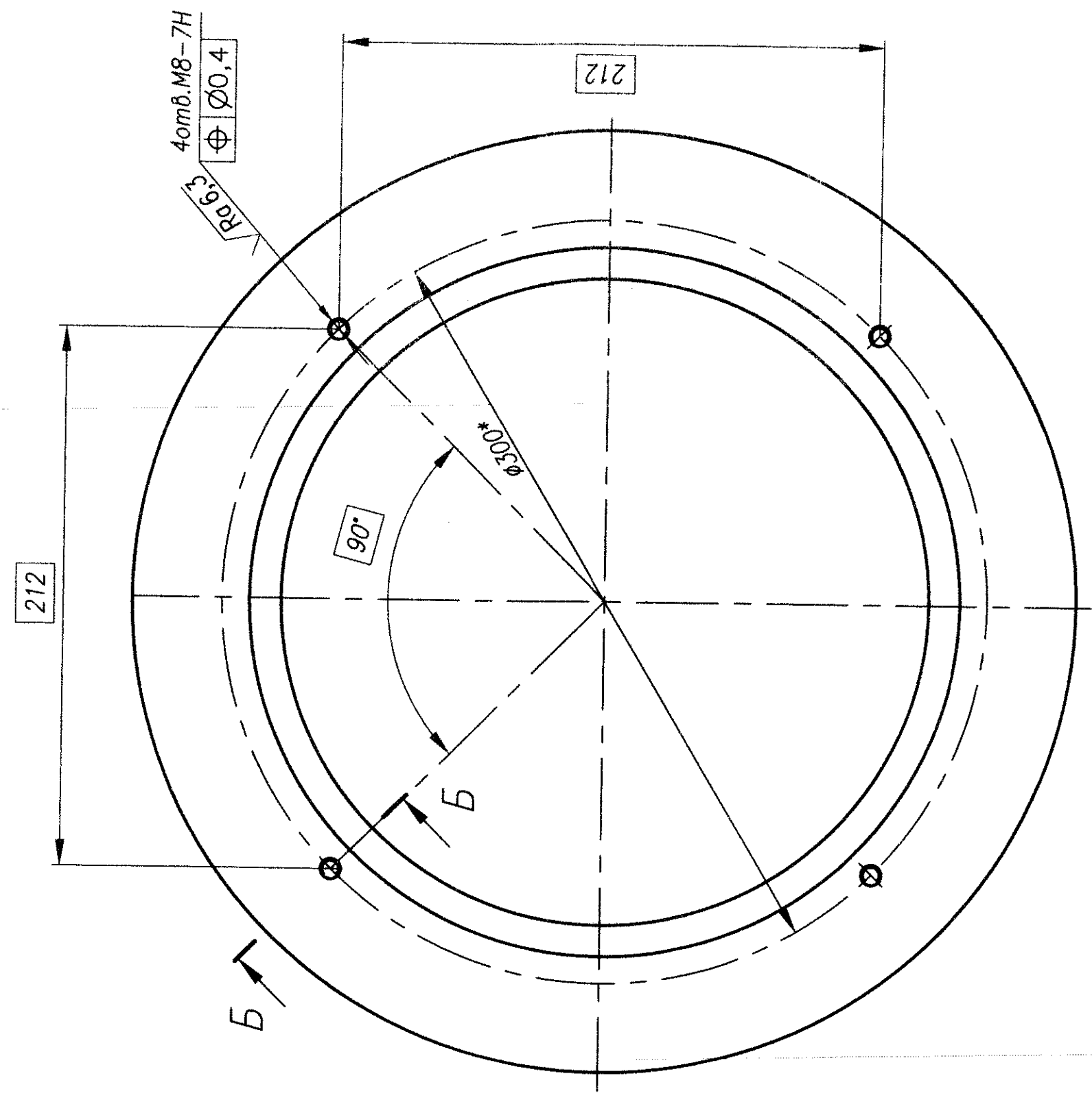
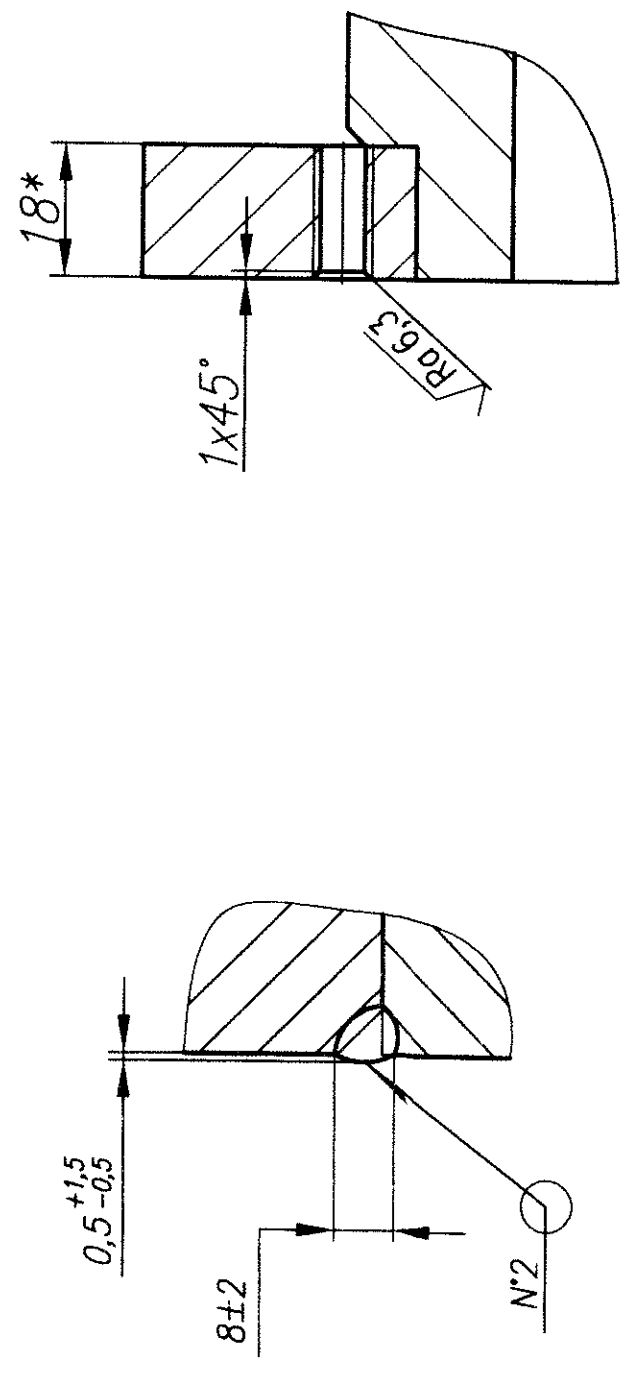

Класс безопасности 3Н в соответствии НП-016-05 (ОПБ ОЯТЦ).  
 Категория сейсмостойкости - II в соответствии с НП-031-01.  
 На изделие распространяются требования НП-071-06.

- 1 Сварные швы N1 по ГОСТ 5264-80, N2, N2-1 - сварка ручная дуговая.
- Сварные швы N1, 2, 2-1 выполнить электродом марки ЭА-395/9 ОСТ В5.9374-81.
- 2 Контроль качества сварных швов N1, N2 проводить внешним осмотром и измерениями по ГОСТ 3242-79 - 100%.
- Прожоги, подрезы и наружные трещины шва и околошовной зоны не допускаются.
- Контроль качества сварного шва N2-1 по ОСТ 95 39-2002, нормы оценки по III категории:
- визуальный и измерительный по ПН АЭ Г-7-016-89 - 100%;
- капиллярный по ПН АЭ Г-7-018-89, класс чувствительности II - 100%.
- 3 Общие допуски ГОСТ 30893.2-тк.
- 5 Маркировать ч ударным способом по нормам предприятия-изготовителя.
- 6 \*Размеры для справок.

Л.40.109.03.0000СБ			
Проходка пог		Лит.	Масса
манипулятор А-100		И	69,6
		Лист	Листов 1
Изм.	Лист	№ докум.	Дата
Разраб.	Сорокина	С	12.12
Проб.	Ведюхин	В	12.12
Т. контр.	Бураков	Б	12.12
Н. контр.	Колосов	К	12.12
Утв.	Исаев	И	12.12

12-00339-3

Изм. № подл.	Логн. и дата	Взам. инв. №	Инд. № упр.	Логн. и дата