



ВНИИА

ФЕДЕРАЛЬНОЕ ГОСУДАРСТВЕННОЕ УНИТАРНОЕ ПРЕДПРИЯТИЕ

**ВСЕРОССИЙСКИЙ
НАУЧНО-ИССЛЕДОВАТЕЛЬСКИЙ ИНСТИТУТ АВТОМАТИКИ
ИМ. Н.Л. ДУХОВА**

ИЗВЕЩЕНИЕ № 238-14/418

**о проведении открытого запроса ценовых котировок на выполнение работ для нужд
ФГУП «Всероссийский научно-исследовательский институт автоматики им. Н.Л. Духова»**

*((данная процедура проводится в соответствии с Единым отраслевым стандартом закупок Госкорпорации «Росатом»,
утвержденным приказом Госкорпорации «Росатом» от 29.07.2009 №518*

*(в редакции от 25.11.2009г. №827, 29.12.2009г. №933, 22.01.2010г. №33, 04.02.2010г. №81, 12.02.2010г. №107, 15.02.2010 № 116,
04.03.2010г. № 165, 31.03.2010г. №248, 25.05.2010г. №410, 26.05.2010г. №418, 01.06.2010г. №433, 01.06.2010г. №434, 23.06.2010г.
№01/54-П, 09.08.2010г. №1/162-П, 31.08.2010г. №1/220-П, 13.10.2010г. №1/343-П, 14.10.2010г. №1/344-П, 28.10.2010 №1/391-П,
28.10.2010 № 1/396-П, 13.11.2010 №1/427-П, 17.11.2010 №1/447-П, 25.01.2011 № 1/44-П, 25.01.2011 № 1/45-П, 05.03.2011 № 1/171-П,
05.04.2011 №1/282-П, 15.04.2011 №1/312-П, 15.04.2011 №1/313-П, 10.06.2011 № 1/498-П, 06.07.2011 № 1/569-П, 07.07.2011 № 1/580-
П14.07.2011 №1/599-П, 12.08.2011 №1/689-П, 24.08.2011 № 1/709-П))*

1. Информация о заказчике:

Наименование (полное, сокращенное)	Федеральное государственное унитарное предприятие «Всероссийский научно-исследовательский институт автоматики им. Н.Л. Духова» (ФГУП «ВНИИА»)
Место нахождения	127055, г. Москва, ул. Сущевская д. 22
Почтовый адрес	127055, г. Москва, ул. Сущевская д. 22
Адрес электронной почты	zakupki@vniia.ru
Контактное лицо	Еролов Иван Валерьевич тел./факс. (499) 972-84-27
Контактное лицо по технической части	Нефедов Михаил Юрьевич (499) 972-84-09
Время работы	в рабочие дни 9-00 до 17-00 (в пятницу с 9-00 до 14-00), по московскому времени

2. Форма заявки на участие в запросе ценовых котировок (далее – котировочная заявка): приведена в Приложении № 2 к настоящему Извещению.

3. Прием и рассмотрение котировочных заявок:

Электронная торговая площадка «Аукционный Конкурсный Дом», расположенная по адресу в сети Интернет www.a-k-d.ru. По правилам работы электронной торговой площадки.

4. Место подачи котировочных заявок:

Адрес в сети Интернет: www.a-k-d.ru. Тел.: 8 (495) 788-54-28.

5. Наименование выполнения работ:

Ремонт окон с заменой оконных блоков в соответствии с техническим заданием Приложение №1 к настоящему Извещению).

4. Место выполнения работ:

ФГУП «ВНИИА», г. Москва, ул. Сущевская, д. 22

5. Источник финансирования:

Собственные средства.

6. Срок выполнения работ:

Не позднее 30 (тридцати) рабочих дней с даты заключения Договора.

7. Начальная (максимальная) цена Договора, включая НДС:

2 023 122,00 (два миллиона двадцать три тысячи сто двадцать два) рубля 00 коп.

Цена Договора включает стоимость работ и материалов, НДС, зарплату рабочих, доставку материалов на объект Заказчика, вывоза мусора, полного комплекта технической документации, в том числе паспорта (документы о качестве) оконных блоков, а так же другие расходы и обязательные платежи, связанные с выполнением обязательств по Договору.

10. Срок подачи котировочных заявок:

с «09» ноября 2011 г. по «16» ноября 2011 г.

11. Дата и время окончания срока подачи котировочных заявок:

«16» ноября 2011 г., 11 час. 00 мин. (время московское).

12. Условия заключения договора, сроки и условия оплаты товаров:

С победителем запроса ценовых котировок цен будет заключен Договор, путем подписания его на территории ФГУП «ВНИИА» по адресу: г. Москва, ул. Сущевская, д. 22, лицом, имеющим право действовать от имени организации-победителя без доверенности.

100 % от цены выполненных работ оплачивается в течение 15 (пятнадцати) рабочих дней по факту выполнения работ и подписания акта выполненных работ, предоставления счета и счета-фактуры, а так же полного комплекта технической документации.

Данные условия поставки считаются существенными.

13. Срок подписания Договора:

Не ранее чем через десять дней со дня размещения на официальном сайте о размещении заказов протокола рассмотрения и оценки котировочных заявок и не позднее чем через двадцать дней со дня подписания указанного протокола.

14. Обязательные требования к Участникам размещения заказа:

Участвовать в данной процедуре может любое юридическое лицо, способное на законных основаниях исполнить условия Договора (далее – Участник) и соответствовать требованиям, предъявляемым в соответствии с законодательством Российской Федерации к лицам, осуществляющим поставки Товаров, выполнение работ, оказания услуг, являющихся предметом закупки, в том числе:

14.1. Быть правомочным заключать Договор.

14.2. Обладать необходимыми лицензиями или свидетельствами о допуске на поставку Товаров, производство работ и оказание услуг, подлежащих лицензированию в соответствии с действующим законодательством Российской Федерации, и являющихся предметом заключаемого Договора.

14.3. Обладать необходимыми сертификатами на Товары в соответствии с действующим законодательством Российской Федерации, являющиеся предметом заключаемого Договора.

14.4. Не находиться в процессе ликвидации (для юридического лица) или быть признанным по решению арбитражного суда несостоятельным (банкротом).

14.5. Не являться организацией, на имущество которой наложен арест по решению суда, административного органа и (или) экономическая деятельность, которой приостановлена.

14.6. Не иметь задолженности по начисленным налогам, сборам и иным обязательным платежам в бюджеты любого уровня или государственные внебюджетные фонды за прошедший календарный год, размер которой превышает двадцать пять процентов балансовой стоимости активов участника процедуры закупки, определяемой по данным бухгалтерской отчетности за последний завершенный отчетный период. Участник процедуры закупки считается соответствующим установленному требованию в случае, если он обжалует наличие указанной задолженности в соответствии с законодательством Российской Федерации и решение по такой жалобе на день рассмотрения заявки на участие в процедуре закупки не принято.

14.7. Обладать профессиональной компетентностью, надежностью, опытом и репутацией в том числе:

14.7.1. Участник должен работать на рынке более 3-х лет.

14.7.2. Предмет закупок должен соответствовать задекларированному виду экономической деятельности.

14.7.3. Участник не должен быть зарегистрирован по адресу массовой регистрации, жилой квартиры, общежития, войсковой части.

14.7.4. Участник не должен быть зарегистрирован на подставное лицо (утерянный паспорт) по данным Федеральной миграционной службы, размещаемым на официальном сайте Федеральной миграционной службы по адресу: <http://services.fms.gov.ru/info-service.htm?sid=2000>

14.7.5. Руководитель организации не должен быть руководителем других юридических лиц.

14.7.6. Руководитель и учредители не должны быть дисквалифицированы.

14.7.7. Участник не должен быть внесен в федеральный реестр недобросовестных поставщиков, который ведется в соответствии с Федеральным законом от 21.07.2005 № 94-ФЗ.

14.7.8. Участник не должен быть внесен в реестр организаций – должников Федеральной службы судебных приставов.

14.7.9. Наличие у участника квалифицированного персонала, имеющего необходимые документы, подтверждающие их квалификацию в соответствии с родом выполняемых работ.

14.7.10. Участник не должен быть внесен в реестр недобросовестных поставщиков атомной отрасли.

14.7.11. Участник не должен иметь просроченных обязательств по действующим договорам, заключенным с Заказчиком, если исполнение указанных обязательств не урегулировано дополнительным соглашением между Заказчиком и Участником на момент проведения процедуры закупки.

15. Для подтверждения обязательных требований к Участникам размещения заказа заявка на участие должна содержать следующие обязательные документы и справки:

15.1. Копию выписки из ЕГРЮЛ по состоянию на дату не ранее 1 июня 2011 года.

15.2. Копию свидетельства о постановке на учет в налоговом органе.

15.3. Копию свидетельства о государственной регистрации юридического лица.

15.4. Копию информационного письма об учете в статрегистре Росстата.

15.5. Копию приказа о назначении руководителя организации.

15.6. Копию приказа о назначении главного бухгалтера организации.

15.7. Копию договора аренды или документа, подтверждающего право собственности на помещение по адресу регистрации организации.

15.8. Копии форм бухгалтерской отчетности (формы № 1,2) за 2010 г. с отметкой ИФНС.

15.9. Справку о состоянии расчетов по налогам, сборам взносам (ф.39-1), на дату не ранее, чем за 3 месяца до даты размещения заказа, с подписью должностного лица ИФНС.

15.10. Копию формы (КНД 1110018), о среднесписочной численности работников за предшествующий календарный год с отметкой ИФНС.

15.11. Копию документа подтверждающего применение участником процедур закупки упрощенной системы налогообложения (если таковая имеется).

15.12. Справку, заверенную подписью руководителя и печатью организации о том, что:

- участник не зарегистрирован по адресу «массовой регистрации», жилой квартиры, общежития, войсковой части;

- руководитель организации не является руководителем других юридических лиц;

- руководитель и учредители не дисквалифицированы;

- участник не внесен в федеральный реестр недобросовестных поставщиков, который ведется в соответствии с Федеральным законом от 21.07.2005 № 94-ФЗ;

- участник не внесен в реестр организаций – должников Федеральной службы судебных приставов;

- участник не внесен в реестр недобросовестных поставщиков атомной отрасли;

- участник не зарегистрирован на подставное лицо (утраченный паспорт) по данным Федеральной миграционной службы;

- участник не имеет просроченных обязательств по действующим договорам, заключенным с Заказчиком, не урегулированных дополнительным соглашением между Заказчиком и Участником на момент проведения процедуры закупки.

15.13. Копии свидетельств, удостоверений, аттестатов, подтверждающих квалификацию персонала в соответствии с родом выполняемых работ.

15.14. Другие документы, подтверждающие квалификацию участника процедуры закупок.

16. Требования к содержанию Заявки:

16.1. Наименование, место нахождения (для юридического лица), банковские реквизиты участника процедуры закупки, контактное лицо.

16.2. Идентификационный номер налогоплательщика, ОГРН.

16.3. Наименование, марка, товарный знак, функциональные свойства и технические характеристики поставляемых Товаров.

16.4. Согласие участника процедуры закупки исполнить условия Договора, указанные в извещении о проведении запроса ценовых котировок.

16.5. Цена Товара, работы, услуги с указанием сведений о включенных или не включенных в нее расходах.

16.6. Сроки поставки Товара, выполнения работ, оказания услуг.

16.7. Сроки и порядок оплаты поставок Товаров, выполнения работ, оказания услуг.

16.8. Оформленные надлежащим образом оригиналы и копии документов и справок, подтверждающих соответствие участника процедуры закупки обязательным требованиям, установленным в настоящем извещении о проведении запроса ценовых котировок (раздел **Обязательные требования к Участникам размещения заказа**).

16.9. В случае, если заявка и/или документы, подтверждающие соответствие участника процедуры закупки обязательным требованиям подписываются уполномоченным лицом, не имеющим права действовать без доверенности от имени участника размещения заказа – предоставляется оригинал доверенности на уполномоченное лицо.

16.10 В составе заявки должен быть представлен заполненный Участником процедуры закупки договор, включая все приложения к договору в формате *.doc.

17. Документы, подтверждающие соответствие участника процедуры закупки обязательным требованиям, установленным в настоящем извещении, должны быть заверены руководителем предприятия или лицом, им уполномоченным, и скреплены печатью. В случае, если документ состоит более, чем из одного листа – заверяется и скрепляется печатью каждый лист. Все документы должны быть отсканированы в цвете и в разрешении, позволяющим полностью передать текст документа и его атрибуты.

18. Любой участник процедуры закупки вправе подать только одну котировочную заявку в отношении каждого лота, внесение изменений в которую не допускается.

19. Сведения об Участниках размещения заказа, уклонившихся от заключения договора, а также о контрагентах, с которыми договоры расторгнуты в связи с существенным нарушением ими договоров, включаются в реестр недобросовестных поставщиков атомной отрасли.

Приложение к извещению: № 1 «Техническое задание» на 26-и листах.

№ 2 «Форма заявки на участие в запросе ценовых котировок» на 1-м листе.

№ 3 Проект Договора на выполнение работ на 5-ти листах.

ТЕХНИЧЕСКОЕ ЗАДАНИЕ

на ремонт окон с заменой оконных блоков в корп. 1, этажи 1, 2 и 3; корп.2 пом.118; корп.5 пом. 409, 423; корп.16 пом. 9, 10, 11, 12а, 15а, 15б, коридор. Ремонт окон в корп.1 пом.635, 717; корп.5 пом.238

1. Оконные блоки должны соответствовать требованиям ГОСТ 23166-99 «Блоки оконные общие технические условия», ГОСТ 30674-99 «Блоки оконные из поливинилхлоридных профилей».
2. Приведенное сопротивление теплопередаче окон и балконных дверей:
 - остекленная часть – не менее $0,54 \text{ м}^2 \times 0\text{С} / \text{Вт}$;
 - глухая часть балконных дверей – не менее $1,1 \text{ м}^2 \times 0\text{С} / \text{Вт}$.
3. Воздухопроницаемость окон и балконных дверей при перепаде давления на наружной и внутренней поверхностях 10Па: не более $R_n=1,02 \text{ кг}/(\text{м}^2 \times \text{ч})$.
4. Снижение внешнего уровня городского шума не менее 26 дБА.
5. Оконные и балконные блоки должны комплектоваться стеклопакетами по ГОСТ 24866 99 со стеклами М1.
6. Конструкции оконных и балконных блоков должны обеспечивать возможность регулировки зазора притвора створок относительно коробок в трех плоскостях.
7. Профиль, примененный в конструкциях оконных блоков должен соответствовать следующим требованиям:
 - ширина, толщина профиля не менее 60 мм;
 - количество камер – не менее трех;
 - толщина армирующих элементов - не менее 1,5 мм;
8. Оконные и балконные блоки должны иметь не менее 2 контуров уплотнения.
9. Безотказность оконных приборов и петель (кол-во циклов открывания-закрывания - не менее 20 000).
10. Оконные и балконные блоки должны быть сертифицированы в установленном порядке, предъявленные технические требования к конструкции должны быть подтверждены протоколами испытаний.
11. Работы необходимо выполнить в течении 20 рабочих дней (Пн.-Чт.), в соответствии с графиком, сроки которого будут установлены после подписания договора.
12. Все нижеприведенные размеры и эскизы конструкций справочные (для определения начальной (максимальной) стоимости) и уточняются по месту замерщиком организации выигравшей конкурс.

Ремонт окон с заменой оконных блоков в корп. 1, этажи 2 и 3 (19 окон):

13. Общие технические условия (цвет ПВХ профиля – белый, стеклопакет двухкамерный 32 мм (стекло 4 мм), наличие вентиляционного клапана и подставочного профиля для крепления наружного отлива).
14. Демонтаж/монтаж окон (общая площадь окон 104,78 м² для определения стоимости).
15. Подоконник должен быть изготовлен из ПВХ профиля (общая площадь подоконников 23,94 м² для определения стоимости).
16. Монтаж оконных откосов должен быть выполнен сэндвич-панелями толщиной 9 мм по обрешетке с утеплением (общая площадь откосов 67 м² для определения стоимости).
17. Наличие отлива (общая площадь отливов 9,5 м² для определения стоимости).
18. Ремонт штукатурки (общая площадь штукатурки 5,7 м² для определения стоимости).
19. Наличие москитных сеток – 19 шт. (общая площадь москитных сеток 21,2 м² для определения стоимости).
20. Наличие гребенок – 19 шт.
21. Вывоз мусора (ежедневно).

Эскиз составной конструкции окна из ПВХ в сборе в 1 корп., этажи 2 и 3

Количество: 19 шт.

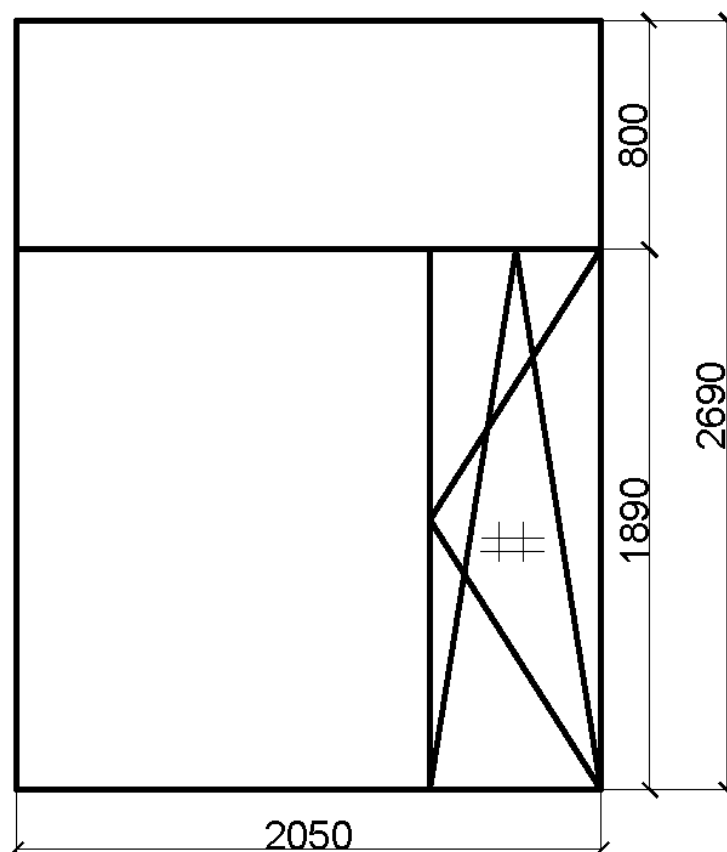

Элемент составной конструкции №1

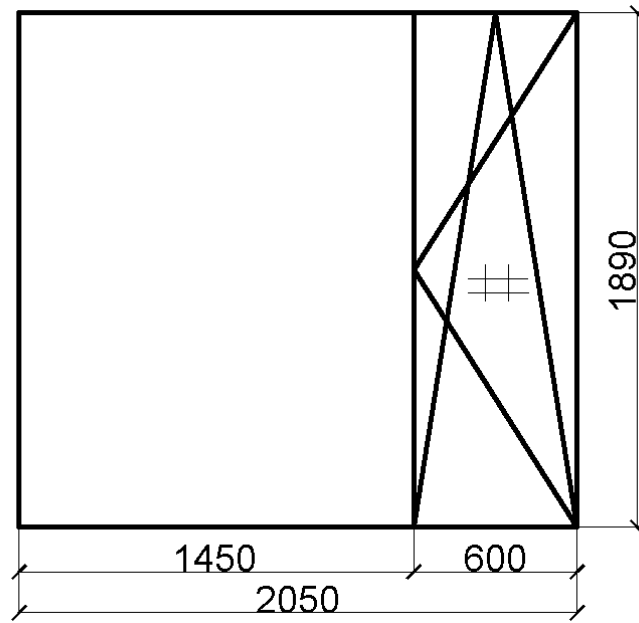

Элемент составной конструкции №2

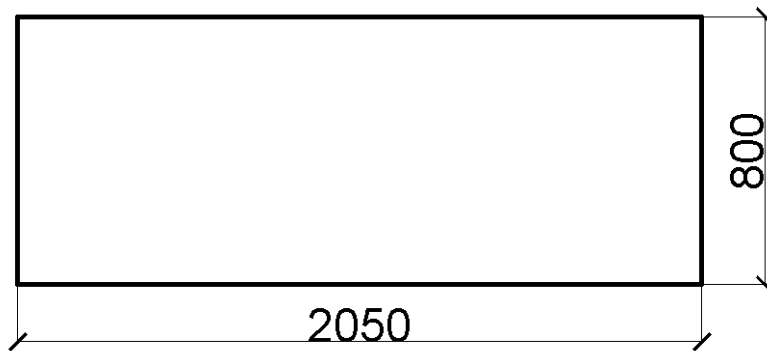

Ремонт окон с заменой оконных блоков в корп. 1, этаж 1 (5 окон):

22. Общие Технические условия (цвет ПВХ профиля – белый, стеклопакет двухкамерный 32 мм (стекло 4 мм), наличие вентиляционного клапана и подставочного профиля для крепления наружного отлива).
23. Демонтаж/монтаж окон (общая площадь окон 28 м² для определения стоимости).
24. Подоконник должен быть изготовлен из ПВХ профиля (общая площадь подоконников 5,4 м² для определения стоимости).
25. Монтаж оконных откосов должен быть выполнен сэндвич-панелями толщиной 9 мм по обрешетке с утеплением (общая площадь откосов 17,63 м² для определения стоимости).
26. Наличие отлива (общая площадь отливов 1,8 м² для определения стоимости).
27. Ремонт штукатурки (общая площадь штукатурки 1,5 м² для определения стоимости).
28. Наличие москитных сеток – 5 шт. (общая площадь москитных сеток 7,22 м² для определения стоимости).
29. Наличие гребенок – 5 шт.
30. Вывоз мусора (ежедневно).

Эскиз составной конструкции окна из ПВХ в сборе корп. 1, этаж 1

Количество: 5 шт.

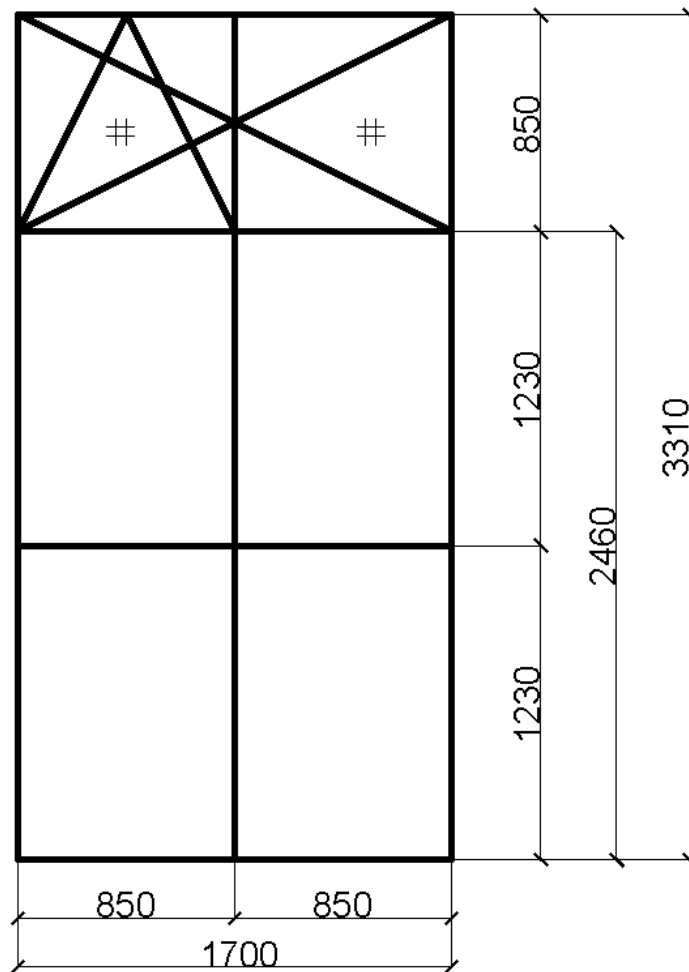

Элемент составной конструкции №1

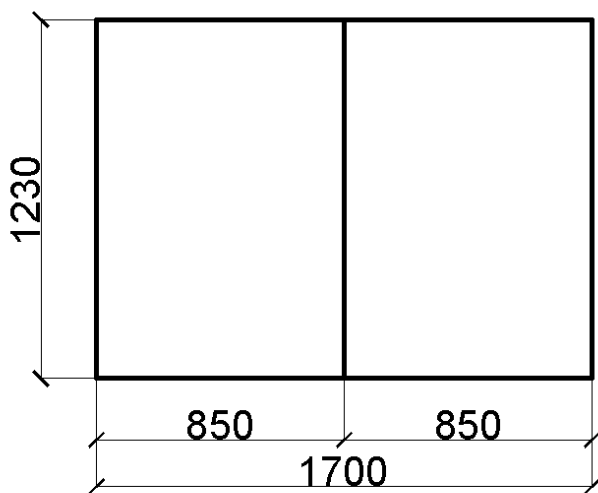

Элемент составной конструкции №2

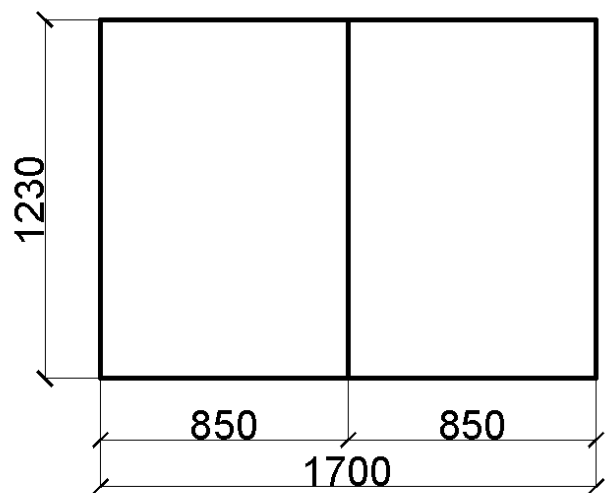

Элемент составной конструкции №3

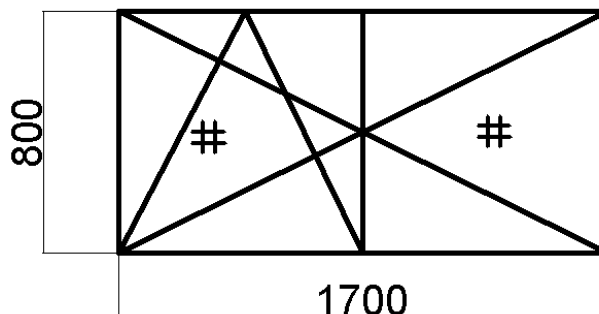

Ремонт окон с заменой оконных блоков корп. 5, пом.409 (1 окно):

31. Общие Технические условия к окнам в пом.409 (цвет ПВХ профиля – белый, ламинация наружной части ПВХ профиля (цвет уточняется по месту), стеклопакет двухкамерный 32 мм (стекло 4 мм), наличие вентиляционного клапана и подставочного профиля для крепления наружного отлива).
32. Монтаж окон ПВХ в пом.409 (общая площадь окна 3.12 м² для определения стоимости)
33. Наличие отлива в пом.409 (общая площадь отлива 0,28 м² для определения стоимости).
34. Монтаж оконных откосов в пом.409 (общая площадь откосов 2,6 м² для определения стоимости).
35. Подоконник должен быть изготовлен из ПВХ профиля в пом.409 (общая площадь подоконника 0,56 м² для определения стоимости).
36. Ремонт штукатурки в пом.409 (общая площадь 0,3 м² для определения стоимости).
37. Наличие москитной сетки в пом.409 (общая площадь 1 м² для определения стоимости).
38. Наличие гребенки в пом.409 – 1 шт.
39. Вывоз мусора.

Эскиз составной конструкции окна из ПВХ в сборе корп. 5, пом. 409

Количество: 1 шт.

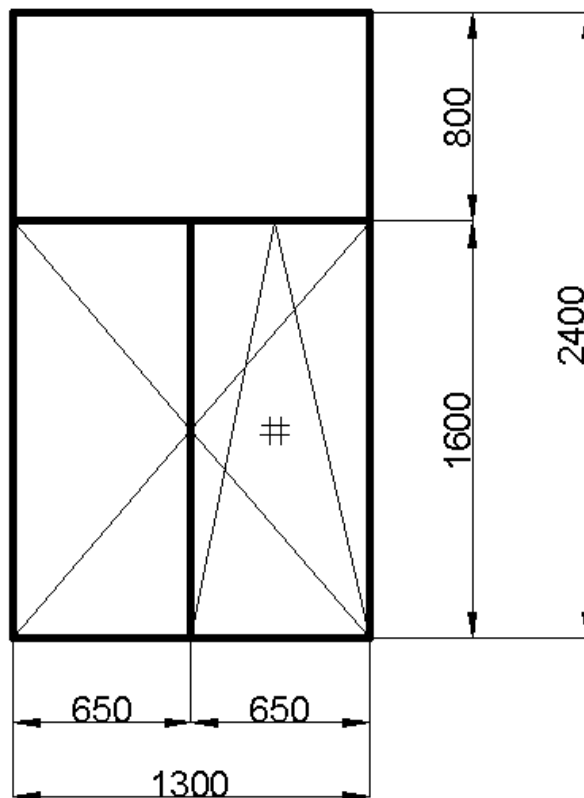

Элемент составной конструкции №1

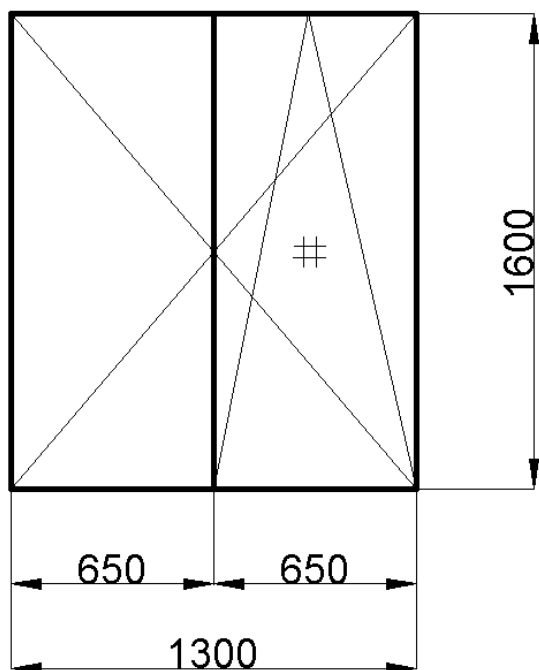

Элемент составной конструкции №2



Ремонт окон с заменой оконных блоков корп. 5, пом.423 (4 окна):

40. Общие Технические условия к окнам в пом.423 (цвет внутренней и наружной части ПВХ профиля – белый, стеклопакет двухкамерный 32 мм (стекло 4 мм), наличие вентиляционного клапана и подставочного профиля для крепления наружного отлива).
41. Монтаж окон ПВХ в пом.423 (общая площадь окон 21,12 м² для определения стоимости).
42. Подоконник должен быть изготовлен из ПВХ профиля в пом.423 (общая площадь подоконников 3,61 м² для определения стоимости).
43. Монтаж оконных откосов в пом.423 (общая площадь откосов 9,96 м² для определения стоимости).
44. Наличие отлива в пом.423 (общая площадь отливов 2 м² для определения стоимости).
45. Наличие москитных сеток в пом.423 – 4 шт. (общая площадь 5,12 м² для определения стоимости).
46. Наличие гребенок в пом.423 - 4 шт.
47. Ремонт штукатурки в пом.423 (общая площадь 1,2 м² для определения стоимости).
48. Вывоз мусора.

Эскиз составной конструкции окна из ПВХ в сборе corp. 5, пом. 423

Количество: 3 шт.

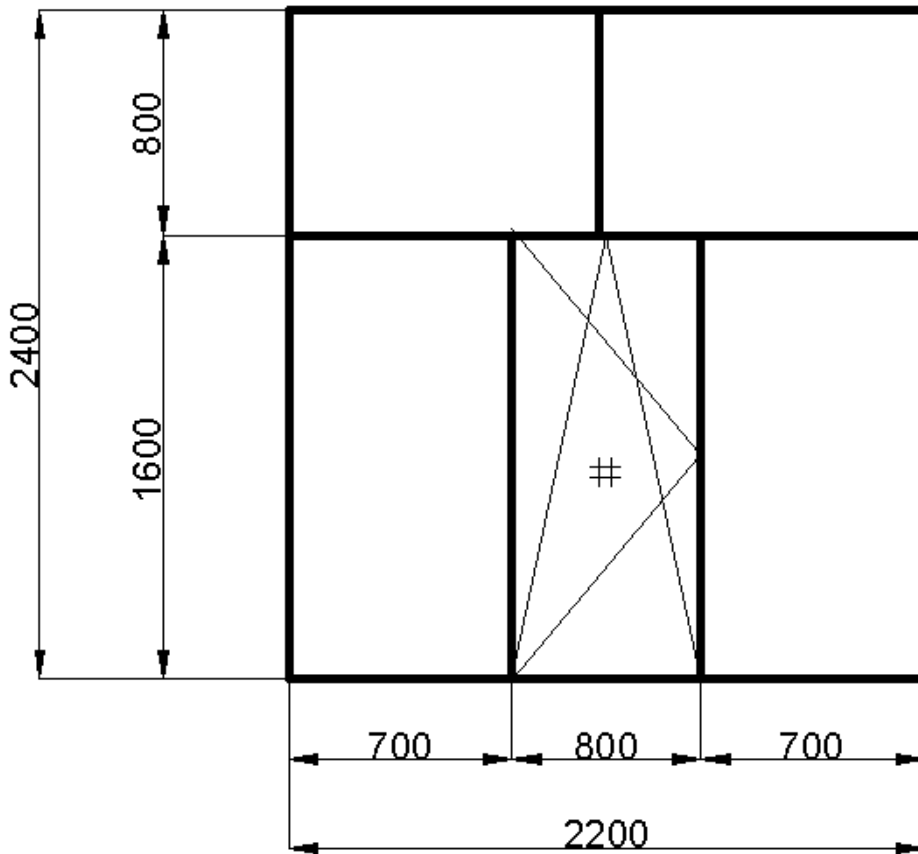

Элемент составной конструкции №1

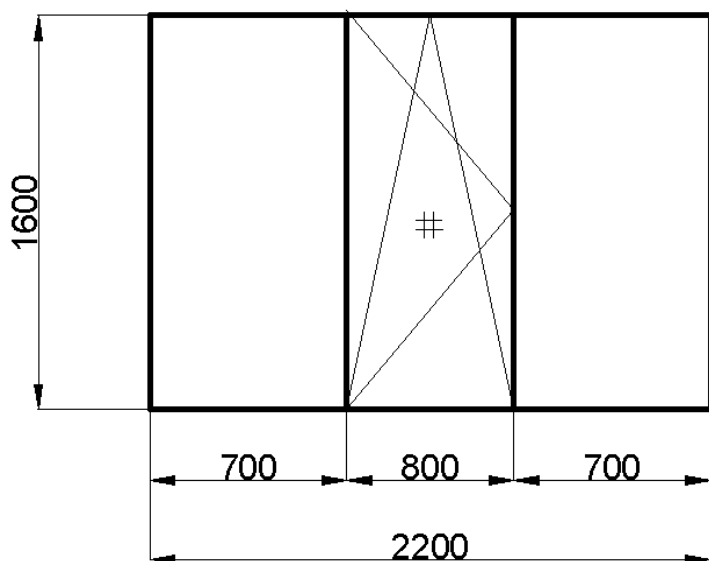

Элемент составной конструкции №2

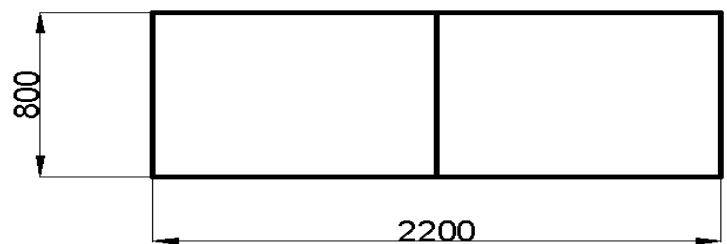

Эскиз составной конструкции окна из ПВХ в сборе corp. 5, пом. 423

Количество: 1 шт.

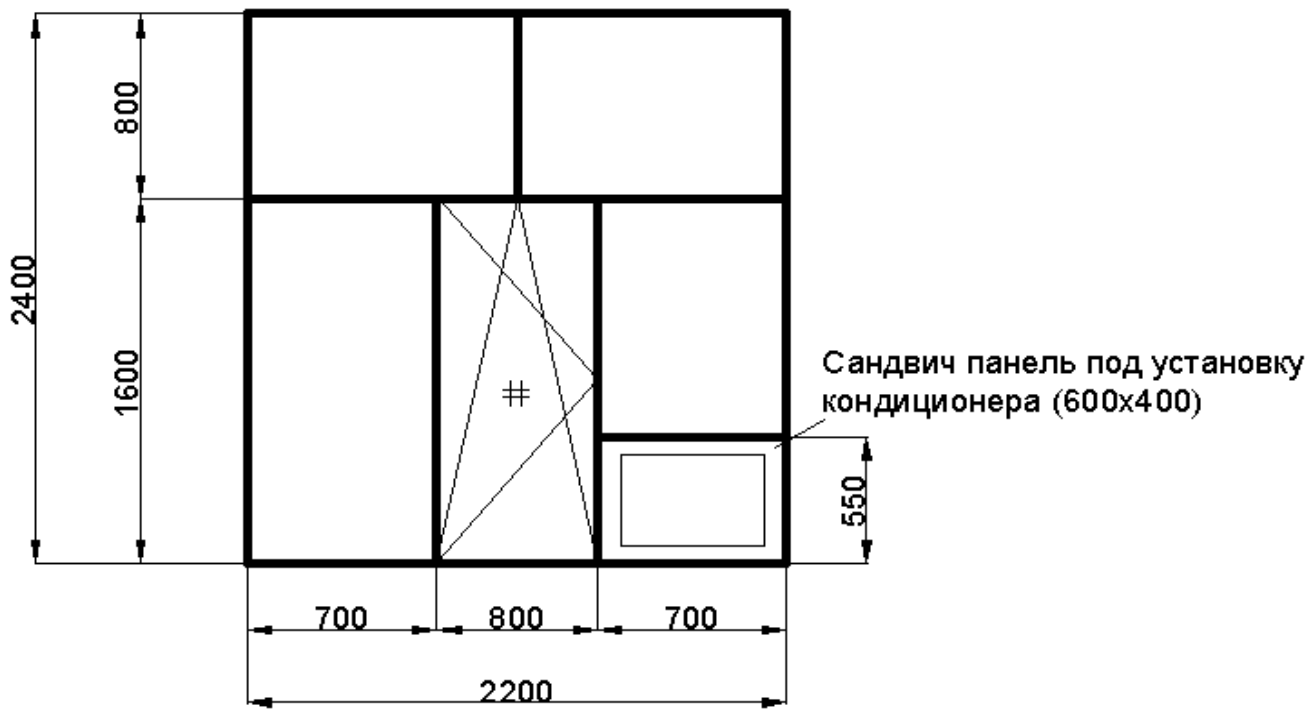

Элемент составной конструкции №1

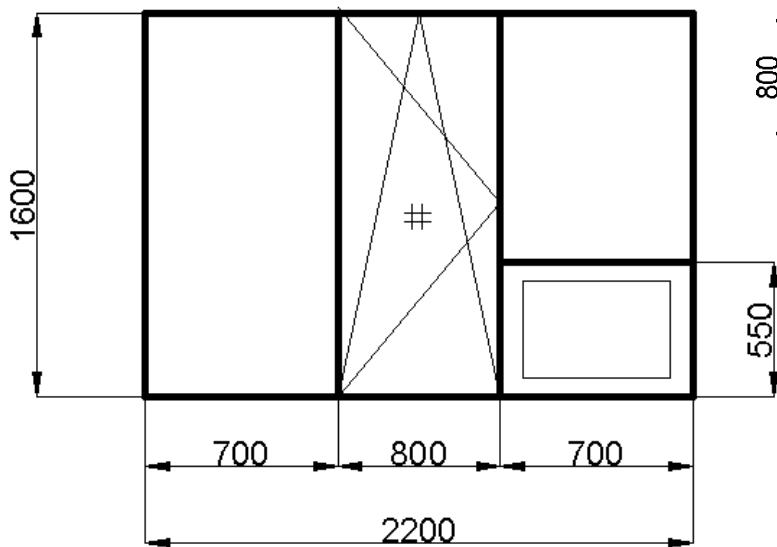

Элемент составной конструкции №2

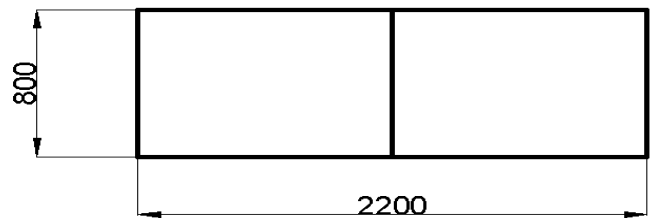

Ремонт окон с заменой оконных блоков корп. 2, пом. 118

49. Общие Технические условия к окнам в пом.118 (цвет внутренней и наружной части ПВХ профиля – белый, наличие вентиляционного клапана и подставочного профиля для крепления наружного отлива).
50. Монтаж окон ПВХ в пом.118 (общая площадь окон 30,2 м² для определения стоимости).
51. Монтаж нащельников (внутренних и наружных, всего 66 п.м.).
52. Вывоз мусора.

Эскиз составной конструкции окна из ПВХ в сборе корп. 2, пом. 118

Количество: 1 шт.

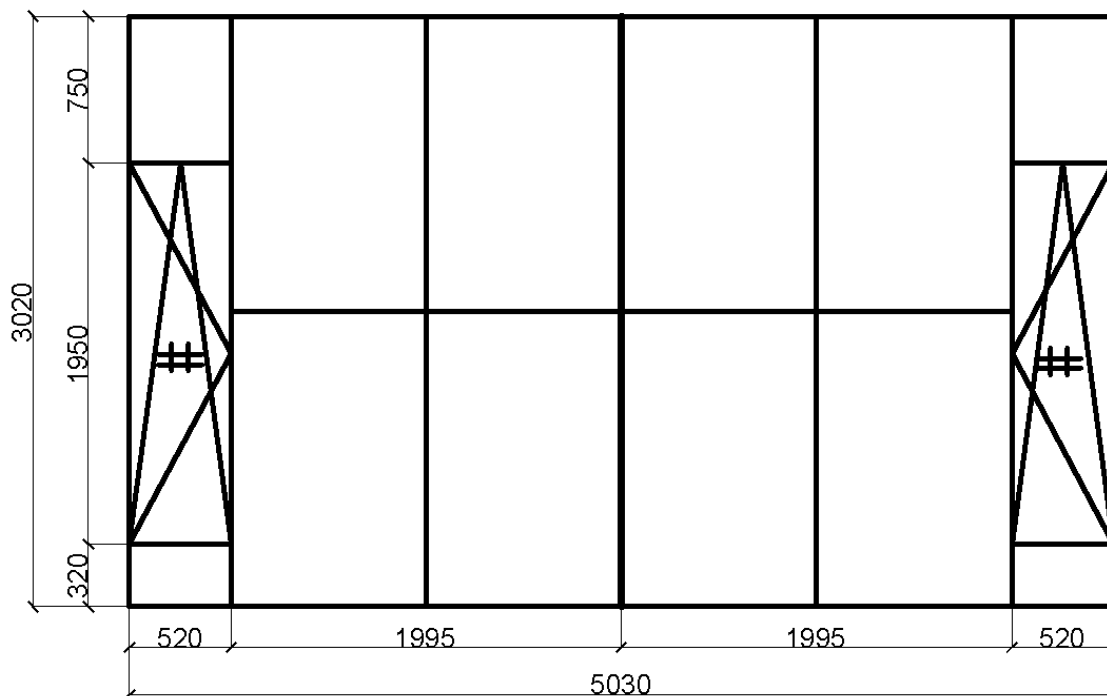

Элемент составной конструкции №1

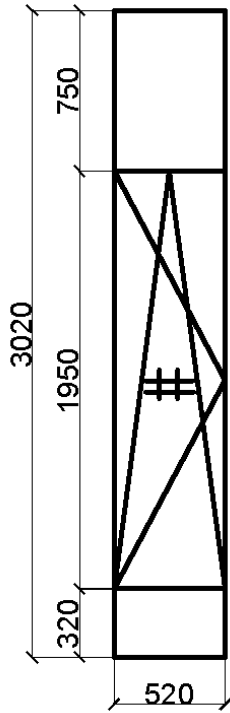

Элемент составной конструкции №2

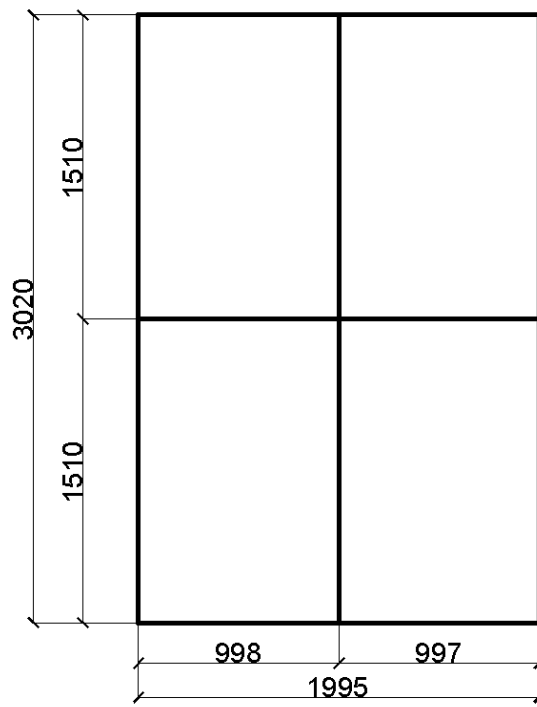

Элемент составной конструкции №3

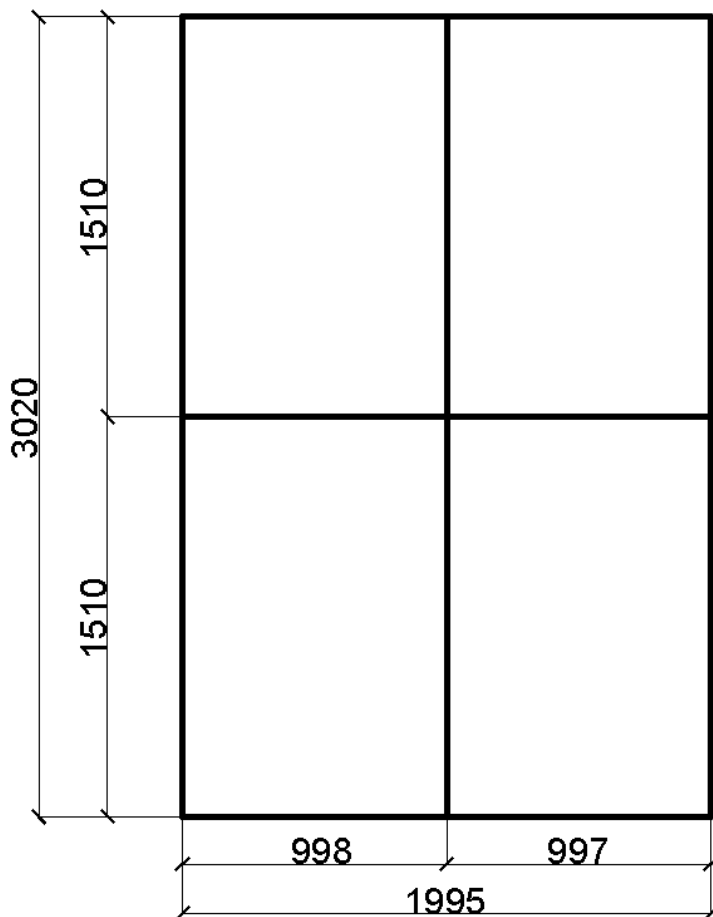

Элемент составной конструкции №4

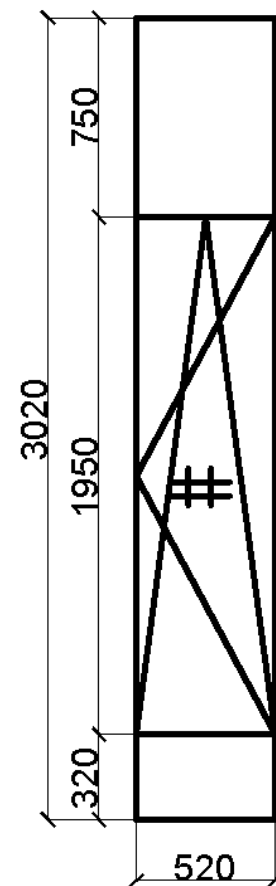

Эскиз составной конструкции окна из ПВХ в сборе корп. 2, пом. 118

Количество: 1 шт.

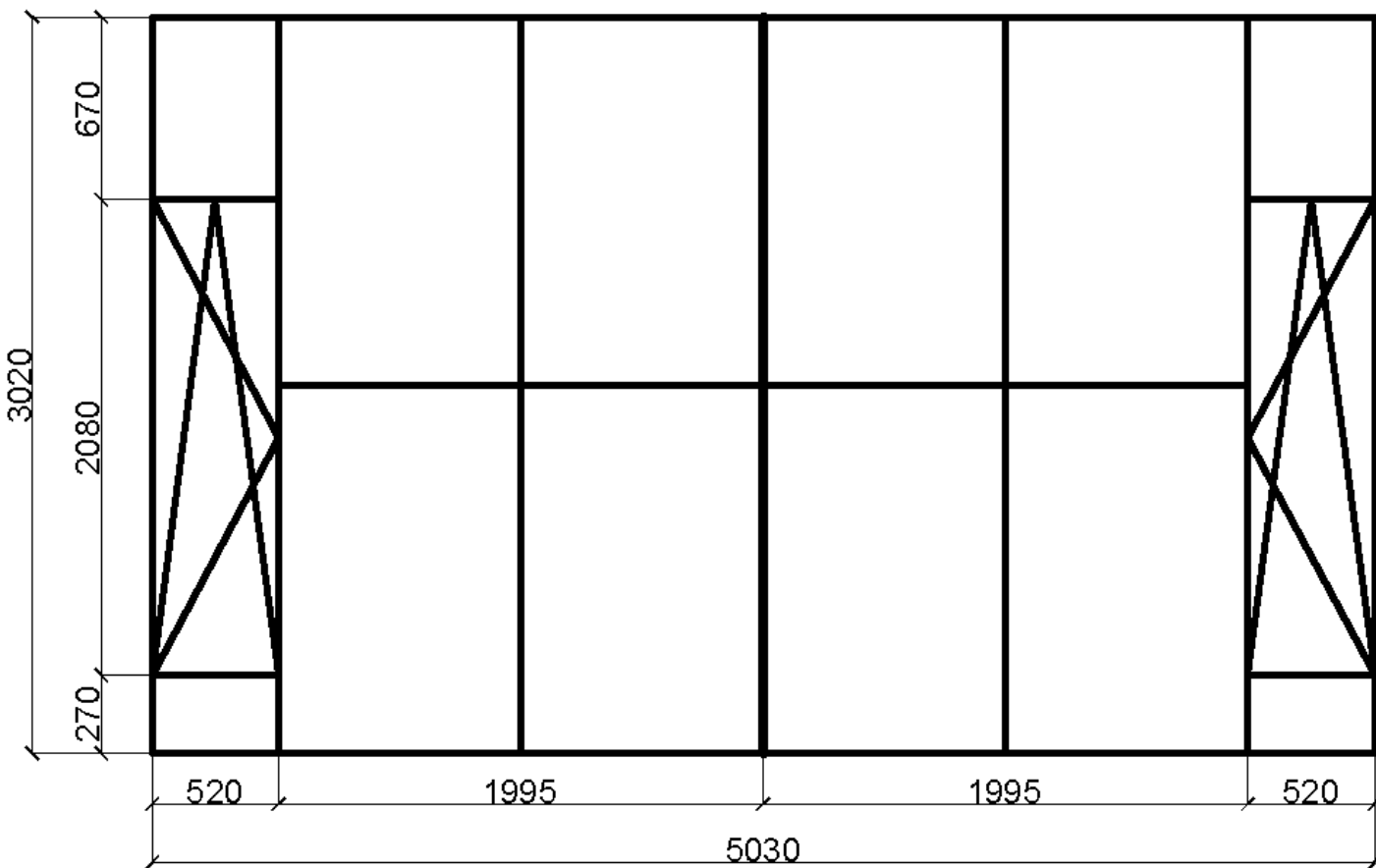

Элемент составной конструкции №2

Элемент составной конструкции №3

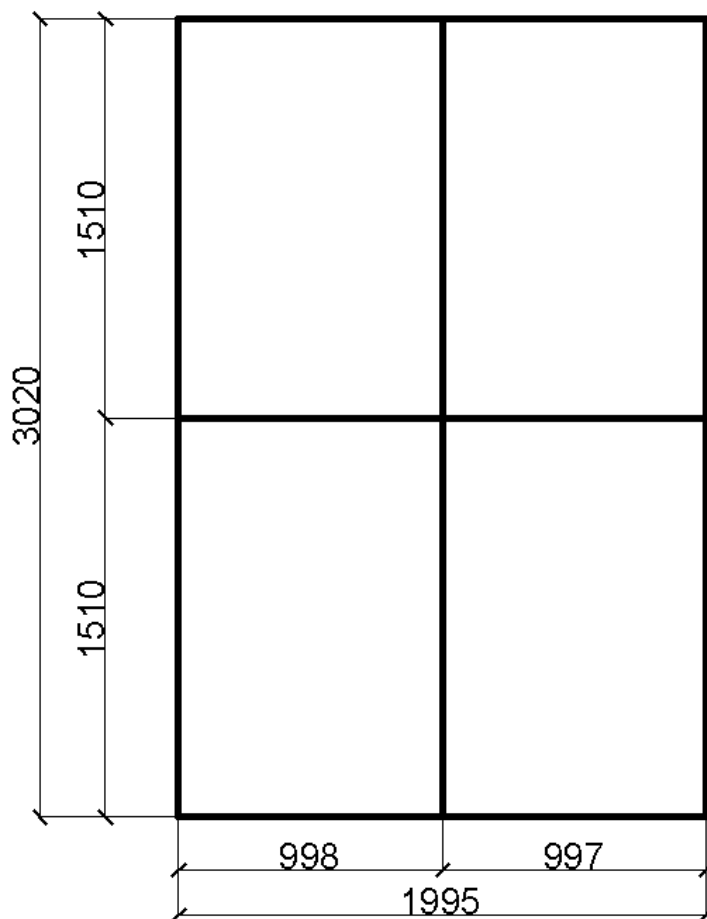
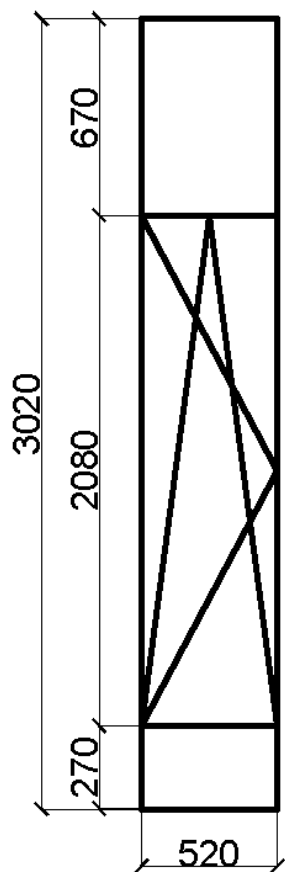

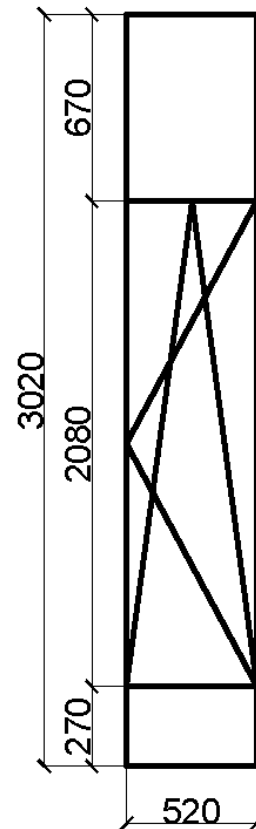
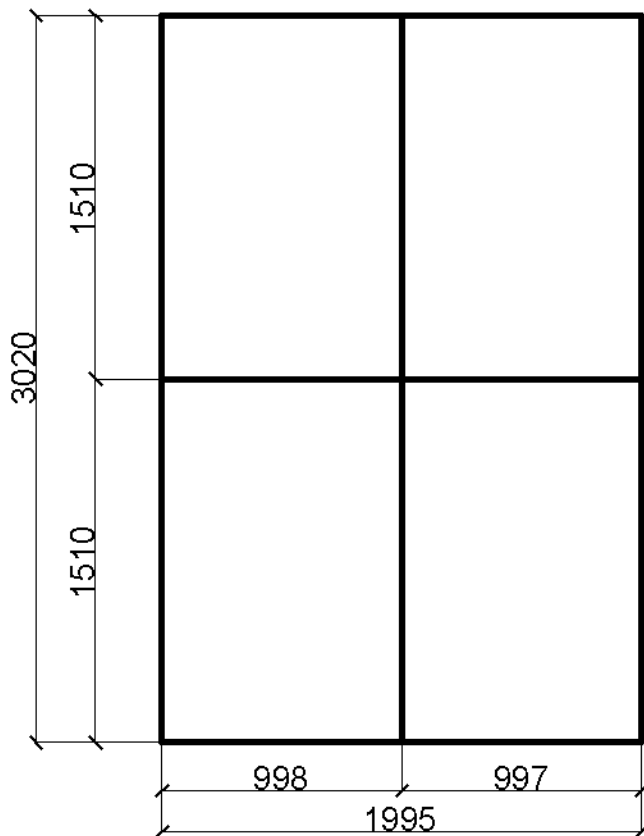

Ремонт окон с заменой оконных блоков корп.16, пом. 9, 10, 11, 12а, 15а, 15б, коридор:

53. Общие Технические условия (цвет ПВХ профиля – белый, стеклопакет однокамерный 24 мм (стекло энергосберегающее 4 мм, дистанционная рамка 14 мм, стекло 6 мм).
54. Демонтаж алюминиевых рам (99,36 м² для определения стоимости).
55. Монтаж окон ПВХ (99,36 м² для определения стоимости)
53. Монтаж оконных откосов (общая площадь откосов 24 м² для определения стоимости).
54. Наличие москитных сеток (общая площадь москитных сеток 9,01 м² для определения стоимости).
55. Подоконник должен быть изготовлен из ПВХ профиля (общая площадь подоконников для определения стоимости 21,6 м², в т.ч. подоконники в помещениях 9 и 15б (5,4 м²) – ламинированные).
56. Зашить фанерой (толщиной 27 мм) расстояние между окнами предварительно окрасив в серый цвет (общая площадь 21,2 м² для определения стоимости).
57. Крепежи в виде уголка 30х30х3 (86,4 м.п. для определения стоимости).
58. Штукатурка (общая площадь 4 м² для определения стоимости).
59. Монтаж нащельников (80 м.п. для определения стоимости).
60. Вывоз мусора

Эскиз составной конструкции окон из ПВХ в сборе корп. 16, пом.
9, 15а
Конструкция №1

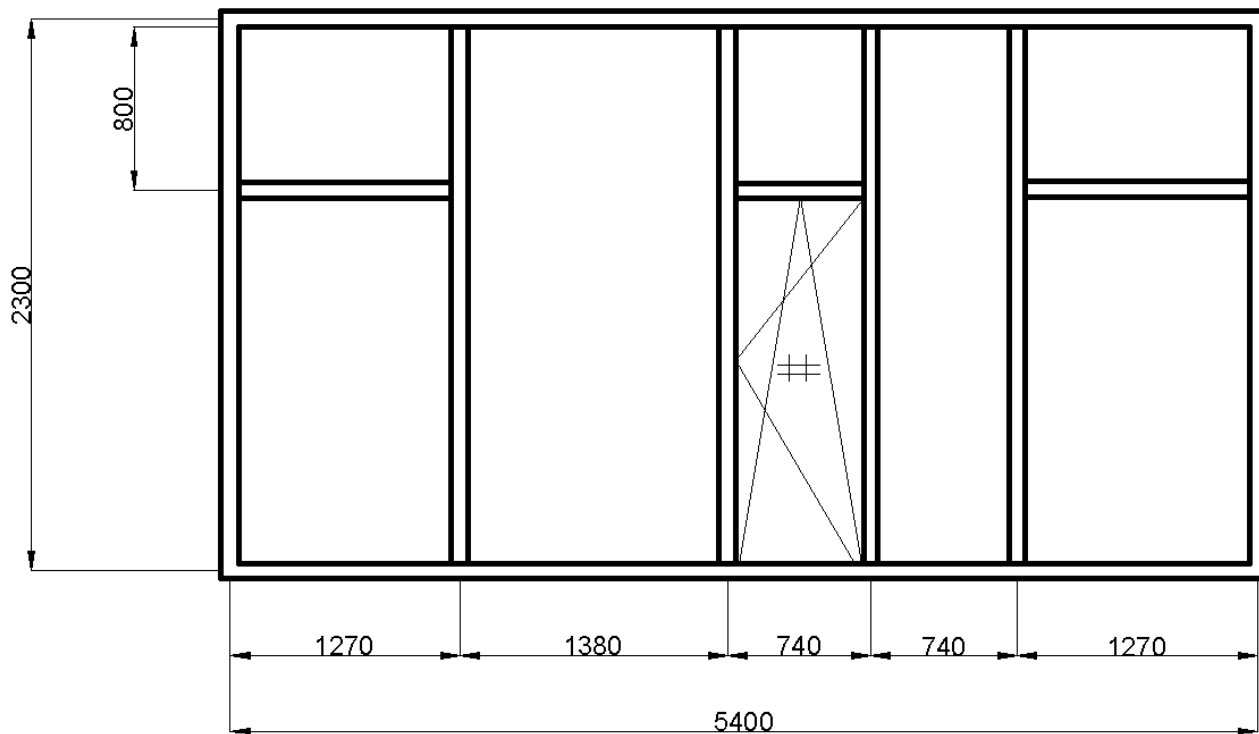

Элемент №1 составной конструкции №1

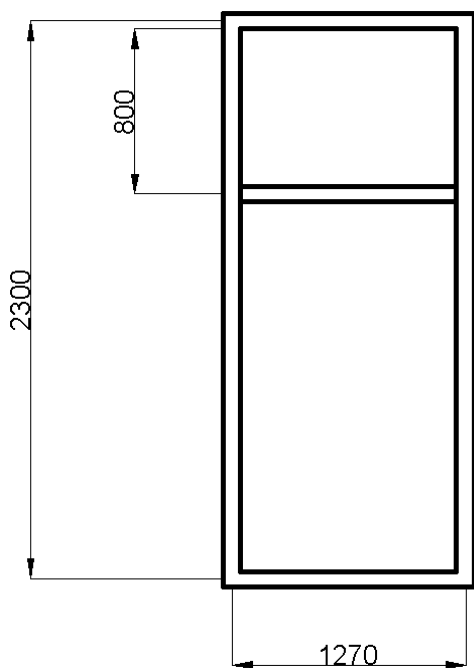

Элемент №2 составной конструкции

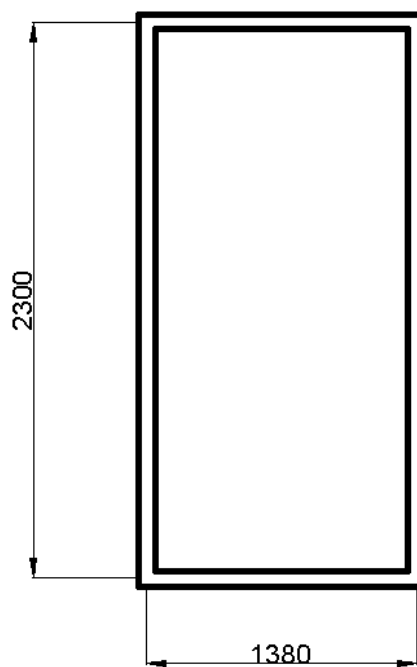

Элемент №3 составной конструкции №1

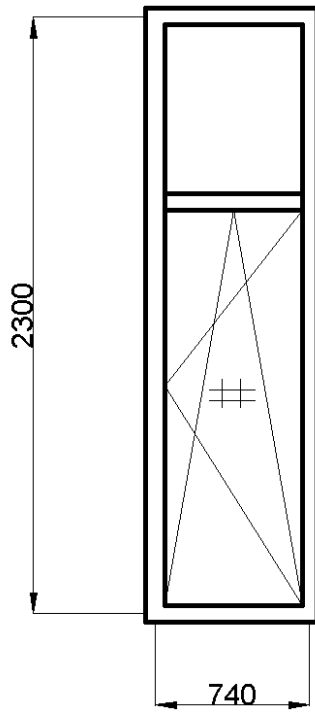

Элемент №4 составной конструкции №1

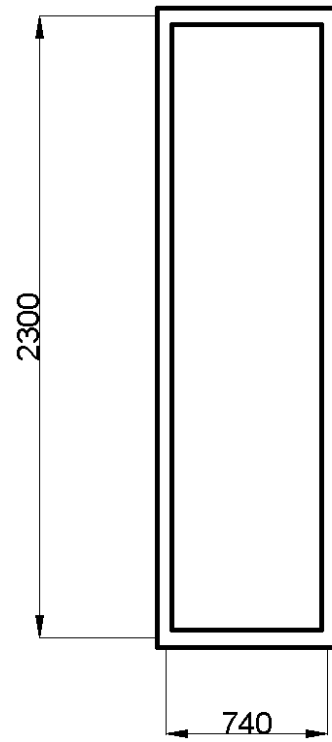

Элемент №5 составной конструкции №1

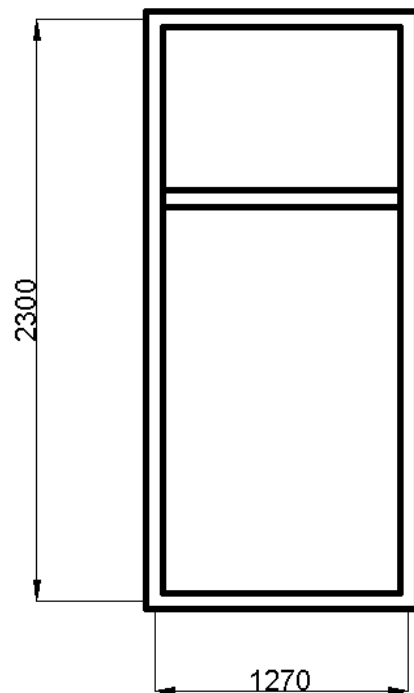

Эскиз составной конструкции окон из ПВХ в сборе корп. 16, пом. 10

Конструкция №2

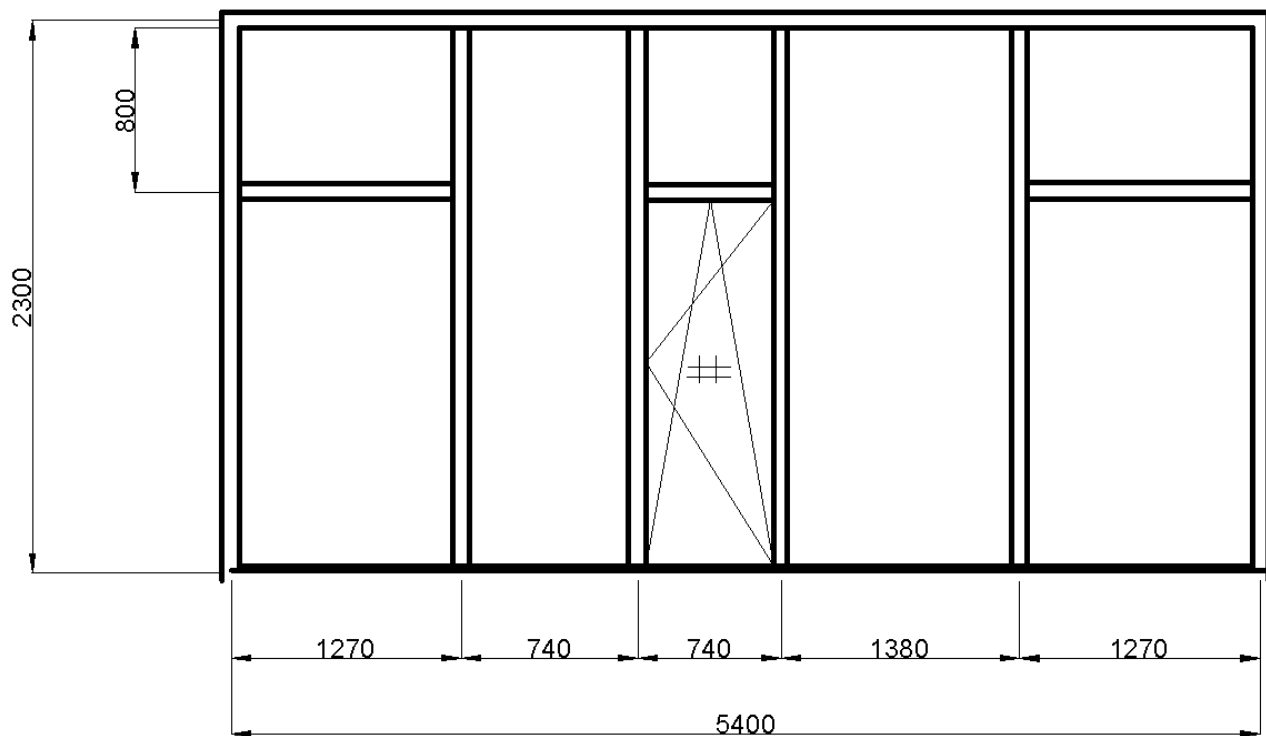

Элемент №1 составной конструкции №2

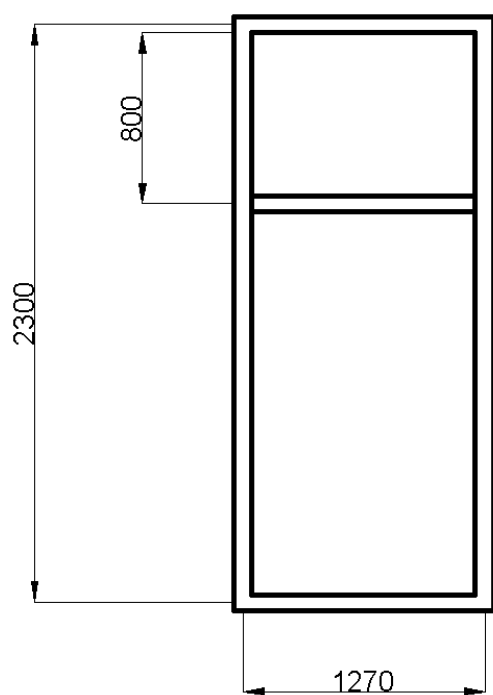

Элемент №2 составной конструкции №2

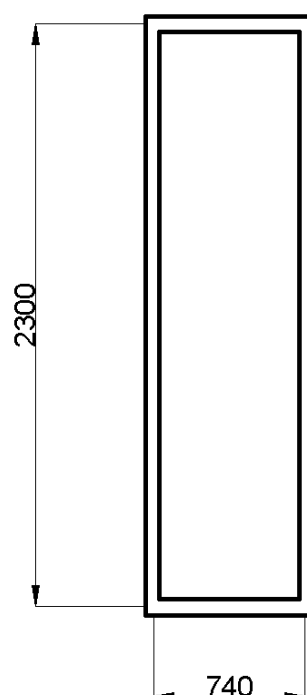

Элемент №3 составной конструкции №2

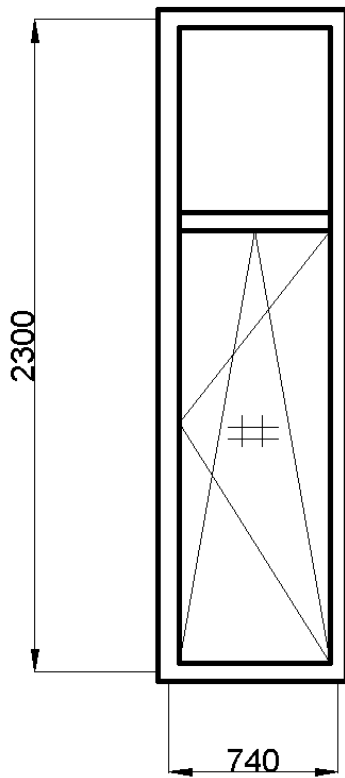

Элемент №4 составной конструкции №2

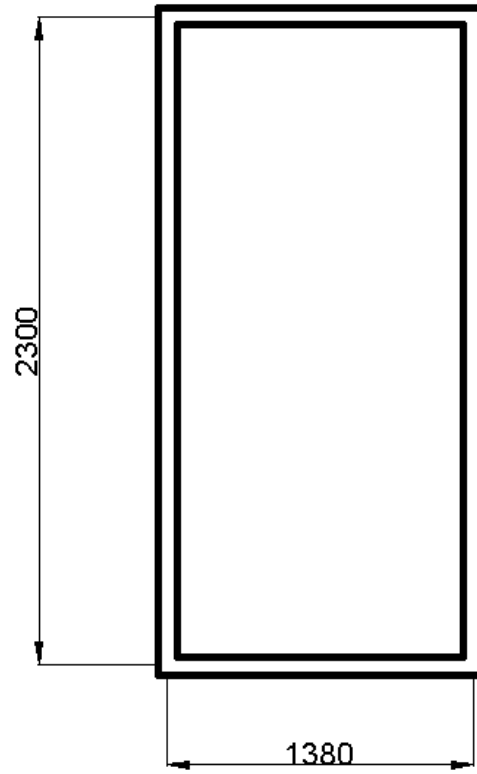

Элемент №5 составной конструкции №2

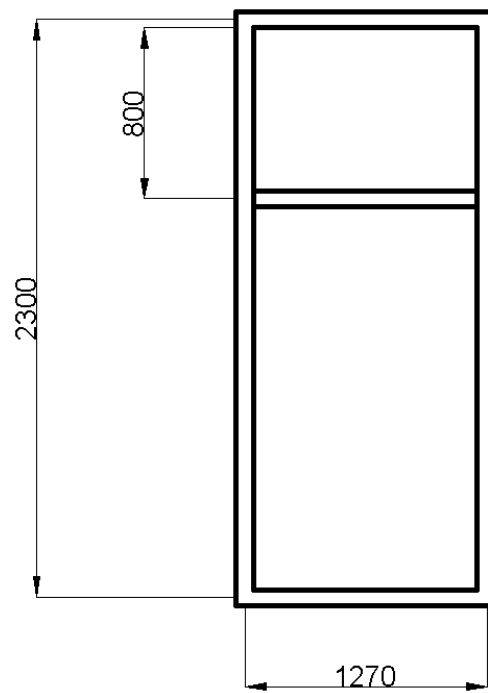

Эскиз составной конструкции окон из ПВХ в сборе корп. 16, пом. 11, 156

Конструкция №3

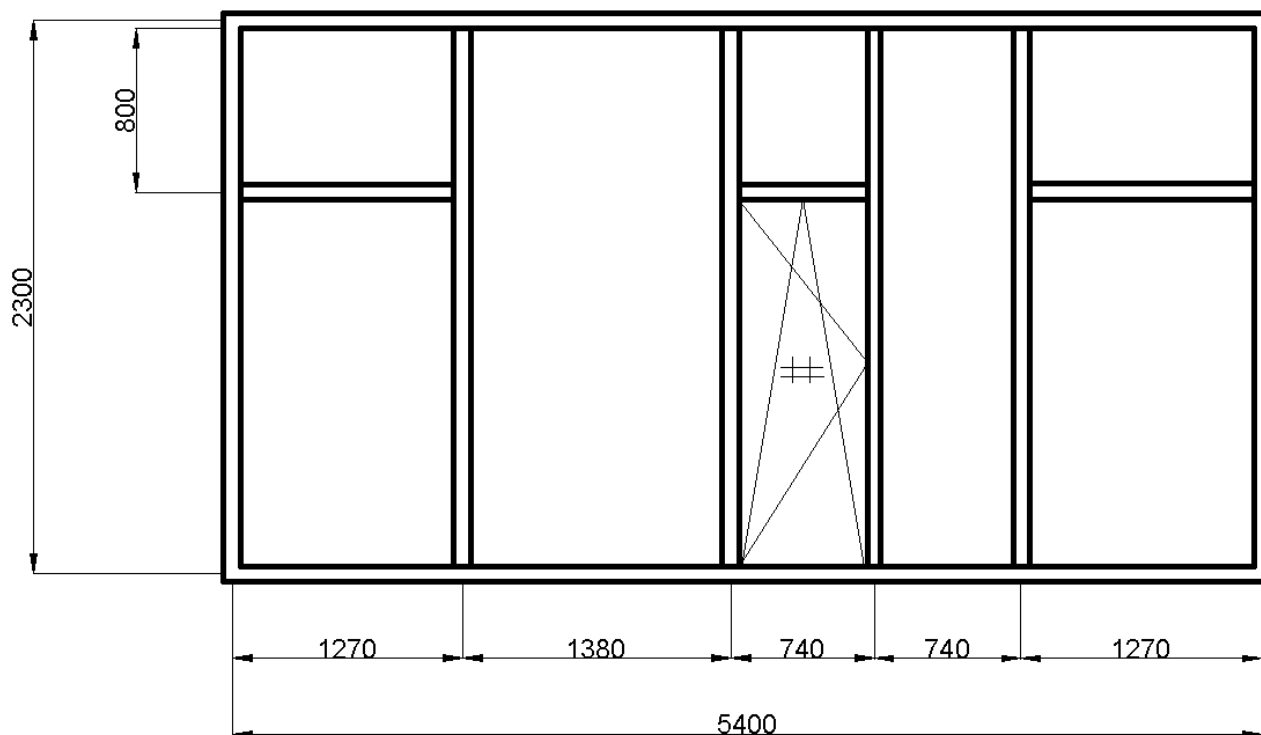

Элемент №1 составной конструкции №3

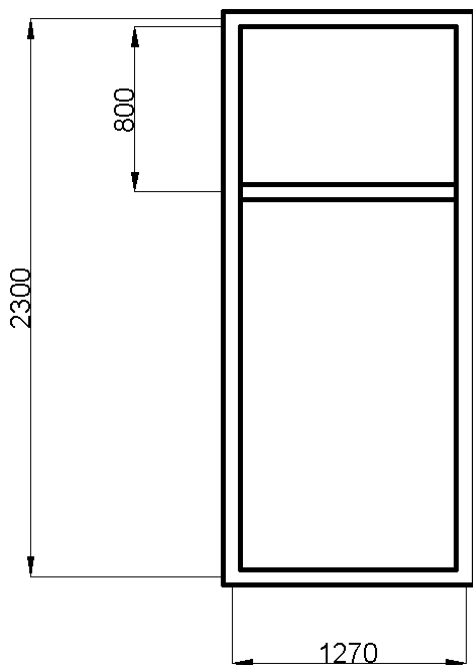

Элемент №2 составной конструкции №3

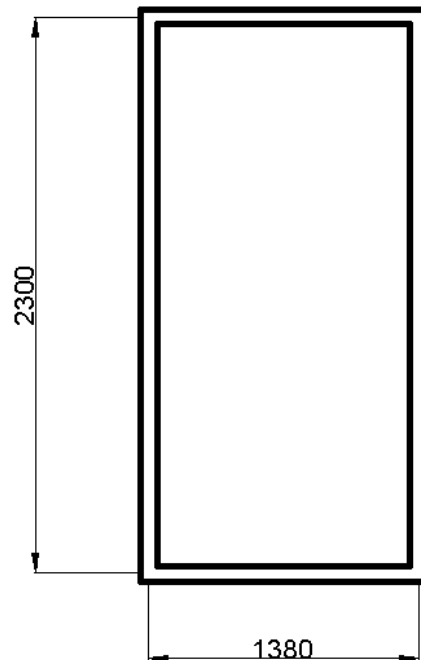

Элемент №3 составной конструкции №3

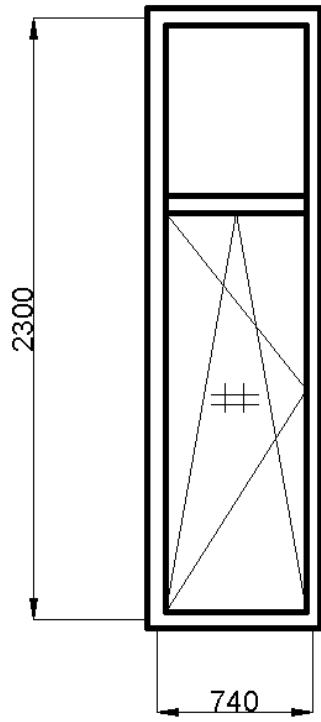

Элемент №4 составной конструкции №3

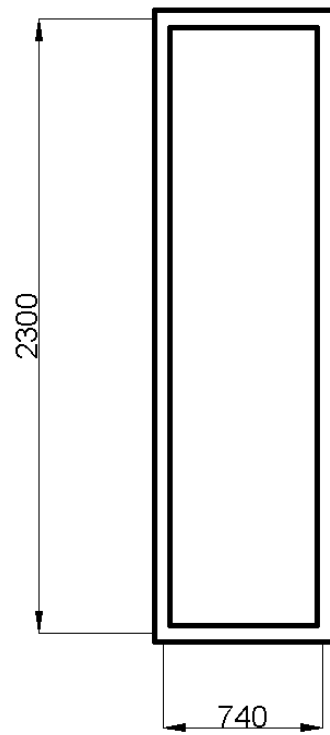

Элемент №5 составной конструкции №3

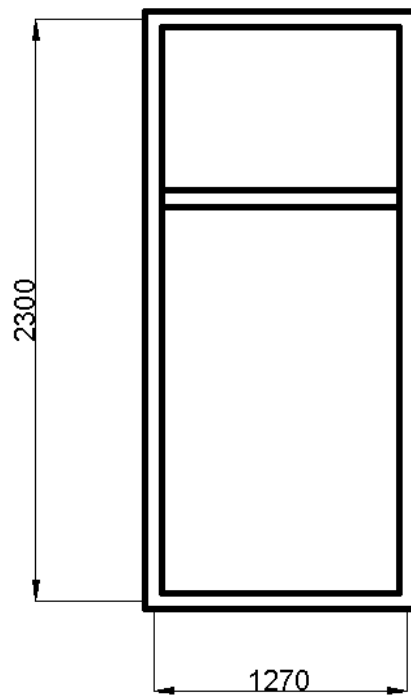

Эскиз составной конструкции окон из ПВХ в сборе корп. 16, пом. 12а

Конструкция №4

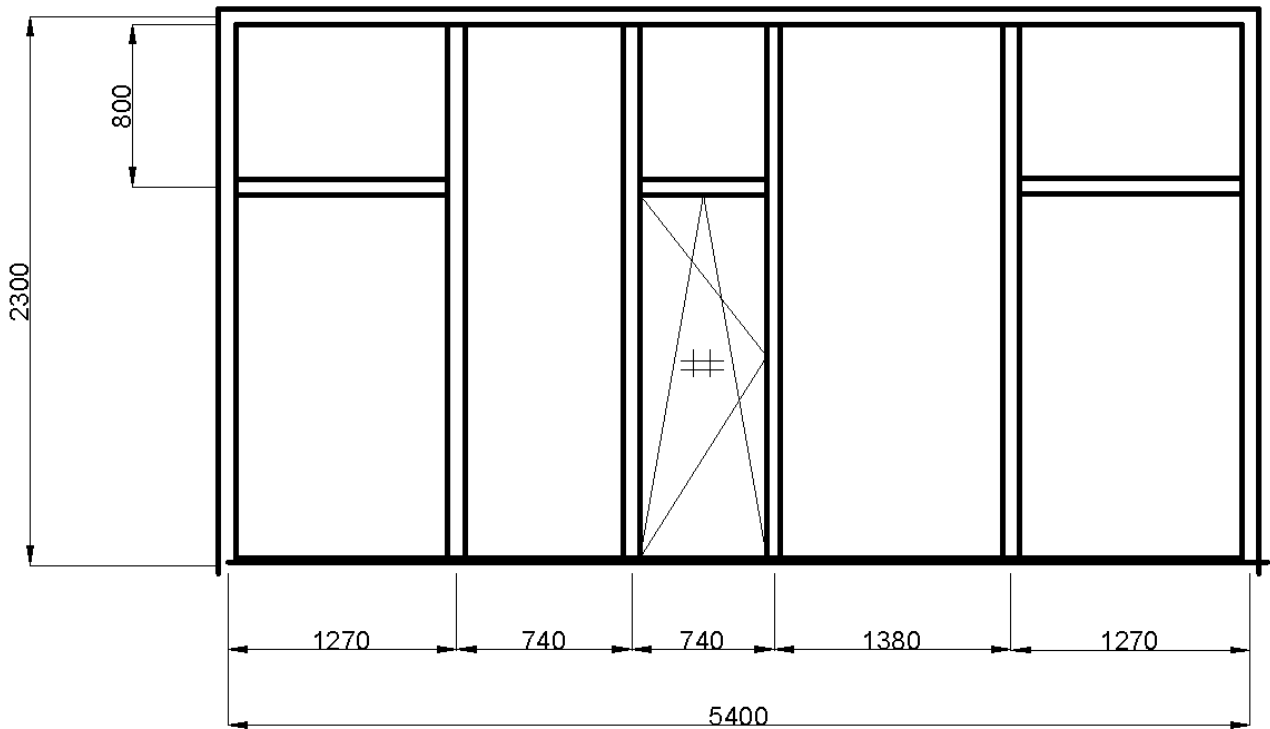

Элемент №1 составной конструкции №4

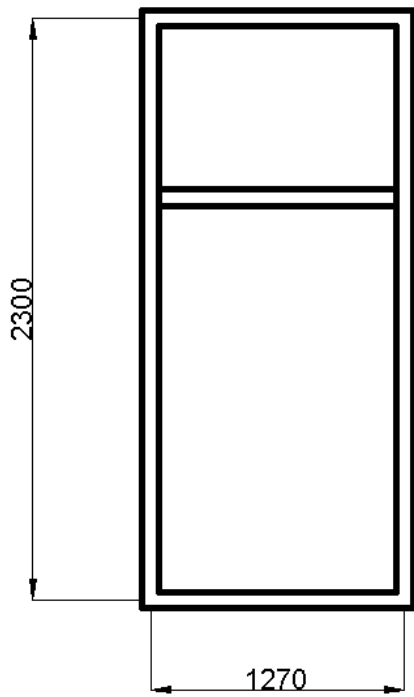

Элемент №2 составной конструкции №4

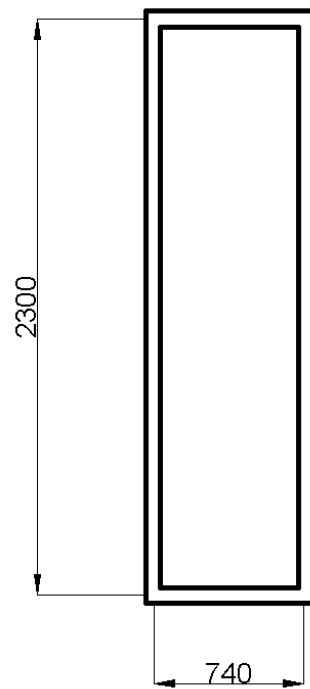

Элемент №3 составной конструкции №4

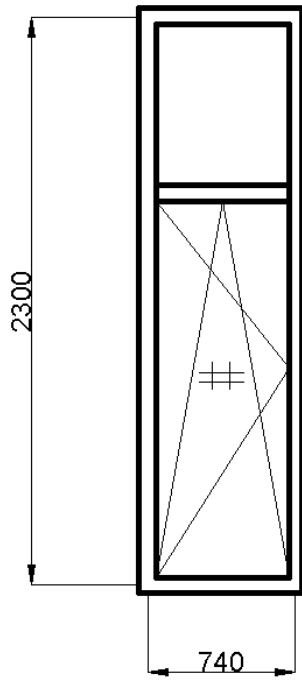

Элемент №4 составной конструкции №4

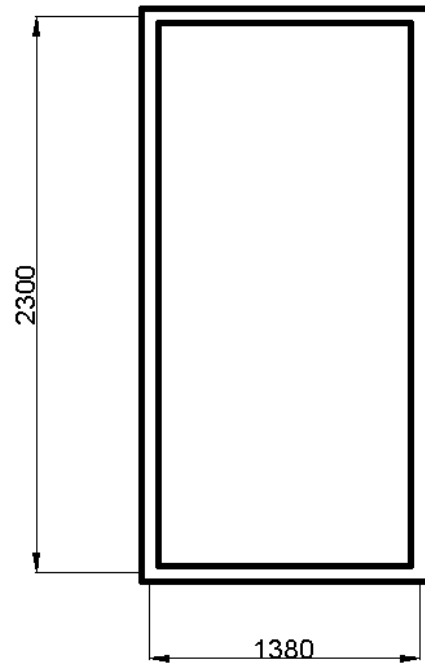

Элемент №5 составной конструкции №4

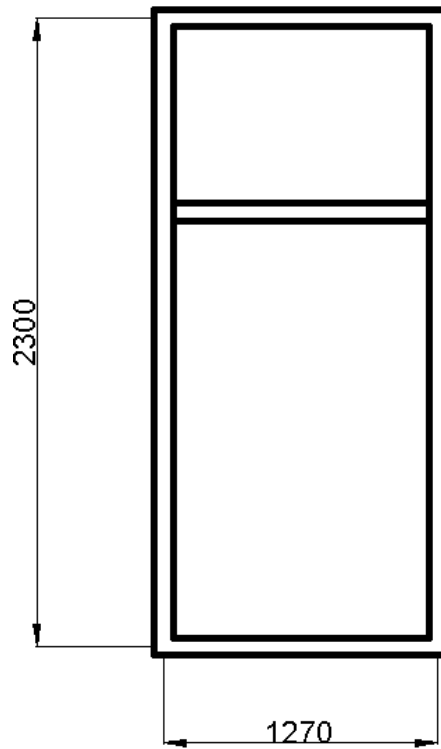

Эскиз составной конструкции окон из ПВХ в сборе корп. 16, пом. 15б

Конструкция №5

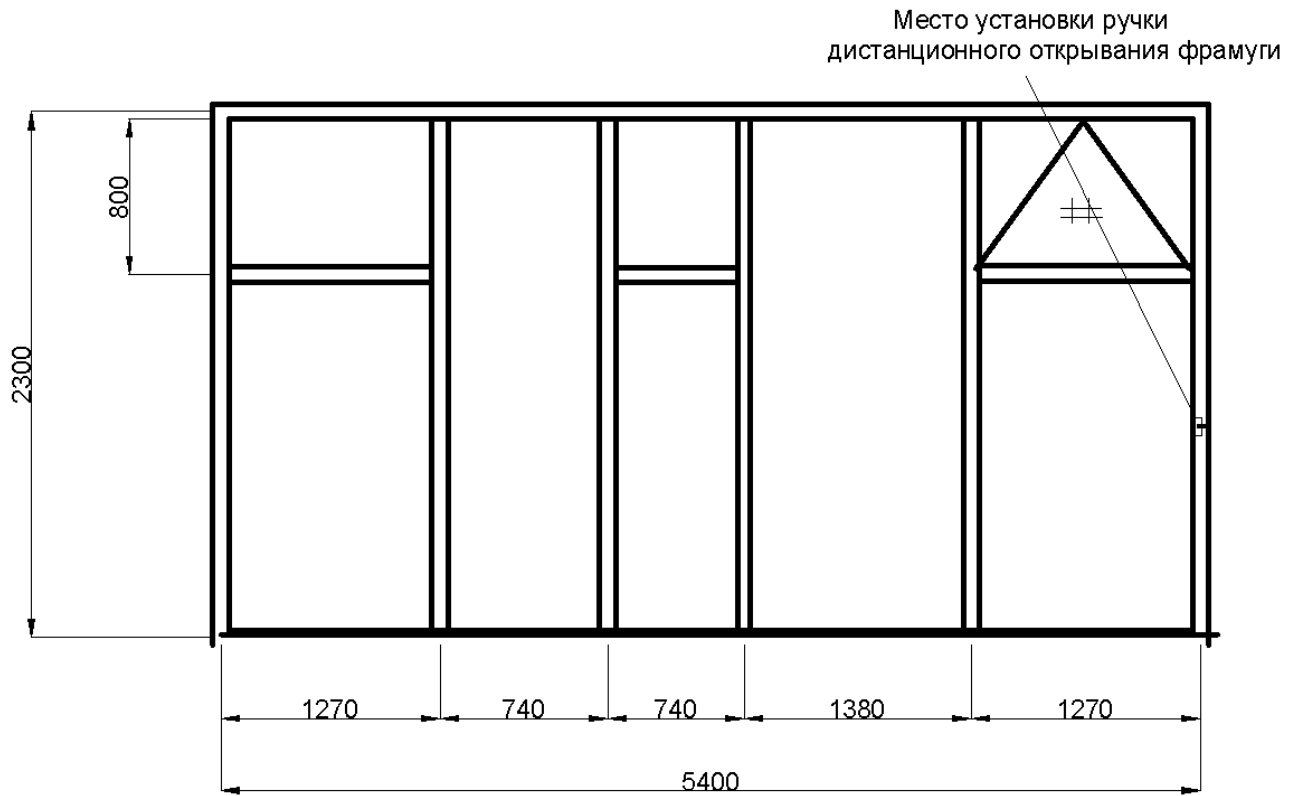

Элемент №1 составной конструкции №5

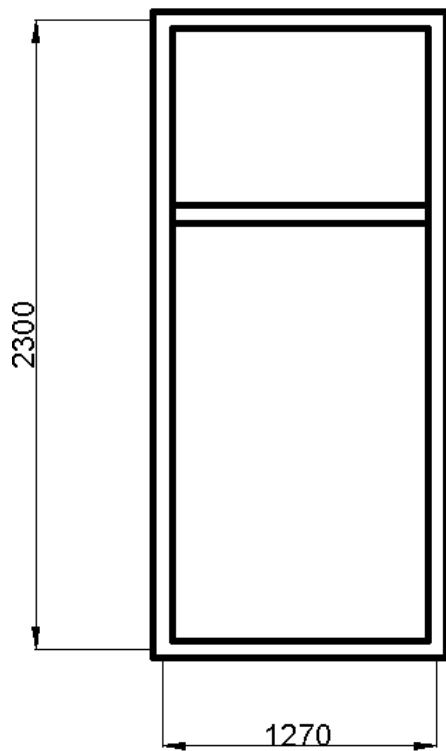

Элемент №2 составной конструкции №5

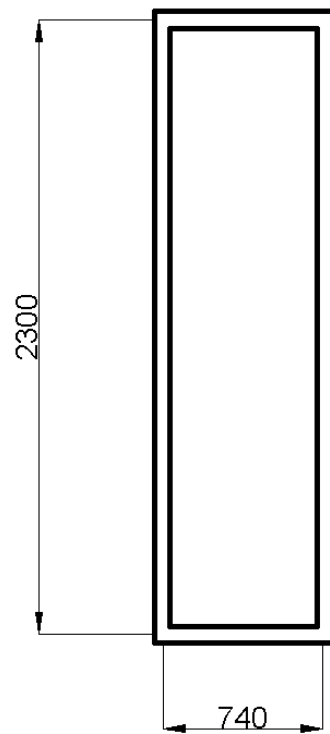

Элемент №3 составной конструкции №5

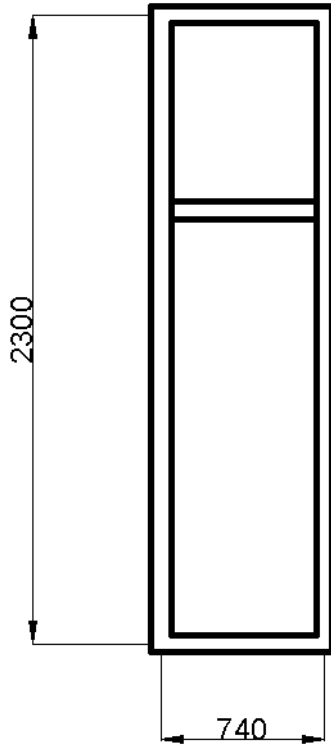

Элемент №4 составной конструкции №5

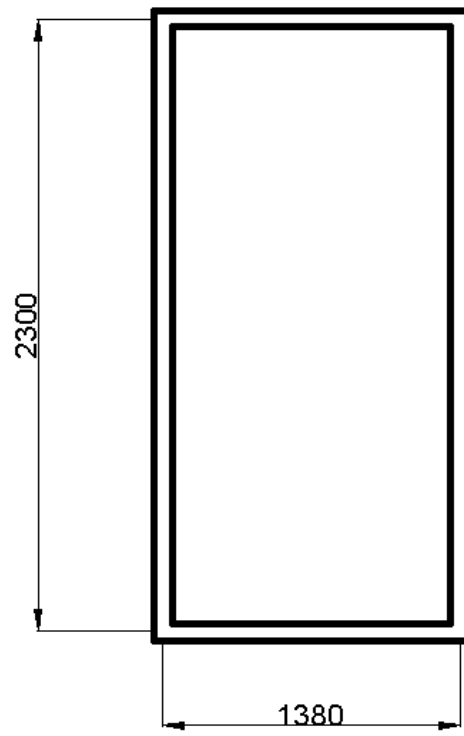

Элемент №5 составной конструкции №5

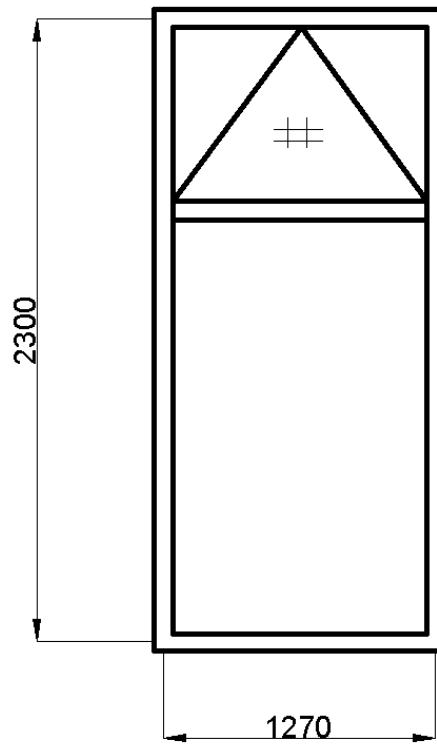

Эскиз составной конструкции окон из ПВХ в сборе корп. 16, коридор
Конструкция №6

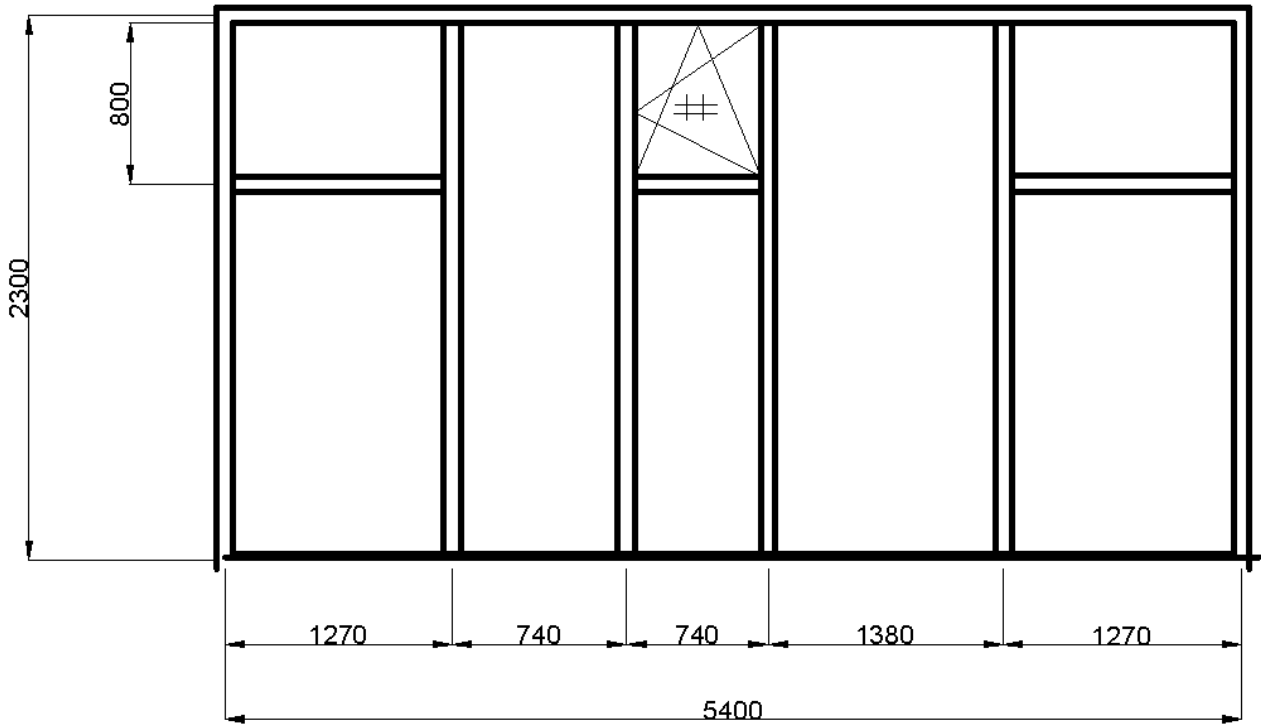

Элемент №1 составной конструкции №6

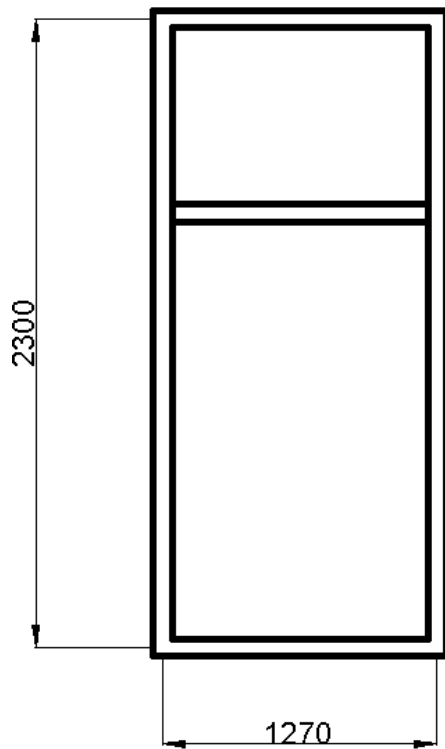

Элемент №2 составной конструкции №6

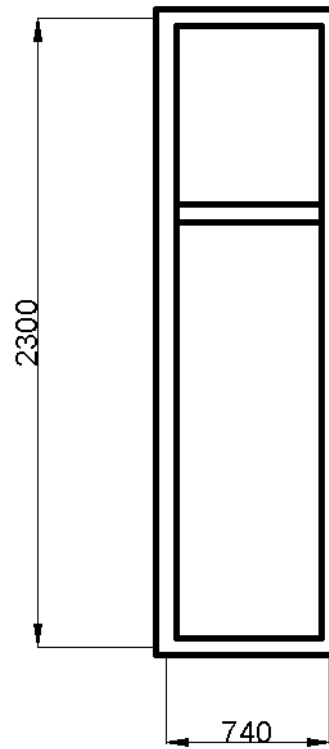

Элемент №3 составной конструкции №6

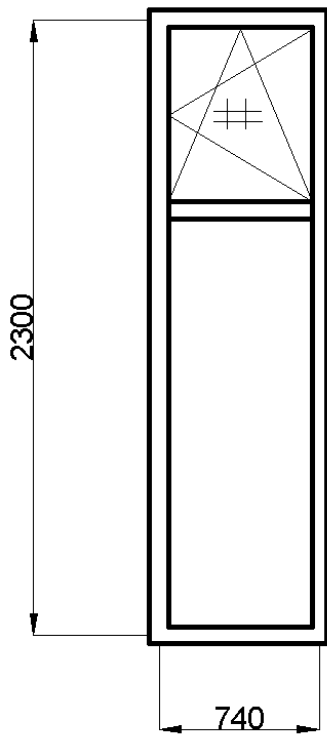

Элемент №4 составной конструкции №6

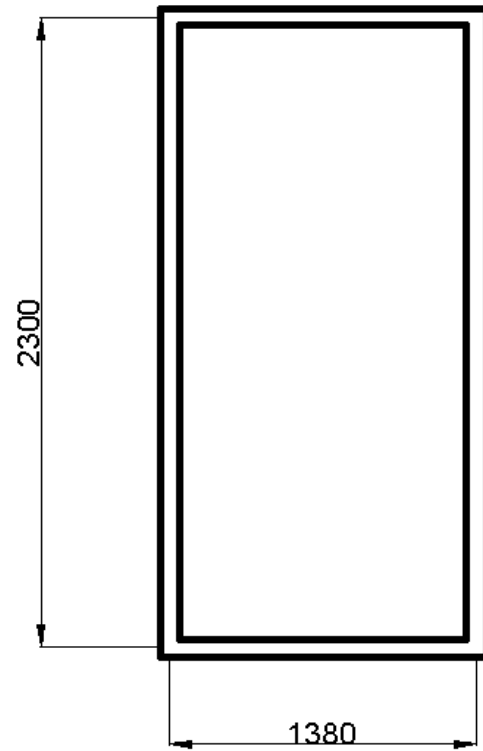

Элемент №5 составной конструкции №6

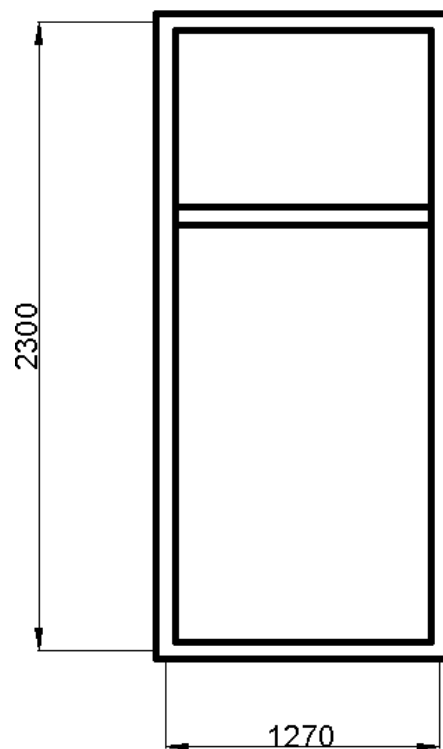

Ремонт окон в корп.1 пом.635, 717; корп.5 пом.238

61. Замена стеклопакета в пом.238 (стеклопакет двухкамерный 32 мм (стекло 4 мм));
62. Замена оконных откосов в пом.238 (общая площадь откосов 3,4 м² для определения стоимости);
63. Наличие москитной сетки в пом.238 – 1 шт. (общая площадь 1,3 м² для определения стоимости).
64. Герметизация наружных откосов в пом.238.
65. Установка гребенок в пом.635 – 2 шт.
66. Изготовить и установить москитные сетки в пом.717 – 2 шт. (общая площадь 2,23 м² для определения стоимости).
67. Вывоз мусора.

(на фирменном бланке организации)

№ документа
В адрес Заказчика
Дата

**Заявка на участие в открытом запросе ценовых котировок
на выполнение работ _____ для нужд ФГУП «ВНИИА»**

Изучив открытый запрос ценовых котировок на _____ для
нужд Федерального государственного унитарного предприятия «Всероссийский научно-
исследовательский институт автоматики им. Н.Л. Духова»,
_____ (фирменное наименование, сведения об
организационно-правовой форме, о месте нахождения, почтовый адрес (для юридического лица))
_____ в лице _____
(наименование должности руководителя (уполномоченного лица) и его Ф.И.О.)

сообщает, что согласны исполнить условия Договора и выполнить Работы, указанные в извещении о
проведении открытого запроса ценовых котировок № 238-14/418 и представляет следующие сведения:

1. Сведения об участнике размещения заказа:

- 1.1. Место нахождения (для юридического лица): _____
1.2. Банковские реквизиты: _____
1.3. ИНН _____ ОГРН _____
Контактное лицо _____ телефон _____

2. Перечень Работ:

Мы согласны выполнить следующие работы в следующем объеме в полном соответствии с
техническим заданием, приведенным в котировочной документации Заказчика (Извещение № 238-
14/418):

№ п/п	Наименование работ	Ед. изм. шт.	Кол-во	Цена (с НДС)
1				

ИТОГО:

3. Существенные условия заключения Договора:

- 3.1. Наименование, объемы и количество работ соответствуют указанному в п. 2 данной заявки.
3.2. Цена Договора составляет _____ (_____) рублей __ коп., в том
числе НДС (18 %) _____ (_____) рублей __ коп. Цена Договора
включает стоимость работ и материалов, НДС, зарплату рабочих, доставку материалов на объект
Заказчика, вывоза мусора, полного комплекта технической документации, в том числе паспорта
(документы о качестве) оконных блоков, а так же другие расходы и обязательные платежи, связанные с
выполнением обязательств по Договору.
3.3. Срок выполнения работ: не позднее 30 (тридцати) рабочих дней с даты заключения Договора.
3.4. 100 % от цены выполненных работ оплачивается в течение 15 (пятнадцати) рабочих дней по
факту выполнения работ и подписания акта выполненных работ, предоставления счета и счета-фактуры, а
так же полного комплекта технической документации.
3.5. Подписание Договора на территории ФГУП «ВНИИА» по адресу: г. Москва, ул. Сущевская, д.
22, лицом, имеющим право действовать от имени организации-победителя без доверенности.
4. Мы извещены о включении сведений о _____
(наименование организации или Ф.И.О. Участника размещения заказа) в реестр недобросовестных
поставщиков атомной отрасли в случае уклонения нами от заключения договора.

К заявке прилагаются документы и справки:

Участник размещения заказа

(подпись) М.П.

Проект Договора подряда № _____

г. Москва

« ___ » _____ 2011 г.

Федеральное государственное унитарное предприятие Всероссийский научно-исследовательский институт автоматики им. Н.Л. Духова (ФГУП «ВНИИА»), именуемое в дальнейшем «Заказчик», в лице заместителя директора Дмитриева Вадима Евгеньевича, действующего на основании доверенности № 863 от 21.07.2011 года, с одной стороны, и _____ в лице _____, действующего на основании _____, именуемое в дальнейшем «Подрядчик» с другой стороны, именуемые в дальнейшем «Стороны» и «Сторона» соответственно, по итогам открытого запроса ценовых котировок в электронной форме (Протокол _____ № _____ от _____), заключили настоящий Договор о нижеследующем:

1. ПРЕДМЕТ ДОГОВОРА

1.1. Подрядчик обязуется в установленный настоящим Договором срок своим иждивением выполнить работы по **ремонту окон с заменой оконных блоков** на объекте Заказчика, расположенном по адресу: г. Москва, ул. Сущевская, д. 22 (далее по тексту «Работы»), а Заказчик обязуется принять и оплатить выполненные работы в порядке и на условиях, предусмотренных настоящим Договором.

1.2. Подрядчик выполняет работы в полном соответствии с Техническим заданием (Приложение №1), действующими нормами, правилами, инструкциями и государственными стандартами, регламентирующими технический уровень, качество, объем работ.

2. ЦЕНА ДОГОВОРА И ПОРЯДОК РАСЧЕТОВ

2.1. Цена договора составляет _____ (_____) руб., в том числе НДС 18 % - _____ (_____). Цена Договора включает стоимость работ и материалов, НДС, зарплату рабочих, доставку материалов на объект Заказчика, вывоза мусора, полного комплекта технической документации, в том числе паспорта (документы о качестве) оконных блоков, а так же другие расходы и обязательные платежи, связанные с выполнением обязательств по Договору.

2.2. Оплата по Договору производится следующим образом:

Заказчик оплачивает 100% от цены выполненных работ _____ (_____) рублей __ коп., в том числе НДС (18%) _____ (_____) руб. __ коп. переводом денежных средств на расчетный счет Подрядчика в течение 15 (пятнадцати) рабочих дней по факту выполнения работ, подписания акта выполненных работ, предоставления счета и счета-фактуры, а так же полного комплекта технической документации.

2.3. Датой осуществления платежа считается дата снятия денежных средств с расчетного счета Заказчика.

3. ОБЯЗАННОСТИ СТОРОН

3.1. *Подрядчик обязуется:*

3.1.1. Выполнить работы в полном объеме и в сроки, предусмотренные настоящим договором.

3.1.2. Выполнить работы на высоком профессиональном уровне в полном соответствии с требованиями Заказчика и законодательства Российской Федерации, строительными нормами, правилами и стандартами и в соответствии с требованиями нормативных актов органов власти и организаций, действующих на дату подписания Договора.

3.1.3. Для выполнения работ Подрядчик использует таких специалистов, квалификация, опыт и компетенция которых позволяет осуществлять надлежащий надзор и качественное выполнение Работ, являющихся гражданами РФ, имеющими регистрацию в г. Москве или Московской области,

трудоустроенные в соответствии с действующим законодательством РФ, а также имеющие необходимые документы, подтверждающие квалификацию персонала в соответствии с характером выполняемых работ.

3.1.4. Обеспечить соблюдение требований режима и трудового распорядка ФГУП ВНИИА, пожарной безопасности, техники безопасности и охраны труда сотрудниками Подрядчика, находящимися на территории ФГУП ВНИИА. Уборку и вывоз мусора производить ежедневно.

3.1.5. Своевременно подавать списки/заявки персонала (в т. ч. Субподрядчиков), участвующего в работах по данному Договору, согласно требованиям режима Заказчика.

3.1.6. Немедленно предупредить Заказчика и, до получения его указаний, приостановить работы при обнаружении обстоятельств, требующих изменений сметной документации и способных негативно повлиять на выполнение работ, здоровье и безопасность людей, стоимость Работ.

3.1.7. Привлекать Субподрядчиков только с письменного согласия Заказчика для выполнения своих обязательств по настоящему Договору. В этом случае Подрядчик несет перед Заказчиком всю ответственность за соблюдение сроков и качество результатов Работ, выполняемых привлеченными согласно настоящему пункту Субподрядчиками.

3.1.8. Подрядчик учитывает все риски, связанные с предметом договора, и обязуется выполнить заданные объемы работ без увеличения стоимости и в заданные сроки в соответствии со сметным расчетом (Приложением №2) и Техническим заданием (Приложение №1).

3.1.9. Подрядчик обязуется назначить ответственное лицо за организацию и своевременное выполнение работ по данному Договору и в письменной форме уведомить Заказчика до начала выполнения работ.

3.2. *Подрядчик имеет право:*

3.2.1. С согласия Заказчика привлекать субподрядные организации.

3.3. *Заказчик обязуется:*

3.3.1. Обеспечить объект электроэнергией и водой, необходимыми в процессе производства работ.

3.3.2. Назначить ответственного представителя технического надзора за всеми видами выполняемых работ и обеспечить приемку выполненных работ.

3.3.3. Обеспечить доступ на свою территорию, если это не противоречит требованиям режима, по предварительной заявке Подрядчика:

- персонала Подрядчика (граждане РФ, имеющие регистрацию в г. Москве или в Московской области).

- материалов и оборудования, необходимых для производства работ и средств их доставки.

3.4. *Заказчик вправе:*

3.4.1. Остановить работы Подрядчика, если они проводятся с нарушением действующих норм и правил РФ, требований режима, сметной документации, требований пожарной охраны и техники безопасности.

3.4.2. Вносить изменения в график производства работ, если это требуется для выполнения задач основного производства, оформив соответствующую документацию.

4. СРОКИ ВЫПОЛНЕНИЯ РАБОТ

4.1. Работы должны быть выполнены Подрядчиком в полном объеме и сданы Заказчику не позднее 30 (тридцати) рабочих дней с даты подписания Договора в соответствии с планом-графиком, являющимся приложением № 3.

4.2. План-график согласовывается сторонами в момент заключения договора и может быть изменен по согласованию сторон.

4.3. Сроки начала и окончания работы переносятся на период задержки исполнения Заказчиком обязательств по договору, в том числе в связи с погодными условиями: допускается установка окон до -8 °С.

5. ПОРЯДОК СДАЧИ И ПРИЕМКИ РАБОТ

5.1. Приемка выполненных Подрядчиком работ осуществляется представителем Заказчика и оформляется актом сдачи-приемки. Акт сдачи-приемки необходимо представить за 5 (пять) рабочих дней до истечения срока окончания работ. Работа считается выполненной с даты подписания Акта сдачи-приемки. Подрядчик представляет Заказчику в установленном порядке счет-фактуру согласно Главе 21 НК РФ, акт выполненных работ, справку о стоимости выполненных работ, сертификаты, гарантийные талоны, технический паспорт на товары, счет на оплату.

5.2. При приемке выполненных работ Подрядчик передает Заказчику предварительно согласованную исполнительную документацию, а так же предоставляет Акты на особо ответственные работы, скрытые работы, паспорта на оборудование и другие документы согласно СНиП 3.01.01-85, не позднее 2-го рабочего дня месяца следующего за отчетным.

5.3. Заказчик обязан в течение 10 (десяти) рабочих дней со дня получения документов, указанных в п.5.1 и 5.2. Договора, с участием Подрядчика осмотреть и принять выполненные работы, подписать и вернуть Подрядчику 1 (один) экземпляр Акта сдачи-приемки работ или направить Подрядчику мотивированный отказ от приемки работ.

5.4. Заказчик, обнаружив после приемки работ отступления от условий договора или иные недостатки, которые не могли быть установлены им при приемке (скрытые недостатки), в том числе такие, которые были умышленно скрыты Подрядчиком, обязан известить об этом Подрядчика в течение 10 (десяти) дней со дня их обнаружения.

5.5. Подрядчик обязан устранить недостатки в сроки назначенные Заказчиком. При неисполнении Подрядчиком в назначенный срок этого требования, Заказчик имеет право поручить устранение недостатков третьему лицу, или устранить недостатки своими силами с отнесением расходов на Подрядчика, а так же потребовать возмещения убытков, если во время выполнения работ станет очевидным, что они не будут выполнены надлежащим образом.

6. ОТВЕТСТВЕННОСТЬ СТОРОН

6.1. В случае нарушения установленных настоящим договором сроков выполнения работ по вине Подрядчика, Подрядчик уплачивает пеню в размере 0,1 % от стоимости работ, указанной в п. 2.1. Договора за каждый день просрочки до фактического их завершения, но не более 10%.

6.2. Неустойка должна быть уплачена Подрядчиком согласно счету, выставленному Заказчиком, в течение 5 (пяти) рабочих дней с даты его получения Подрядчиком, а также Заказчик может удерживать неустойку из любых платежей, причитающихся Подрядчику.

6.3. Оплата неустойки не освобождает Стороны от исполнения обязательств по настоящему договору.

6.4. Подрядчик несет ответственность за ненадлежащее выполнение работ, включая недостатки, обнаруженные в процессе эксплуатации оборудования после выполненных работ по условиям Договора.

6.5. В случае неправильного оформления или несвоевременного предоставления счета-фактуры Заказчику, повлекшего за собой убытки, Заказчик вправе потребовать от Подрядчика возмещения упущенной выгоды в сумме НДС, излишне уплаченного в бюджет, в соответствии с налоговым законодательством РФ (Главы 16 и 21 НК РФ).

6.6. Подрядчик несет ответственность в соответствии с действующим законодательством РФ за качество выполненных работ.

6.7. За невыполнение обязательств по настоящему договору Заказчик и Подрядчик несут ответственность в соответствии с действующим законодательством.

7. ГАРАНТИЙНЫЙ СРОК

7.1. Гарантийный срок на выполненные работы составляет 24 месяца со дня подписания Акта приемки выполненных работ.

7.2. Подрядчик гарантирует, что качество материалов, поставляемых для выполнения Работ, соответствует требованиям строительных норм и правил, а также образцам согласованным Заказчиком.

7.3. Гарантии качества распространяются на все работы, выполненные Подрядчиком по договору. Качество работ определяется Техническим заданием (Приложение №1) и нормативной документацией (ГОСТ, СНиП, ПУЭ и др.)

7.4. Если в течение срока гарантии выявятся недостатки в работах, и/или дефекты материалов, Подрядчик обязан в сроки, назначенные Заказчиком исправить недостатки путем замены материалов и/или выполнением работ для обеспечения надлежащего качества за свой счет.

7.5. Гарантии имеют силу, если дефекты в материалах и/или результатах работ не вызваны следующими обстоятельствами:

- не соблюдением норм и правил эксплуатации Товаров службами Заказчика.

8. ОБЕСПЕЧЕНИЕ БЕЗОПАСНЫХ УСЛОВИЙ И ОХРАНА ТРУДА

8.1. В целях предотвращения несчастных случаев при производстве работ Заказчик и Подрядчик определяют следующий порядок взаимодействия по вопросам обеспечения безопасности и охраны труда:

8.2. Подрядчик обязан:

8.2.1. Обеспечить безопасные условия и охрану труда своих работников, как до начала, так и при производстве работ, в том числе:

- ознакомиться с «Системой управления охраной труда ВНИИА», разработанными совместными мероприятиями по обеспечению безопасности и руководствоваться ими при производстве работ;

- предоставить заказчику необходимые документы (удостоверения, протоколы проверки знаний и др.), подтверждающие своевременность прохождения персоналом исполнителя проверок знаний по охране труда в соответствии с характером выполняемых работ;

8.2.2. Применять только сертифицированные средства индивидуальной и коллективной защиты работников;

8.2.3. Осуществлять трехступенчатый контроль с участием представителей Заказчика за соблюдением требований безопасности и охраны труда на отведенных территориях или участках производства работ;

8.2.4. Немедленно информировать заказчика о нештатных ситуациях на строительном-монтажной площадке или выделенном участке работы (авариях, возгораниях и пожарах, несчастных случаях и т.д.) и принимаемых решениях;

8.2.5. При необходимости по фактам нарушения работниками и должностными лицами Подрядчика требований безопасности или охраны труда проводить с участием Заказчика «Дни охраны труда» с принятием конкретных мер к нарушителям.

8.3. Заказчик обязан:

8.3.1. Взаимодействовать с Подрядчиком по вопросам обеспечения безопасных условий и охраны труда, как до начала, так и при производстве работ, в том числе:

- ознакомить Подрядчика с «Системой управления охраной труда ВНИИА»;

- разрабатывать с участием Подрядчика мероприятия по обеспечению безопасности при производстве работ и оказывать помощь в их реализации;

8.3.2. Участвовать в проведении Подрядчиком трехступенчатого контроля за соблюдением требований безопасности и охраны труда на отведенных территориях или участках производства работ.

8.3.3. При получении информации от Подрядчика о нештатных ситуациях на строительном-монтажной площадке или выделенном участке работы (авариях, возгораниях и пожарах, несчастных случаях и т.д.), немедленно принимать меры для оказания помощи.

8.3.4. Участвовать в проводимых Подрядчиком «Днях охраны труда» с принятием конкретных мер по фактам нарушения работниками и должностными лицами Подрядчика требований безопасности или охраны труда.

8.3.5. Заказчик вправе:

8.3.5.1. Требовать от подрядных организаций предоставления документов (удостоверений, протоколов проверки знаний и др.), подтверждающих квалификацию персонала исполнителя и своевременность прохождения им проверок знаний по охране труда в соответствии с характером выполняемых работ.

8.3.5.2. Приостанавливать работу Подрядчика при выявлении грубых нарушений требований безопасности и охраны труда до их устранения.

8.3.5.3. Заказчик имеет право вносить изменения в отдельные пункты настоящего договора в одностороннем порядке, предварительно известив Подрядчика в письменной форме.

9. ФОРС-МАЖОР (ДЕЙСТВИЕ НЕПРЕОДОЛИМОЙ СИЛЫ)

9.1. Ни одна из Сторон не несет ответственности перед другой Стороной за невыполнение обязательств, обусловленное обстоятельствами, возникшими помимо воли и желания Сторон и которые нельзя предвидеть или избежать, включая объявленную или фактическую войну, гражданские волнения, эпидемии, блокаду, эмбарго, землетрясения, наводнения, пожары и другие стихийные бедствия.

9.2. Документ, выданный Торгово-промышленной палатой РФ, является достаточным подтверждением наличия и продолжительности действия непреодолимой силы.

9.3. Сторона, которая не исполняет своего обязательства вследствие действия непреодолимой силы, должна немедленно известить другую Сторону о препятствии и его влиянии на исполнение обязательств по договору.

10. РАЗРЕШЕНИЕ СПОРОВ

10.1. Все споры по настоящему договору решаются путем переговоров.

10.2. При не достижении согласия споры решаются в арбитражном суде по месту нахождения ответчика в соответствии с правилами о подсудности на основании законодательства РФ с обязательным соблюдением претензионного порядка рассмотрения споров. Срок рассмотрения претензии – 14 рабочих дней с момента ее получения.

11. СРОК ДЕЙСТВИЯ ДОГОВОРА

11.1. Настоящий Договор вступает в силу с момента подписания Сторонами и действует до полного исполнения Сторонами обязательств по настоящему Договору с учетом п. 4.1. настоящего договора.

11.2. Настоящий Договор может быть расторгнут по соглашению сторон или по решению суда, а также в одностороннем порядке по инициативе Заказчика в случае двукратного срыва Подрядчиком сроков выполнения работ.

12. ЗАКЛЮЧИТЕЛЬНЫЕ ПОЛОЖЕНИЯ

12.1. Все изменения и дополнения к настоящему договору действительны, если они совершены в письменной форме и подписаны уполномоченными лицами каждой из Сторон.

12.2. Во всем остальном, что не предусмотрено настоящим договором, Стороны будут руководствоваться действующим законодательством Российской Федерации.

12.3. В случае расторжения договора в связи с нарушениями его существенных условий Подрядчиком, Подрядчик по решению уполномоченного органа Госкорпорации «Росатом» может быть внесен в реестр недобросовестных поставщиков атомной отрасли

12.4. Настоящий Договор подписан в 2 (двух) экземплярах и содержит __ () страниц. К настоящему договору прилагается и является его неотъемлемой частью с момента подписания сторонами:

Приложение № 1 – Техническое задание.

Приложение № 2 – Сметный расчет.

Приложение № 3 – График выполнения работ.

13. ЮРИДИЧЕСКИЕ АДРЕСА И ПЛАТЕЖНЫЕ РЕКВИЗИТЫ СТОРОН

ПОДРЯДЧИК:

ЗАКАЗЧИК:

ФГУП «ВНИИА»

ИНН 7707074137; КПП 770701001

127055, г. Москва, ул. Сушевская д. 22

Банковские реквизиты:

р/с 40502810638040000105

Московский банк Сбербанка России ОАО, г. Москва

ОАО «Сбербанк России»

к/с 30101810400000000225 в ОПЕРУ

Московского ГТУ Банка России

БИК 044525225

Контактное лицо: Нефедов М.Ю.

Тел/Факс: 8(499) 972-84-09

Заместитель директора

_____ ()

_____ Дмитриев В.Е.

Техническое задание

ПОДРЯДЧИК:

_____ (____)

ЗАКАЗЧИК:
ФГУП «ВНИИА»

Заместитель директора

_____ Дмитриев В.Е.

Сметный расчет

ПОДРЯДЧИК:

_____ (____)

ЗАКАЗЧИК:
ФГУП «ВНИИА»

Заместитель директора

_____ Дмитриев В.Е.

График выполнения работ

ПОДРЯДЧИК:

_____ (_____)

ЗАКАЗЧИК:
ФГУП «ВНИИА»

Заместитель директора

_____ Дмитриев В.Е.