



ВНИИА

ФЕДЕРАЛЬНОЕ ГОСУДАРСТВЕННОЕ УНИТАРНОЕ ПРЕДПРИЯТИЕ

**ВСЕРОССИЙСКИЙ
НАУЧНО-ИССЛЕДОВАТЕЛЬСКИЙ ИНСТИТУТ АВТОМАТИКИ
ИМ. Н.Л. ДУХОВА**

**Документация к извещению № 125-1664/154 по запросу цен в электронной форме
на выполнение работ для нужд
ФГУП «Всероссийский научно-исследовательский институт автоматики им. Н.Л. Духова»**

1. Форма закупки

1.1 Открытый запрос цен в электронной форме

2. Общие сведения по запросу цен

Запрос цен не является торгами по законодательству Российской Федерации, и заказчик имеет право, но не обязанность заключить договор с победителем.

2.1. Официальное название, вид и предмет запроса цен

2.1.1. Открытый запрос цен в электронной форме на выполнение работ для нужд ФГУП «Всероссийский научно-исследовательский институт автоматики им. Н.Л. Духова».

2.1.2. Наименование, объемы и количество работ, указаны в Разделе 8 «Техническая часть» настоящей документации по запросу цен (далее по тексту ссылки на разделы, подразделы, пункты и подпункты относятся исключительно к настоящей документации, если рядом с такой ссылкой не указано иного).

2.2. Заказчик

2.2.1. Заказчиком, проводящим запрос цен, является Федеральное государственное унитарное предприятие «Всероссийский научно-исследовательский институт автоматики им. Н.Л. Духова» (ФГУП «ВНИИА»), далее – Заказчик.

2.3. Извещение о проведении запроса цен

2.3.1. Извещение о проведении настоящего запроса цен в электронной форме размещено на официальном сайте Госкорпорации «Росатом» в сети Интернет (далее – Извещение о проведении запроса цен, Извещение) по адресу www.zakupki.rosatom.ru и на электронной торговой площадке (далее ЭТП) по адресу <http://www.a-k-d.ru/>.

2.4. Источники финансирования заказа

2.4.1. Оплата работ по договору будет осуществляться за счет собственных средств Заказчика.

2.5. Начальная (максимальная) цена договора (цена лота)

2.5.1. Начальная (максимальная) цена договора указана в Извещении о проведении запроса цен.

3. Требования к участникам размещения заказа

3.1. Участник закупки должен обладать гражданской правоспособностью в полном объеме для заключения и исполнения договора по результатам процедуры закупки, в том числе:

3.1.1. Быть зарегистрированным в качестве юридического лица или индивидуального предпринимателя в установленном в Российской Федерации порядке (для российских участников).

3.1.2. Обладать необходимыми лицензиями или свидетельствами о допуске на поставку товаров, выполнение работ или оказание услуг в соответствии с действующим законодательством Российской Федерации и если такие товары, работы, услуги приобретаются в рамках заключаемого договора.

3.1.3. Не находиться в процессе ликвидации (для юридического лица) или быть признанным по решению арбитражного суда несостоятельным (банкротом).

3.1.4. Не являться организацией, на имущество которой в части, необходимой для выполнения договора, наложен арест по решению суда, административного органа и (или) экономическая деятельность которой приостановлена.

3.1.5. Соответствовать иным требованиям, установленным в документации о закупке на основании поручений Правительства Российской Федерации либо нормативных правовых актов федеральных органов исполнительной власти.

3.1.6. Не иметь задолженности по начисленным налогам, сборам и иным обязательным платежам в бюджеты любого уровня или государственные внебюджетные фонды за прошедший календарный год, размер

которой превышает двадцать пять процентов балансовой стоимости активов участника процедуры закупки, определяемой по данным бухгалтерской отчетности за последний завершенный отчетный период. Участник процедуры закупки считается соответствующим установленному требованию в случае, если он обжалует наличие указанной задолженности в соответствии с законодательством Российской Федерации и решение по такой жалобе на день рассмотрения заявки на участие в процедуре закупки не принято.

3.1.7. Обладать профессиональной компетентностью, оборудованием и другими материальными возможностями, также людскими ресурсами, финансовыми ресурсами, необходимыми для исполнения договора на поставку продукции, надежностью, опытом и репутацией:

3.1.7.1. Уставный вид деятельности участника должен соответствовать предмету закупки.

3.1.7.2. Участник не должен быть зарегистрирован по адресу массовой регистрации, жилой квартиры, общежития, войсковой части.

3.1.7.3. Участник не должен быть зарегистрирован на подставное лицо (утраченный паспорт) по данным Федеральной миграционной службы, размещаемым на официальном сайте Федеральной миграционной службы по адресу: <http://services.fms.gov.ru/info-service.htm?sid=2000>.

3.1.7.4. Руководитель участника не должен быть дисквалифицирован.

3.1.7.5. Участник не должен быть внесен в федеральный реестр недобросовестных поставщиков, который ведется в соответствии с Федеральным законом от 18.07.2011 № 223-ФЗ.

3.1.7.6. Участник не должен быть внесен в реестр недобросовестных поставщиков Государственной корпорации по атомной энергии «Росатом».

3.1.7.7. Участник не должен быть внесен в реестр недобросовестных поставщиков, который ведется в соответствии с положениями законодательства Российской Федерации о размещении государственных и муниципальных заказов.

3.1.7.8. Участник не должен иметь просроченных обязательств по действующим договорам, заключенным с Заказчиком, если исполнение указанных обязательств не урегулировано дополнительным соглашением между Заказчиком и Участником на момент проведения процедуры закупки, либо не оспаривается Участником в судебном порядке.

3.1.7.9. Иметь опыт работ на рынке не менее 2-х лет.

3.1.9. Участник должен предоставить Заказчику в составе заявки подробные сведения о цепочке собственников/руководителей участника (с приведением данных, позволяющих однозначно идентифицировать указанных лиц: ИНН/ОГРН и/или паспортных данных), включая собственников/руководителей организаций-учредителей, вплоть до конечных бенефициаров-физических лиц, с обязательным приложением подтверждающих документов (Уставов, учредительных договоров, выписки из ЕГРЮЛ, выписки из реестра акционеров и т.д. – официальных документов, позволяющих однозначно определить состав собственников/руководителей/бенефициаров).

3.2. Для подтверждения обязательных требований к Участникам запроса цен заявка на участие должна содержать следующие отсканированные оригиналы обязательных документов и справок:

3.2.1. Выписку из Единого государственного реестра юридических лиц (для юридического лица), выписки из Единого государственного реестра индивидуальных предпринимателей (для индивидуальных предпринимателей), полученную не ранее чем за шесть месяцев до дня размещения извещения открытого запроса ценовых котировок.

3.2.2. Устав, учредительный договор (при его наличии).

3.2.3. Свидетельство о постановке на учет в налоговом органе.

3.2.4. Свидетельство о государственной регистрации.

3.2.5. Информационное письмо об учете в статрегистре Росстата.

3.2.6. Приказ о назначении руководителя организации.

3.2.7. Приказ о назначении главного бухгалтера организации.

3.2.8. Договор аренды или документ, подтверждающий право собственности на помещение по адресу регистрации организации.

3.2.9. Формы бухгалтерской отчетности (формы № 1,2) за 2011 г. с отметкой ИФНС.

3.2.10. Справку о состоянии расчетов по налогам, сборам взносам (ф.39-1), на дату не ранее, чем за 3 месяца до даты опубликования извещения о проведении процедуры закупки на официальном сайте, с подписью должностного лица ИФНС.

3.2.11. Форму (КНД 1110018), о среднесписочной численности работников за предшествующий календарный год с отметкой ИФНС.

3.2.12. Документ, подтверждающий применение участником процедур закупки упрощенной системы налогообложения (если таковая имеется).

3.2.13. Сертификаты качества (соответствия), на поставляемую продукцию, если продукция входит в Единый перечень продукции подлежащей обязательной сертификации, утвержденный Постановлением правительства РФ от 01 декабря 2009 г. № 982, или в список Товаров для которых требуется подтверждение проведения

обязательной сертификации при выпуске на таможенную территорию Российской Федерации (Письмо Федеральной таможенной службы № 06-73/44906 от 19.12.2006 г.).

3.2.14. Справку, заверенную подписью руководителя и печатью организации о том, что:

- участник не зарегистрирован по адресу «массовой регистрации», жилой квартиры, общежития, войсковой части;
- участник не зарегистрирован на подставное лицо (утраченный паспорт) по данным Федеральной миграционной службы;
- руководитель участника не дисквалифицирован;
- участник не внесен в реестр недобросовестных поставщиков, который ведется в соответствии с Федеральным законом от 18.07.2011 № 223-ФЗ;
- участник не внесен в реестр недобросовестных поставщиков Корпорации;
- участник не внесен в федеральный реестр недобросовестных поставщиков, который ведется в соответствии с положениями законодательства Российской Федерации о размещении государственных и муниципальных заказов;
- участник не имеет просроченных обязательств по действующим договорам, заключенным с Заказчиком (либо указать реквизиты договора, исполнение обязательств по которому оспаривается Участником в судебном порядке, и номер дела в арбитражном суде).

3.2.15. Сведения о цепочке собственников/руководителей участника (с приведением данных, позволяющих однозначно идентифицировать указанных лиц: ИНН/ОГРН и/или паспортных данных), включая собственников/руководителей организаций-учредителей, вплоть до конечных бенефициаров-физических лиц, с обязательным приложением подтверждающих документов (Уставов, учредительных договоров, выписки из ЕГРЮЛ, выписки из реестра акционеров и т.д. – официальных документов, позволяющих однозначно определить состав собственников/руководителей/бенефициаров).

3.2.16. Другие документы, подтверждающие квалификацию участника процедуры закупок.

3.3. Для участия в запросе цен Участник процедуры закупки должен своевременно подготовить и подать через ЭТП заявку на участие в запросе цен в форме электронного документа.

4. Порядок проведения запроса цен и заключения договора

4.1. Получение документации по запросу цен

4.1.1. Любое заинтересованное лицо для получения документации может обратиться в адрес Заказчика письменно по реквизитам Заказчика (в том числе по электронной почте), указанным в извещении о проведении запроса цен. Заказчик в течение 2 (двух) рабочих дней со дня получения соответствующего запроса предоставит такому лицу документацию в порядке, указанном в извещении о проведении запроса цен.

4.1.2. Документация о проведении открытого запроса цен в электронной форме опубликована на официальном сайте о размещении заказов на закупки, работ и услуг для нужд Госкорпорации «Росатом» и атомной отрасли по адресу: zakupki.rosatom.ru и на ЭТП по адресу: <http://www.a-k-d.ru/> вместе с Извещением, доступна для ознакомления. Если заинтересованное лицо получило документацию не на официальном сайте или иным способом, чем это указано в пункте 4.1.1, организатор размещения заказа не несет ответственности за достоверность полученной участником документации по запросу цен.

4.2. Разъяснение условий запроса цен

4.2.1. Любой участник запроса цен вправе направить Заказчику запрос о разъяснении условий документации по запросу цен в письменной форме (на бланке участника или с печатью участника) и за подписью его руководителя или уполномоченного лица. Если указанный запрос поступил к Заказчику не позже 3 (трех) дней до окончания срока подачи заявок. Ответ на запрос участника процедуры закупки размещается заказчиком на официальном сайте в течение 1 (одного) рабочего дня после получения указанного запроса. В ответе указывается предмет запроса без указания участника запроса цен, от которого поступил запрос. Разъяснение условий запроса цен не должно изменять ее суть.

4.2.2. Заказчик вправе не отвечать на запросы о разъяснении условий запроса цен, поступивших позднее срока, установленного в пункте 4.2.1.

4.2.3. Участник запроса цен не вправе ссылаться на устную информацию, полученную от Заказчика.

4.3. Внесение изменений в условия запроса цен

4.3.1. Заказчик вправе внести изменения в условия запроса цен. Решение о внесении изменений может быть принято за 2 рабочих дня до окончания срока подачи заявок, при этом срок подачи заявок должен быть продлен так, чтобы со дня размещения на официальном сайте внесенных изменений до окончания срока подачи заявок такой срок составлял не менее 2 рабочих дней, а в случае изменения предмета запроса цен – 5 дней.

4.3.2. Организатор запроса цен по согласованию только с председателем закупочной комиссии вправе в любой момент до окончания срока подачи заявок продлить сроки подачи заявок, при необходимости, сроки проведения последующих процедур запроса цен. Информация об этом размещается организатором не позднее 1 (одного) рабочего дня с момента принятия указанного решения.

4.4. Отказ от проведения запроса цен

4.4.1. Заказчик может отказаться от проведения запроса цен без возмещения участникам закупки каких-либо убытков, но не позднее чем за 1 (один) день до окончания срока подачи заявок. Решение об отказе от проведения запроса цен размещается на официальном сайте не позднее 2 (двух) дней со дня принятия решения об отказе.

4.5. Подача и прием заявок на участие в запросе цен

4.5.1. Участник запроса цен подает заявку в форме электронного документа.

4.5.2. Прием и открытие доступа к поданным заявкам (ознакомление с содержимым файлов) проводятся с использованием программных и технических средств ЭТП, а также определяется правилами и регламентом ЭТП.

4.5.3. Участник запроса цен вправе подать только одну заявку, при этом внесение изменений в поданную заявку не допускается.

4.5.4. Заявки принимаются до срока, указанного в извещении.

4.5.5. Если до окончания срока подачи заявок поступило менее 2 (двух) заявок, организатор запроса цен вправе продлить срок подачи заявок. Продолжительность нового срока подачи заявок должна быть не менее 4 (четырёх) рабочих дней со дня, следующего за извещением о продлении срока.

4.6. Порядок проведения отборочной и оценочной стадии рассмотрения заявок на участие в запросе цен

4.6.1. Комиссия начинает отборочную и оценочную стадию рассмотрения заявок после истечения срока их подачи.

4.6.2. Организатор запроса цен по решению комиссии может привлечь экспертов к отборочной и оценочной стадии рассмотрения заявок. При этом комиссия рассматривает оценки и рекомендации экспертов (если они привлекались), однако может принимать любые самостоятельные решения.

4.6.3. В ходе отборочной и оценочной стадии рассмотрения заявок на участие в запросе цен организатор запроса цен по решению комиссии имеет право уточнять заявки на участие в запросе цен:

- затребовать у участника запроса цен отсутствующие, представленные не в полном объеме или в нечитаемом виде разрешающие документы, подтверждающие полномочия лица на подписание заявки от имени участника запроса цен документы, документы, подтверждающие обладание участником запроса цен необходимыми для исполнения договора финансовыми ресурсами, документы от изготовителя товара, подтверждающие право участника запроса цен предлагать этот товар;
- исправлять выявленные в заявке арифметические и грамматические ошибки и запрашивать исправленные документы. При исправлении арифметических ошибок в заявках применяются следующие правила: при наличии разночтений между суммой, указанной словами, и суммой, указанной цифрами, преимущество имеет сумма, указанная словами; при наличии разночтений между

ценой, указанной в заявке, и ценой, получаемой путем суммирования итоговых сумм по каждой строке, преимущество имеет итоговая цена, указанная в заявке; при несоответствии итогов умножения единичной цены на количество исправление арифметической ошибки производится исходя из преимущества общей итоговой цены, указанной в заявке. Исправление иных ошибок не допускается;

- запрашивать о разъяснении положений заявок на участие в запросе цен. При этом не допускаются запросы, направленные на изменение существа заявки, включая изменение условий заявки (цены, валюты, сроков и условий поставки продукции, графика поставки продукции или платежа, иных условий). Кроме того, допускаются уточняющие запросы, в том числе по техническим условиям заявки (уточнение перечня предлагаемой продукции, ее технических характеристик, иных технических условий), при этом данные уточнения не должны изменять предмет проводимой процедуры закупки и объем, номенклатуру и цену предлагаемой участником запроса цен продукции.

4.6.4. При уточнении заявок на участие в запросе цен (п. 4.6.3.) организатором запроса цен не должны создаваться преимущественные условия участнику или нескольким участникам запроса цен.

4.6.5. Решение комиссии об уточнении заявок на участие в запросе цен отражается в протоколе заседания комиссии, который размещается на официальном сайте о закупках атомной отрасли в течение 1 (одного) дня после подписания указанного протокола.

4.6.6. Запросы об уточнении заявок на участие в запросе цен (п. 4.6.3.) направляются участникам запроса цен после размещения на официальном сайте протокола, указанного в п. 4.6.5. Все направленные участникам запроса цен запросы и полученные от них ответы регистрируются организатором запроса цен в журнале запросов-ответов.

4.6.7. Срок уточнения участниками своих заявок на участие в запросе цен (п. 4.6.3.) устанавливается одинаковый для всех участников и не может превышать 5 (пяти) рабочих дней со дня направления соответствующего запроса. Непредставление или представление не в полном объеме запрашиваемых документов и (или) разъяснений в рамках этапа рассмотрения заявок в установленный в запросе срок может служить основанием для отказа в допуске к участию в запросе цен по причине несоответствия заявки по своему составу и (или) оформлению требованиям документации о закупке по существу.

4.6.8. При отсутствии в составе заявки документа, подтверждающего перечисление денежных средств в качестве обеспечения заявки, организатор запроса цен проверяет поступление денежных средств на свой расчетный счет. В случае поступления денежных средств в соответствии с требованиями документации по запросу цен обеспечение заявки считается представленным надлежащим образом.

4.6.9. После принятия решения о допуске участников закупочной комиссия принимает решение о проведении или непроведении переторжки, о чем указывается в протоколе заседания закупочной комиссии по рассмотрению заявок на отборочной стадии. Если принято решение о непроведении переторжки, закупочная комиссия в том же протоколе определяет итоги запроса цен (п. 4.6.10).

4.6.10. Если принято решение о проведении переторжки, закупочная комиссия сообщает об этом участникам с указанием срока предоставления новых цен. После объявления переторжки участники запроса цен вправе выслать в адрес организатора до заранее установленного срока письмо, подписанное лицом, имеющим надлежащие полномочия, с указанием сниженной цены, но без изменения других условий заявки. В случае, если письмо подписано лицом, действующим по доверенности – к письму прикладывается доверенность на указанное лицо.

4.7. Проведение переторжки

4.7.1. При проведении переторжки допущенным участникам запроса цен предоставляется возможность добровольно повысить предпочтительность их заявок путем снижения первоначальной (указанной в заявке) цены при условии сохранения остальных положений заявки без изменений.

4.7.2. В переторжке имеют право участвовать все допущенные участники запроса цен. Участник вправе не участвовать в переторжке, тогда его заявка остается действующей с ценой, указанной в заявке. Предложения участника по ухудшению первоначальных условий не рассматриваются, такой участник считается не участвовавшим в переторжке; при этом его предложение остается действующим с ранее объявленными условиями.

4.7.3. Организатор запроса цен приглашает всех допущенных участников запроса цен путем одновременного направления им приглашений к переторжке с указанием в таком приглашении формы, порядка проведения переторжки, сроков и порядка подачи предложений с новыми условиями (по цене).

4.7.4. Переторжка проводится в заочной форме.

4.7.5. При проведении переторжки участники запроса цен к установленному организатором запроса цен сроку представляют лично или через своего уполномоченного представителя в письменной форме в порядке, установленном для подачи заявок на участие в запросе цен, документы, определяющие измененные условия заявки на участие в процедуре закупки. Участник вправе отозвать поданное предложение с новыми условиями в любое время до момента начала вскрытия конвертов с предложениями новых условий.

4.7.6. Заседание закупочной комиссии по вскрытию конвертов с измененными условиями заявки на участие в процедуре закупки проводится в порядке, предусмотренном для процедуры вскрытия конвертов, поступивших на процедуру закупки, с оформлением аналогичного протокола и его размещением на официальном сайте в такие же сроки. На этом заседании имеют право присутствовать представители каждого из участников, своевременно представивших такие конверты.

4.7.7. После проведения переторжки победитель определяется в порядке, установленном для данного запроса цен.

4.8. Выбор победителя запроса цен

4.8.1. Закупочная комиссия ранжирует заявки по цене (с учетом результатов переторжки, если проводилась) начиная с наименьшей. При равенстве цен заявок различных участников лучшее (более высокое) место в ранжировке получает участник, который раньше подал заявку на участие в запросе цен. Победителем запроса цен считается участник, предложивший минимальную цену и которому присвоено первое место.

4.8.2. В связи с тем, что Заказчик имеет право применить налоговый вычет НДС в отношении приобретаемых товаров/работ/услуг, при сравнении ценовых предложений участников в качестве единого базиса сравнения ценовых предложений, используются ценовые предложения участников без учета НДС.

4.9. Обеспечение исполнения обязательств по договору

4.9.1. Победитель запроса цен должен предоставить обеспечение исполнения договора и/или возврата аванса в порядке, предусмотренном п. 8 Извещения о проведении запроса цен.

4.9.2. Обеспечение исполнения договора и/или возврата аванса должно быть представлено в виде безотзывной банковской гарантии.

Банковская гарантия должна соответствовать требованиям, установленным статьями 368 – 378 Гражданского кодекса Российской Федерации, а также иным законодательством Российской Федерации.

Бенефициаром в банковской гарантии должен быть указан Заказчик, Принципалом – победитель запроса цен, Гарантом – банк, выдавший банковскую гарантию.

Банковская гарантия должна быть выдана банком-Гарантом, отвечающим следующим требованиям:

а) банк должен иметь лицензию Центрального банка Российской Федерации, разрешающую выдачу банковских гарантий;

б) банк должен входить в список первых трехсот коммерческих банков согласно рейтингу ЦЭА «Интерфакс» «Крупнейшие банки России» (публикуется ежеквартально);

в) коммерческий банк должен быть участником системы страхования вкладов.

В банковской гарантии в обязательном порядке должна быть указана сумма, в пределах которой банк гарантирует исполнение обязательств по договору, заключаемому по результатам запроса цен, которая должна быть не менее суммы, установленной в п.8 Извещения о проведении запроса цен.

Банковская гарантия должна содержать указание на договор, исполнение которого она обеспечивает путем указания на стороны договора, название предмета договора и, по возможности, ссылку на протокол оценки и сопоставления заявок на участие в запросе цен как основание заключения договора.

В банковской гарантии прямо должно быть предусмотрено безусловное право Заказчика на истребование суммы банковской гарантии полностью или частично в случае неисполнения Поставщиком своих обязательств по договору в предусмотренные сроки или расторжения договора и отказа его вернуть полученную сумму аванса. При этом должно быть предусмотрено, что для истребования суммы обеспечения

Заказчик направляет в банк только письменное требование и документы, подтверждающие выплату Поставщику аванса.

Банковская гарантия должна содержать указание на согласие банка с тем, что изменения и дополнения, внесенные в договор, не освобождают его от обязательств по соответствующей банковской гарантии.

Срок действия банковской гарантии должен составлять срок исполнения обязательств по договору Поставщиком с учетом установленного гарантийного срока на Товар, по соответствующему договору и оканчиваться не ранее его завершения плюс 60 календарных дней.

4.9.3. В случае, если по каким либо причинам обеспечение исполнения обязательств по договору перестало быть действительным, закончило свое действие или иным образом перестало обеспечивать исполнение Поставщиком, своих обязательств по договору, соответствующий Поставщик обязуется в течение 10 (Десяти) банковских дней предоставить заказчику иное (новое) надлежащее обеспечение исполнения обязательств по договору на тех же условиях и в том же размере, которые указаны в Извещении о проведении запроса цен.

4.9.4. Участник закупки вправе отказаться от получения аванса в любой момент до заключения договора, письменно уведомив об этом Заказчика. В этом случае, предоставление обеспечения возврата аванса не требуется. Отказ от аванса не влияет на порядок предоставления обеспечения исполнения договора и исполнения гарантийных обязательств.

4.10. Заключение договора по результатам запроса цен

4.10.1. Заключение договора по итогам запроса цен осуществляется не ранее чем через 10 (десять) дней после размещения протокола подведения итогов или признания процедуры закупки несостоявшейся на официальном сайте и не более 20 (двадцати) дней. В случае, если Заказчику требуется согласие собственника ГК «Росатом» на совершение крупной сделки - не позднее дня получения Заказчиком указанного согласия в соответствии с федеральным законом от 01.12.2007 317-ФЗ «О Государственной корпорации по атомной энергии «Росатом».

4.10.2. В случае отказа победителя закупочной процедуры от подписания договора заказчик вправе потребовать подписания договора от участника, занявшего второе место, затем — третье место и так далее.

4.10.3. Если по результатам проведенной процедуры по двум и более лотам (закупкам) заказчик намерен заключить договор с одним и тем же лицом, с этим лицом может быть заключен один договор, объединяющий условия всех таких лотов (закупок). В любом случае при заключении такого договора все условия, определенные по результатам закупочной процедуры в рамках каждого лота (каждой закупки), должны остаться неизменными.

4.10.4. Если подписание договора затягивается по вине заказчика, сроки выполнения обязательств по договору продлеваются на количество дней задержки.

4.11. Отстранение участника запроса цен

4.11.1. В любой момент вплоть до подписания договора закупочная комиссия вправе отстранить участника запроса цен, в том числе допущенного, в случаях:

- обнаружения недостоверных сведений в заявке и (или) ее уточнениях согласно п. 4.6.3., существенных для допуска данного участника к запросу цен и (или) установления его места в ранжировке;
- получения заключения ЦАК об отмене процедуры запроса цен, принятого в порядке рассмотрения жалоб;
- подкрепленного документами факта давления таким участником запроса цен на члена комиссии, эксперта, руководителя организатора или заказчика.

4.11.2. О каждом случае отстранения участника запроса цен председатель закупочной комиссии (или уполномоченное им лицо) в течение 1 (одного) рабочего дня после принятия такого решения сообщает в контролирующий орган заказчика.

5. Требования к заявке на участие в запросе цен

5.1. Форма заявки на участие в запросе цен

5.1.1. Участник процедуры закупки подает заявку на участие в запросе цен в форме электронного документа через ЭТП.

5.2. Подготовка заявки на участие в запросе цен

5.2.1. Участник процедуры закупки должен заполнить и представить заявку на участие в запросе цен в срок и по форме, которые установлены в документации по запросу цен.

5.2.2. Заявка на участие в запросе цен должна содержать фирменное наименование (наименование), сведения об организационно-правовой форме, о месте нахождения, почтовый адрес (для юридического лица), фамилия, имя, отчество, паспортные данные, сведения о месте жительства (для физического лица), банковские реквизиты, номер контактного телефона и иные контактные данные и реквизиты.

5.2.3. Участник процедуры закупки должен представить в составе своей заявки следующую информацию и документы о характеристиках и качестве продукции и (или) условиях договора в необходимом объеме:

- описание в заявке функциональных характеристик (потребительских свойствах) товара, его количественных и качественных характеристик;
- указание в заявке на зарегистрированные товарные знаки и (или) знаки обслуживания товара, патенты, полезные модели или промышленные образцы, которым будет соответствовать товар;
- указание в заявке производителя и страны происхождения товара;
- описание в заявке комплектации товара;
- описание в заявке выполняемых работ или оказываемых услуг (в том числе состав работ или услуг и последовательность их выполнения, технология выполнения работ или услуг, сроки выполнения работ или услуг);
- указание в заявке количества товаров, объема работ или услуг или порядка его определения;
- предложение участника о цене договора (с учетом установленного порядка формирования цены договора), о цене единицы товара, единичных расценок или тарифов работ или услуг и расчет общей стоимости работ или услуг;
- иные предложения участника об условиях исполнения договора;
- копии документов, подтверждающих качество продукции.

5.2.4. Каждый документ, входящий в заявку, должен быть заверен лицом, имеющим право в соответствии с законодательством Российской Федерации действовать от лица участника процедуры закупки/участника запроса цен без доверенности, или надлежащим образом уполномоченным им лицом на основании доверенности (далее — уполномоченного лица). Если Участником предоставляются отсканированные в цвете изображения оригиналов документов, подтверждающих соответствие обязательным требованиям к участнику, сертификатов, то такие электронные документы заверяются только ЭЦП участника.

5.2.5. Каждый документ, входящий в заявку, должен быть заверен ЭЦП.

5.2.6. Предоставляемые в составе заявки документы должны быть четко напечатаны. Подчистки, дописки, исправления не допускаются за исключением тех случаев, когда эти исправления (дописки) заверены рукописной надписью «исправленному верить», собственноручной подписью уполномоченного лица, расположенной рядом с каждым исправлением (допиской) и заверены печатью участника процедуры закупки.

5.2.7. Все документы (формы, заполненные в соответствии с требованиями настоящей документации, а также иные данные и сведения, предусмотренные документацией по запросу цен, оформленные в соответствии с настоящим подразделом), входящие в состав заявки на участие в запросе цен должны быть представлены участником процедуры закупки через ЭТП в отсканированном виде в доступном для прочтения формате (предпочтительный формат *.pdf, формат: один файл – один документ). Все файлы заявки на участие в запросе цен, размещенные участником процедуры закупки на ЭТП, должны иметь наименование либо комментариев, позволяющие идентифицировать содержание данного файла заявки на участие в запросе цен, с указанием наименования документа, представленного данным файлом. При этом сканироваться документы должны после того, как они будут оформлены в соответствии с требованиями документации по запросу цен. Размещение на ЭТП архивов, состоящих из нескольких частей (томов), не допускается.

Прочие правила подготовки и подачи заявки на участие в запросе цен через ЭТП определяются правилами и регламентом работы данной ЭТП.

5.2.8. Неполное представление документов или представление документов с отклонением от установленных в документации по запросу цен форм может быть расценено закупочной комиссией как существенное несоответствие заявки на участие в запросе цен требованиям, установленным документацией по запросу цен.

5.2.9. Арифметические расхождения в заявке на участие в запросе цен между цифрами и словами не допускаются. Наличие таких арифметических расхождений расценивается закупочной комиссией как существенное несоответствие заявки на участие в запросе цен требованиям, установленным документацией по запросу цен.

5.2.10. Участникам размещения заказа недопустимо указывать в заявках на участие в запросе цен неверные или неточные сведения. Указание неверных или неточных сведений, наличие разночтений и противоречий в заявке на участие в запросе цен и приложениях к ней может быть расценено закупочной комиссией как существенное несоответствие заявки на участие в запросе цен требованиям, установленным документацией по запросу цен.

5.2.11. Участник размещения заказа вправе подать только одну заявку на участие в запросе цен.

5.3. Оформление и подписание заявки на участие в запросе цен

5.3.1. При описании условий и предложений Участниками размещения заказа должны приниматься общепринятые обозначения и наименования в соответствии с требованиями действующих нормативных правовых актов.

5.3.2. Сведения, которые содержатся в заявках на участие в запросе цен Участников размещения заказа, не должны допускать двусмысленных толкований.

5.3.3. Участник размещения заказа подготавливает комплект документов, входящих в заявку на участие в запросе цен и приложения к ней в соответствии с требованиями документации по запросу цен.

5.3.4. Никакие исправления не будут иметь силу, за исключением тех случаев, когда они заверены лицом или лицами, имеющими право подписывать заявку на участие в запросе цен.

5.3.5. Срок действия заявки Участника процедуры закупки должен составлять не менее 30 (тридцати) дней с момента окончания подачи заявок на участие в процедуре закупки. Указание Участником процедуры закупки меньшего срока либо неуказание является основанием для недопуска к участию в процедуре закупки.

5.5. Оформление проекта договора

5.5.1. Каждый участник процедуры закупки, подающий заявку на участие в запросе цен должен заполнить проект договора, указанный в разделе 7 «Проект договора», в части реквизитов и Приложений (Спецификация, Техническое задание и т.п.). Заполненный проект договора должен быть представлен через ЭТП в формате *.doc.

5.5.2. Изменение иных разделов и условий проекта договора (встречные предложения) не допустимо. Представление участником процедуры закупки в составе заявки встречного предложения может быть расценено заказчиком как существенное несоответствие условиям запроса цен.

6. Образцы форм и документов для заполнения участниками

6.1. Форма заявки на участие в запросе цен

(на фирменном бланке организации)

№ документа

В адрес Заказчика

дата

Заявка на участие в запросе цен на выполнение работ _____ для нужд ФГУП «ВНИИА»

Изучив запрос цен на выполнение работ _____ для нужд
Федерального государственного унитарного предприятия «Всероссийский научно-исследовательский институт
автоматики им. Н.Л. Духова», _____

(фирменное наименование, сведения об организационно-правовой форме, о месте нахождения,

в лице _____

почтовый адрес (для юридического лица))

(наименование должности руководителя (уполномоченного лица) и его Ф.И.О.)

сообщает, что согласны исполнить условия Договора, приведенного в документации по запросу цен и выполнить
Работы, указанные в извещении о проведении запроса цен № 125-1664/154 и представляет следующие сведения:

1. Сведения об участнике размещения заказа:

1.1. Место нахождения (для юридического лица): _____

1.2. Почтовый адрес: _____

1.3. Банковские реквизиты: _____

1.4. ИНН _____ ОГРН _____

Контактное лицо _____ телефон _____

2. Перечень Работ:

2.1. Мы согласны выполнить следующие работы в следующем объеме в полном соответствии с
техническим заданием, приведенным в Разделе 8 документации по запросу цен.

№ п/п	Наименование работ	Ед. изм.	Кол-во	Цена, за ед. руб. коп.	Общая стоимость без учета НДС, руб. коп.	НДС (___%), руб. коп.	Общая стоимость с учетом НДС, руб. коп.
1							
ИТОГО:							

3. Существенные условия заключения Договора:

3.1. Наименование, объемы и количество работ соответствуют указанному в п. 2 данной заявки.

3.2. Цена Договора составляет _____ (_____) рублей __ коп. Цена Договора включает в себя: стоимость Работ и материалов, зарплату рабочих, эксплуатацию машин и механизмов, доставку материалов на территорию Заказчика, вывоз мусора с территории Заказчика, полный комплект технической и исполнительной документации (в т.ч. паспорт (документ о качестве) оконного блока, налоги, пошлины, прочие сборы, другие расходы и обязательные платежи связанные с выполнением обязательств по Договору в соответствии с законодательством Российской Федерации.

3.3. Срок выполнения работ: не позднее 50 (пятидесяти) рабочих дней с даты подписания договора.

3.4. 100 % от цены выполненных работ оплачивается ежемесячно в течение 15 (пятнадцати) рабочих дней по факту выполнения работ и подписания акта выполненных работ, предоставления счета и счета-фактуры, а так же полного комплекта технической документации.

3.5. С победителем запроса цен будет заключен Договор, путем подписания его на территории ФГУП «ВНИИА» по адресу: г. Москва, ул. Сушевская, д. 22, лицом, имеющим право действовать от имени организации-победителя без доверенности.

4. Срок действия заявки на участие в запросе цен «__» _____ 201__ г.

5. Мы извещены о включении сведений о _____

(наименование организации или Ф.И.О. Участника размещения заказа)

в реестр недобросовестных поставщиков Государственной корпорации по атомной энергии «Росатом» в случае уклонения нами от заключения договора.

К заявке прилагаются документы и справки:

1.

...

п.

Участник размещения заказа

_____/ _____ /
(подпись) М.П.

(на фирменном бланке организации)

№ документа
В адрес Заказчика
Дата

Сведения о цепочке собственников контрагента, включая бенефициаров (в том числе конечных).

№ п/п	ИНН	ОГРН	Наименование/ ФИО	Адрес регистрации	Серия и номер документа, удостоверяющего личность (для физического лица)	Руководитель /участник/ акционер/ бенефициар	Информация о подтверждающих документах (наименование, реквизиты и т.д.)

Указание неполных сведений о цепочке бенефициаров (в том числе непредоставление информации об ИНН/паспортных данных физических лиц) расценивается Заказчиком как не предоставление информации о бенефициарах участника и является основанием для не допуска участника к участию в процедуре закупки.

К настоящему приложению прилагаются следующие документы:

(Уставы, учредительные договоры, приказы о назначении руководителей всех юридических лиц, присутствующих в цепочке собственников).

Участник размещения заказа

_____/ /
(подпись) М.П.

7. Проект договора

Проект Договора подряда № _____

г. Москва

« » _____ 20__ г.

Федеральное государственное унитарное предприятие Всероссийский научно-исследовательский институт автоматики им. Н.Л. Духова (ФГУП «ВНИИА»), именуемое в дальнейшем «Заказчик», в лице заместителя директора Дмитриева Вадима Евгеньевича, действующего на основании доверенности № 863 от 21.07.2011 года, с одной стороны, и _____ в лице _____, действующего на основании _____, именуемое в дальнейшем «Подрядчик» с другой стороны, именуемые в дальнейшем «Стороны» и «Сторона» соответственно, по итогам открытого запроса цен в электронной форме (Протокол № _____ от _____), заключили настоящий Договор о нижеследующем:

1. ПРЕДМЕТ ДОГОВОРА

1.1. Подрядчик обязуется в установленный настоящим Договором срок своим иждивением выполнить работы по **ремонту окон с заменой оконных блоков** на объекте Заказчика, расположенном по адресу: г. Москва, ул. Сушевская, д. 22 (далее по тексту «Работы»), а Заказчик обязуется принять и оплатить выполненные работы в порядке и на условиях, предусмотренных настоящим Договором.

1.2. Подрядчик выполняет работы в полном соответствии с Техническим заданием (Приложение №1), Сметным расчетом (Приложение № 2) в сметно-нормативной базе ФЕР, действующими нормами, правилами, инструкциями и государственными стандартами, регламентирующими технический уровень, качество, объем работ.

2. ЦЕНА ДОГОВОРА И ПОРЯДОК РАСЧЕТОВ

2.1. Цена договора составляет _____ (_____) руб., в том числе НДС 18 % - _____ (_____). Цена Договора включает стоимость Работ и материалов, зарплату рабочих, эксплуатацию машин и механизмов, доставку материалов на территорию Заказчика, вывоз мусора с территории Заказчика, полный комплект технической и исполнительной документации (в т.ч. паспорт (документ о качестве) оконного блока), налоги, пошлины, прочие сборы, другие расходы и обязательные платежи связанные с выполнением обязательств по Договору в соответствии с законодательством Российской Федерации.

2.2. Оплата по Договору производится следующим образом:

Заказчик оплачивает 100% от цены выполненных работ ежемесячно переводом денежных средств на расчетный счет Подрядчика в течение 15 (пятнадцати) рабочих дней по факту выполнения работ, подписания Заказчиком акта выполненных работ по форме КС-2, КС-3, предоставления счета и счета-фактуры, а так же полного комплекта технической документации (в т.ч. паспорт (документ о качестве) оконного блока).

2.3. Датой осуществления платежа считается дата снятия денежных средств с расчетного счета Заказчика.

3. ОБЯЗАННОСТИ СТОРОН

3.1. *Подрядчик обязуется:*

3.1.1. Составить, согласовать и утвердить у Заказчика Сметный расчет (Приложение №2) и календарный план график работ (Приложение №3).

3.1.2. Выполнить работы в полном объеме и в сроки, предусмотренные настоящим договором.

3.1.3. Выполнить работы на высоком профессиональном уровне в полном соответствии с требованиями Заказчика и законодательства Российской Федерации, строительными нормами, правилами и стандартами и в соответствии с требованиями нормативных актов органов власти и организаций, действующих на дату подписания Договора.

3.1.4. Для выполнения работ Подрядчик использует таких специалистов, квалификация, опыт и компетенция которых позволяет осуществлять надлежащий надзор и качественное выполнение Работ, являющихся гражданами РФ, имеющими регистрацию в г. Москве или Московской области, трудоустроенные в соответствии с действующим законодательством РФ, а также имеющие необходимые документы, подтверждающие квалификацию персонала в соответствии с характером выполняемых работ.

3.1.5. Обеспечить соблюдение требований режима и трудового распорядка ФГУП ВНИИА, пожарной безопасности, техники безопасности и охраны труда сотрудниками Подрядчика, находящимися на территории ФГУП ВНИИА. Уборку и вывоз мусора производить ежедневно.

3.1.6. Своевременно подавать списки/заявки персонала (в т. ч. Субподрядчиков), участвующего в работах по данному Договору, согласно требованиям режима Заказчика.

3.1.7. Немедленно предупредить Заказчика и, до получения его указаний, приостановить работы при обнаружении обстоятельств, требующих изменений сметной документации и способных негативно повлиять на выполнение работ, здоровье и безопасность людей, стоимость Работ.

3.1.8. Привлекать Субподрядчиков только с письменного согласия Заказчика для выполнения своих обязательств по настоящему Договору. В этом случае Подрядчик несет перед Заказчиком всю ответственность за соблюдение сроков и качество результатов Работ, выполняемых привлеченными согласно настоящему пункту Субподрядчиками.

3.1.9. Подрядчик учитывает все риски, связанные с предметом договора, и обязуется выполнить заданные объемы работ без увеличения стоимости и в заданные сроки в соответствии со сметным расчетом (Приложением №2) и Техническим заданием (Приложение №1).

3.1.10. Подрядчик обязуется назначить ответственное лицо за организацию и своевременное выполнение работ по данному Договору и в письменной форме уведомить Заказчика до начала выполнения работ.

3.2. *Подрядчик имеет право:*

3.2.1. С согласия Заказчика привлекать субподрядные организации.

3.3. *Заказчик обязуется:*

3.3.1. Обеспечить объект электроэнергией и водой, необходимыми в процессе производства работ.

3.3.2. Назначить ответственного представителя технического надзора за всеми видами выполняемых работ и обеспечить приемку выполненных работ.

3.3.3. Обеспечить доступ на свою территорию, если это не противоречит требованиям режима, по предварительной заявке Подрядчика:

- персонала Подрядчика (граждане РФ, имеющие регистрацию в г. Москве или в Московской области).

- материалов и оборудования, необходимых для производства работ и средств их доставки.

3.4. *Заказчик вправе:*

3.4.1. Остановить работы Подрядчика, если они проводятся с нарушением действующих норм и правил РФ, требований режима, сметной документации, требований пожарной охраны и техники безопасности.

3.4.2. Вносить изменения в график производства работ, если это требуется для выполнения задач основного производства, оформив соответствующую документацию.

4. СРОКИ ВЫПОЛНЕНИЯ РАБОТ

4.1. Работы должны быть выполнены Подрядчиком в полном объеме и сданы Заказчику не позднее 50 (пятидесяти) рабочих дней с даты подписания договора в соответствии с графиком выполнения работ, являющимся приложением № 3.

4.2. План-график согласовывается сторонами в момент заключения договора и может быть изменен по согласованию сторон.

4.3. Сроки начала и окончания работы переносятся на период задержки исполнения Заказчиком обязательств по договору, в том числе в связи с погодными условиями: допускается установка окон до -8 °С.

5. ПОРЯДОК СДАЧИ И ПРИЕМКИ РАБОТ

5.1. Приемка выполненных Подрядчиком работ осуществляется представителем Заказчика и оформляется актом КС-2, справкой КС-3. Подрядчик представляет Заказчику в установленном порядке счет-фактуру согласно Главе 21 НК РФ, акты выполненных работ (форма КС-2), справки о стоимости выполненных

работ (форма КС-3), сертификаты, гарантийные талоны, технические паспорта на оборудование, счет на окончательный платеж. Подрядчик обязан предоставить Заказчику заверенные копии счетов, счетов-фактур, товарно-транспортных накладных на используемые в производстве работ материалы и оборудование.

5.2. При приемке выполненных работ Подрядчик передает Заказчику предварительно согласованную исполнительную документацию, а так же предоставляет Акты на особо ответственные работы, скрытые работы, паспорта на оборудование и другие документы согласно СНиП 3.01.01-85, не позднее 2-го рабочего дня месяца следующего за отчетным.

5.3. Заказчик обязан в течение 10 (десяти) рабочих дней со дня получения документов, указанных в п.5.1 и 5.2. Договора, с участием Подрядчика осмотреть и принять выполненные работы, подписать и вернуть Подрядчику 1 (один) экземпляр Акта сдачи-приемки работ или направить Подрядчику мотивированный отказ от приемки работ.

5.4. Заказчик, обнаружив после приемки работ отступления от условий договора или иные недостатки, которые не могли быть установлены им при приемке (скрытые недостатки), в том числе такие, которые были умышленно скрыты Подрядчиком, обязан известить об этом Подрядчика в течение 10 (десяти) дней со дня их обнаружения.

5.5. Подрядчик обязан устранить недостатки в сроки назначенные Заказчиком. При неисполнении Подрядчиком в назначенный срок этого требования, Заказчик имеет право поручить устранение недостатков третьему лицу, или устранить недостатки своими силами с отнесением расходов на Подрядчика, а так же потребовать возмещения убытков, если во время выполнения работ станет очевидным, что они не будут выполнены надлежащим образом.

6. ОТВЕТСТВЕННОСТЬ СТОРОН

6.1. В случае нарушения установленных настоящим договором сроков выполнения работ по вине Подрядчика, Подрядчик уплачивает пеню в размере 0,1 % от стоимости работ, указанной в п. 2.1. Договора за каждый день просрочки до фактического их завершения, но не более 10%.

6.2. Неустойка должна быть уплачена Подрядчиком согласно счету, выставленному Заказчиком, в течение 5 (пяти) рабочих дней с даты его получения Подрядчиком, а также Заказчик может удерживать неустойку из любых платежей, причитающихся Подрядчику.

6.3. Оплата неустойки не освобождает Стороны от исполнения обязательств по настоящему договору.

6.4. Подрядчик несет ответственность за ненадлежащее выполнение работ, включая недостатки, обнаруженные в процессе эксплуатации оборудования после выполненных работ по условиям Договора.

6.5. В случае неправильного оформления или несвоевременного предоставления счета-фактуры Заказчику, повлекшего за собой убытки, Заказчик вправе потребовать от Подрядчика возмещения упущенной выгоды в сумме НДС, излишне уплаченного в бюджет, в соответствии с налоговым законодательством РФ (Главы 16 и 21 НК РФ).

6.6. Подрядчик несет ответственность в соответствии с действующим законодательством РФ за качество выполненных работ.

6.7. За невыполнение обязательств по настоящему договору Заказчик и Подрядчик несут ответственность в соответствии с действующим законодательством.

7. ГАРАНТИЙНЫЙ СРОК

7.1. Гарантийный срок на выполненные работы составляет 24 месяца со дня подписания Акта приемки выполненных работ.

7.2. Подрядчик гарантирует, что качество материалов, поставляемых для выполнения Работ, соответствует требованиям строительных норм и правил, а также образцам согласованным Заказчиком.

7.3. Гарантии качества распространяются на все работы, выполненные Подрядчиком по договору. Качество работ определяется Техническим заданием (Приложение №1) и нормативной документацией (ГОСТ, СНиП, ПУЭ и др.)

7.4. Если в течение срока гарантии выявятся недостатки в работах, и/или дефекты материалов, Подрядчик обязан в сроки, назначенные Заказчиком исправить недостатки путем замены материалов и/или выполнением работ для обеспечения надлежащего качества за свой счет.

7.5. Гарантии имеют силу, если дефекты в материалах и/или результатах работ не вызваны следующими обстоятельствами:

- не соблюдением норм и правил эксплуатации Товаров службами Заказчика.

8. ОБЕСПЕЧЕНИЕ БЕЗОПАСНЫХ УСЛОВИЙ И ОХРАНА ТРУДА

8.1. В целях предотвращения несчастных случаев при производстве работ Заказчик и Подрядчик определяют следующий порядок взаимодействия по вопросам обеспечения безопасности и охраны труда:

8.2. Подрядчик обязан:

8.2.1. Обеспечить безопасные условия и охрану труда своих работников, как до начала, так и при производстве работ, в том числе:

- ознакомиться с «Системой управления охраной труда ВНИИА», разработанными совместными мероприятиями по обеспечению безопасности и руководствоваться ими при производстве работ;
- предоставить заказчику необходимые документы (удостоверения, протоколы проверки знаний и др.), подтверждающие своевременность прохождения персоналом исполнителя проверок знаний по охране труда в соответствии с характером выполняемых работ;

8.2.2. Применять только сертифицированные средства индивидуальной и коллективной защиты работников;

8.2.3. Осуществлять трехступенчатый контроль с участием представителей Заказчика за соблюдением требований безопасности и охраны труда на отведенных территориях или участках производства работ;

8.2.4. Немедленно информировать заказчика о нештатных ситуациях на строительном-монтажной площадке или выделенном участке работы (авариях, возгораниях и пожарах, несчастных случаях и т.д.) и принимаемых решениях;

8.2.5. При необходимости по фактам нарушения работниками и должностными лицами Подрядчика требований безопасности или охраны труда проводить с участием Заказчика «Дни охраны труда» с принятием конкретных мер к нарушителям.

8.3. Заказчик обязан:

8.3.1. Взаимодействовать с Подрядчиком по вопросам обеспечения безопасных условий и охраны труда, как до начала, так и при производстве работ, в том числе:

- ознакомить Подрядчика с «Системой управления охраной труда ВНИИА»;
- разрабатывать с участием Подрядчика мероприятия по обеспечению безопасности при производстве работ и оказывать помощь в их реализации;

8.3.2. Участвовать в проведении Подрядчиком трехступенчатого контроля за соблюдением требований безопасности и охраны труда на отведенных территориях или участках производства работ.

8.3.3. При получении информации от Подрядчика о нештатных ситуациях на строительном-монтажной площадке или выделенном участке работы (авариях, возгораниях и пожарах, несчастных случаях и т.д.), немедленно принимать меры для оказания помощи.

8.3.4. Участвовать в проводимых Подрядчиком «Днях охраны труда» с принятием конкретных мер по фактам нарушения работниками и должностными лицами Подрядчика требований безопасности или охраны труда.

8.3.5. Заказчик вправе:

8.3.5.1. Требовать от подрядных организаций предоставления документов (удостоверений, протоколов проверки знаний и др.), подтверждающих квалификацию персонала исполнителя и своевременность прохождения им проверок знаний по охране труда в соответствии с характером выполняемых работ.

8.3.5.2. Приостанавливать работу Подрядчика при выявлении грубых нарушений требований безопасности и охраны труда до их устранения.

8.3.5.3. Заказчик имеет право вносить изменения в отдельные пункты настоящего договора в одностороннем порядке, предварительно известив Подрядчика в письменной форме.

9. ФОРС-МАЖОР (ДЕЙСТВИЕ НЕПРЕОДОЛИМОЙ СИЛЫ)

9.1. Ни одна из Сторон не несет ответственности перед другой Стороной за невыполнение обязательств, обусловленное обстоятельствами, возникшими помимо воли и желания Сторон и которые нельзя предвидеть или избежать, включая объявленную или фактическую войну, гражданские волнения, эпидемии, блокаду, эмбарго, землетрясения, наводнения, пожары и другие стихийные бедствия.

9.2. Документ, выданный Торгово-промышленной палатой РФ, является достаточным подтверждением наличия и продолжительности действия непреодолимой силы.

9.3. Сторона, которая не исполняет своего обязательства вследствие действия непреодолимой силы, должна немедленно известить другую Сторону о препятствии и его влиянии на исполнение обязательств по договору.

10. РАЗРЕШЕНИЕ СПОРОВ

10.1. Все споры по настоящему договору решаются путем переговоров.

10.2. При не достижении согласия споры решаются в арбитражном суде по месту нахождения ответчика в соответствии с правилами о подсудности на основании законодательства РФ с обязательным соблюдением претензионного порядка рассмотрения споров. Срок рассмотрения претензии – 14 рабочих дней с момента ее получения.

11. СРОК ДЕЙСТВИЯ ДОГОВОРА

11.1. Настоящий Договор вступает в силу с момента подписания Сторонами и действует до полного исполнения Сторонами обязательств по настоящему Договору с учетом п. 4.1. настоящего договора.

11.2. Настоящий Договор может быть расторгнут по соглашению сторон или по решению суда, а также в одностороннем порядке по инициативе Заказчика в случае двукратного срыва Подрядчиком сроков выполнения работ.

12. ЗАКЛЮЧИТЕЛЬНЫЕ ПОЛОЖЕНИЯ

12.1. Все изменения и дополнения к настоящему договору действительны, если они совершены в письменной форме и подписаны уполномоченными лицами каждой из Сторон.

12.2. Подрядчик гарантирует Заказчику, что сведения и документы в отношении всей цепочки собственников и руководителей, включая бенефициаров (в том числе конечных) Подрядчика, переданные Подрядчиком в рамках закупки (№ закупки на сайте www.zakupki.rosatom.ru _____) (далее – Сведения), являются полными, точными и достоверными.

12.3. При изменении Сведений Подрядчик обязан не позднее 5 (пяти) дней с момента таких изменений направить Заказчику соответствующее письменное уведомление с приложением копий подтверждающих документов, заверенных нотариусом или уполномоченным должностным лицом Подрядчика.

12.4. Подрядчик настоящим выдает свое согласие и подтверждает получение им всех требуемых в соответствии с действующим законодательством Российской Федерации (в том числе, о коммерческой тайне и о персональных данных) согласий всех упомянутых в Сведениях, заинтересованных или причастных к Сведениям лиц на обработку предоставленных Сведений, а также на полное или частичное раскрытие Заказчиком Сведений компетентным органам государственной власти (в том числе, Федеральной налоговой службе Российской Федерации, Минэнерго России, Росфинмониторингу, Правительству Российской Федерации) и последующую обработку Сведений такими органами (далее – Раскрытие). Подрядчик освобождает Заказчика от любой ответственности в связи с Раскрытием, в том числе, возмещает Заказчику убытки, понесенные в связи с предъявлением Заказчику претензий, исков и требований любыми третьими лицами, чьи права были или могли быть нарушены таким Раскрытием.

12.5. Подрядчик и Заказчик подтверждают, что условия настоящего Договора о предоставлении Сведений и о поддержании их актуальными признаны ими существенными условиями настоящего Договора в соответствии со статьей 432 Гражданского кодекса Российской Федерации.

12.6. Если специальной нормой части второй Гражданского кодекса Российской Федерации не установлено иное, отказ от предоставления, несвоевременное и (или) недостоверное и (или) неполное предоставление Сведений (в том числе, уведомлений об изменениях с подтверждающими документами) является основанием для одностороннего отказа Заказчика от исполнения Договора и предъявления Подрядчику требования о возмещении убытков, причиненных прекращением Договора. Договор считается расторгнутым с даты получения Подрядчиком соответствующего письменного уведомления от Заказчика, если более поздняя дата не будет установлена в уведомлении».

12.7. Во всем остальном, что не предусмотрено настоящим договором, Стороны будут руководствоваться действующим законодательством Российской Федерации.

12.8. В случае расторжения договора в связи с нарушениями его существенных условий Подрядчиком, Подрядчик по решению уполномоченного органа Госкорпорации «Росатом» может быть внесен в реестр недобросовестных поставщиков атомной отрасли.

12.9. Настоящий Договор подписан в 2 (двух) экземплярах и содержит __ () страниц. К настоящему договору прилагается и является его неотъемлемой частью с момента подписания сторонами:

Приложение № 1 – Техническое задание.

Приложение № 2 – Сметный расчет.

Приложение № 3 – График выполнения работ.

13. ЮРИДИЧЕСКИЕ АДРЕСА И ПЛАТЕЖНЫЕ РЕКВИЗИТЫ СТОРОН

ПОДРЯДЧИК:

ЗАКАЗЧИК:

ФГУП «ВНИИА»

ИНН 7707074137; КПП 770701001

127055, г. Москва, ул. Сушевская д. 22

Банковские реквизиты:

р/с 40502810638040000105

Московский банк Сбербанка России ОАО, г.

Москва

ОАО «Сбербанк России»

к/с 30101810400000000225 в ОПЕРУ

Московского ГТУ Банка России

БИК 044525225

Контактное лицо: _____

Тел/Факс: _____

Заместитель директора

_____ ()

_____ Дмитриев В.Е.

Техническое задание

ПОДРЯДЧИК:

_____ (____)

**ЗАКАЗЧИК:
ФГУП «ВНИИА»**

Заместитель директора

_____ Дмитриев В.Е.

Сметный расчет

ПОДРЯДЧИК:

_____ (_____)

ЗАКАЗЧИК:
ФГУП «ВНИИА»

Заместитель директора

_____ Дмитриев В.Е.

График выполнения работ

ПОДРЯДЧИК:

_____ (____)

ЗАКАЗЧИК:
ФГУП «ВНИИА»

Заместитель директора

_____ Дмитриев В.Е.

ТЕХНИЧЕСКОЕ ЗАДАНИЕ

на ремонт окон с заменой оконных блоков в корп. 1, пом. 203, 202а, 205, 208, 210, 212б, 302, 303, 316, корп. 2, пом. 118, корп. 4, пом. 103, 104, 105, 109, корп. 5, пом. 119, 242, 243, 244, 246, 247, 420, 422, 424, 427, 429, 431, 435, 441, 447, 448, 450, 452, 455, 456, 457, корп. 16, пом. 309, 310, 15а (монтаж алюминиевой рамы), обеденный зал.

1. Оконные блоки должны соответствовать требованиям ГОСТ 23166-99 «Блоки оконные общие технические условия», ГОСТ 30674-99 «Блоки оконные из поливинилхлоридных профилей».
2. Приведенное сопротивление теплопередаче окон и балконных дверей:
 - остекленная часть – не менее $0,54 \text{ м}^2 \times 0\text{С} / \text{Вт}$;
 - глухая часть балконных дверей – не менее $1,1 \text{ м}^2 \times 0\text{С} / \text{Вт}$.
3. Воздухопроницаемость окон и балконных дверей при перепаде давления на наружной и внутренней поверхностях 10Па: не более $R_n=1,02 \text{ кг}/(\text{м}^2 \times \text{ч})$.
4. Снижение внешнего уровня городского шума не менее 26 дБА.
5. Оконные и балконные блоки должны комплектоваться стеклопакетами по ГОСТ 24866 99 со стеклами М1.
6. Конструкции оконных и балконных блоков должны обеспечивать возможность регулировки зазора притвора створок относительно коробок в трех плоскостях.
7. Профиль, примененный в конструкциях оконных блоков должен соответствовать следующим требованиям:
 - ширина, толщина профиля не менее 60 мм;
 - количество камер – не менее трех;
 - толщина армирующих элементов - не менее 1,5 мм;
8. Оконные и балконные блоки должны иметь не менее 2 контуров уплотнения.
9. Безотказность оконных приборов и петель (кол-во циклов открывания-закрывания - не менее 20 000).
10. Оконные и балконные блоки должны быть сертифицированы в установленном порядке, предъявленные технические требования к конструкции должны быть подтверждены протоколами испытаний.

Демонтаж/монтаж оконных блоков
(корп.1, подр.51, пом. 212б, 210, 208, количество: 11 окон):

1. Общие Технические условия (цвет ПВХ профиля – белый, стеклопакет двухкамерный 32 мм (стекло 4 мм), наличие вентиляционного клапана и подставочного профиля для крепления наружного отлива).
2. Демонтаж/монтаж окон (общая площадь окон 61,87 м² для определения стоимости).
3. Подоконник должен быть изготовлен из ПВХ профиля (общая площадь подоконников 12,33 м² для определения стоимости).
4. Монтаж оконных откосов должен быть выполнен сэндвич-панелями толщиной 9 мм по обрешетке с утеплением (общая площадь откосов 32,79 м² для определения стоимости).
5. Наличие отлива (общая площадь отливов 4,95 м² для определения стоимости).
6. Наличие москитных сеток – 11 шт. (общая площадь москитных сеток 12,98 м² для определения стоимости).
7. Наличие гребенок – 11 шт.
8. Ремонт штукатурки (общая площадь 3,3 м² для определения стоимости).
9. Вывоз мусора (ежедневно).

Корп.1, подр 51, пом. 2126. Количество: 4 шт.

Эскиз составной конструкции окна из ПВХ в сборе

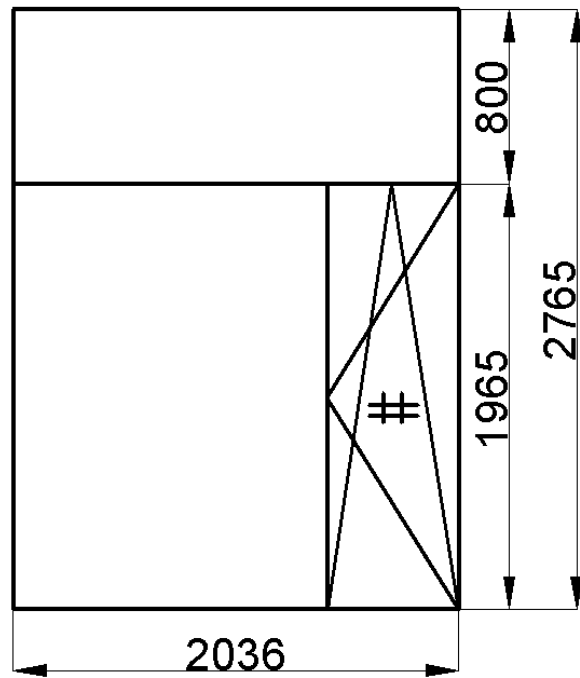

Элемент составной конструкции №1

Элемент составной конструкции №2

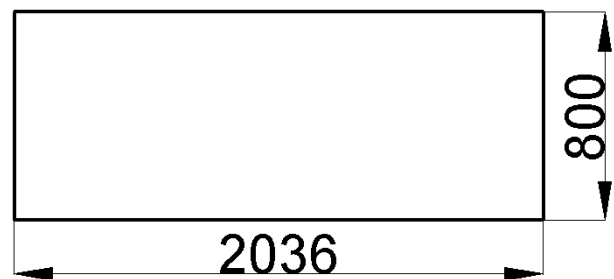
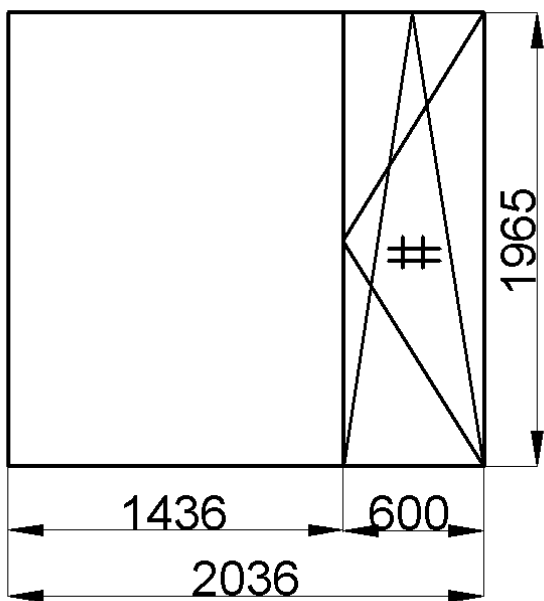

Корп.1, подр 51, пом. 210. Количество: 3 шт.

Эскиз составной конструкции окна из ПВХ в сборе

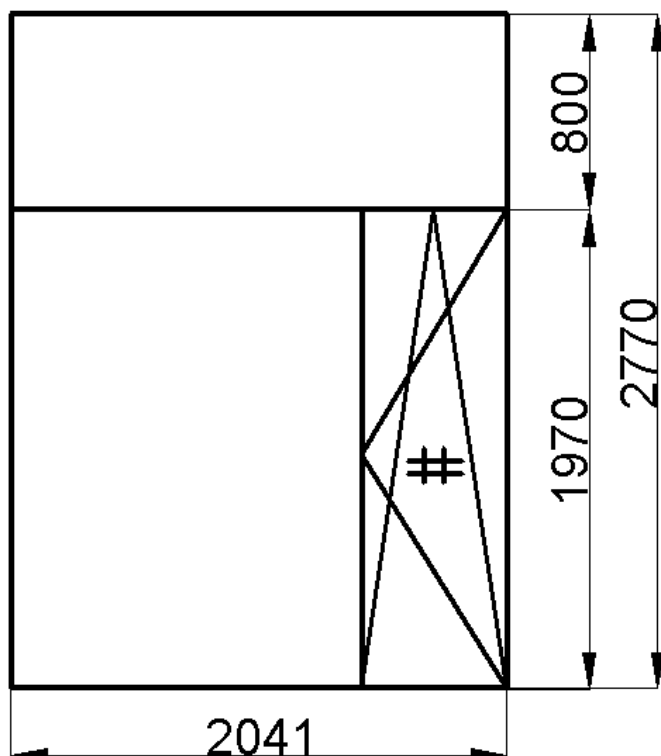

Элемент составной конструкции №1

Элемент составной конструкции №2

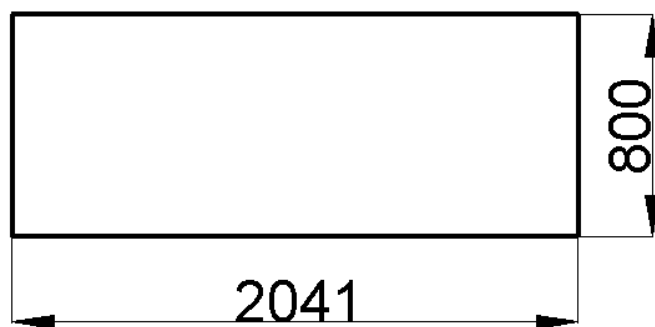
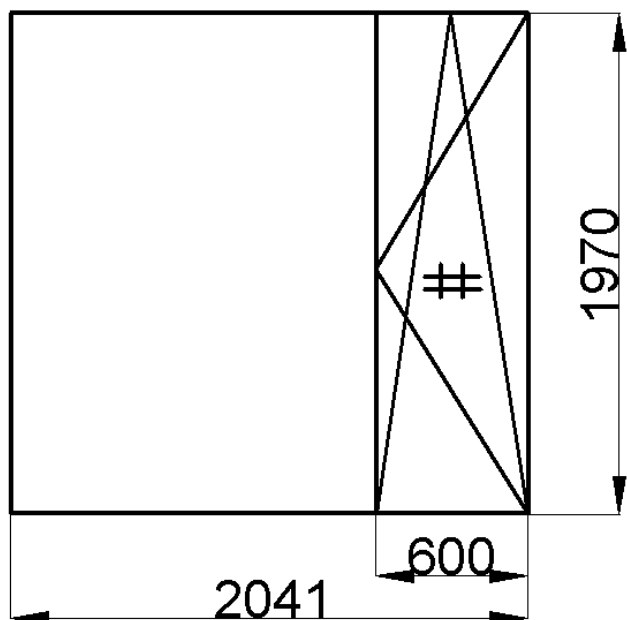

Корп.1, подр 51, пом. 208. Количество: 4 шт.

Эскиз составной конструкции окна из ПВХ в сборе

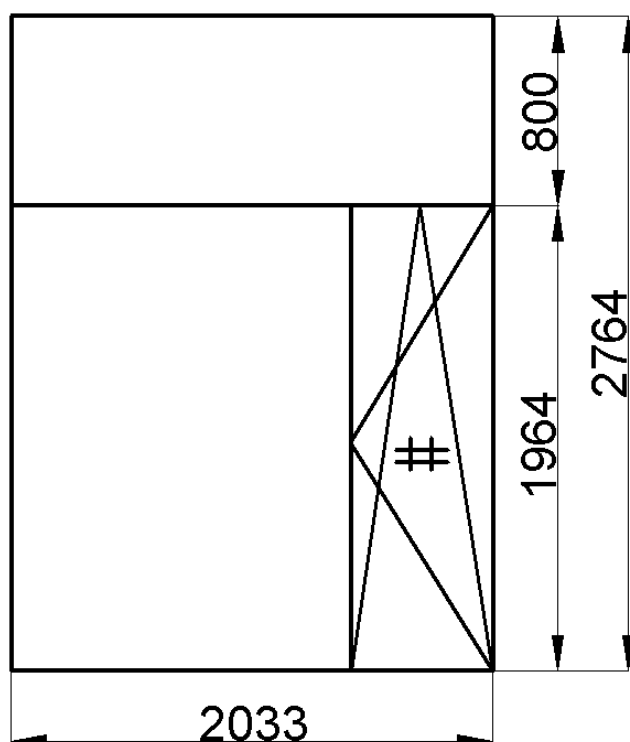

Элемент составной конструкции №1

Элемент составной конструкции №2

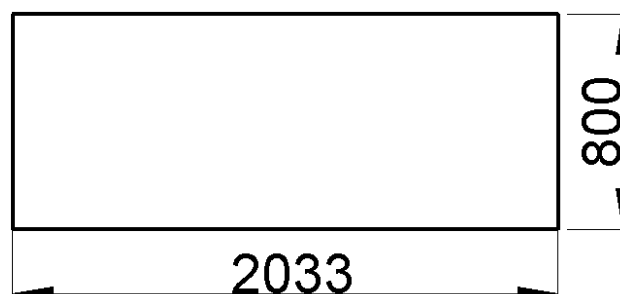
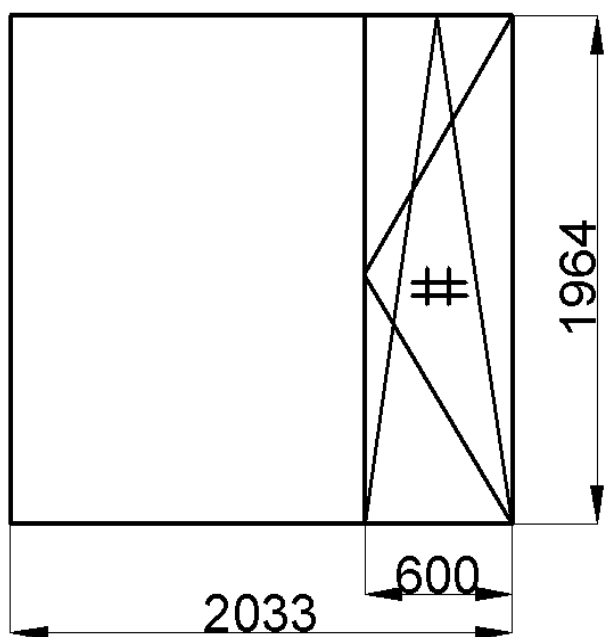

**Демонтаж/монтаж оконных блоков
(корп.1, подр.75, пом.205, количество: 2 окна):**

1. Общие Технические условия (цвет ПВХ профиля – белый, стеклопакет двухкамерный 32 мм (стекло 4 мм), наличие вентиляционного клапана и подставочного профиля для крепления наружного отлива).
2. Демонтаж/монтаж окон (общая площадь окон 11,22 м² для определения стоимости).
3. Подоконник должен быть изготовлен из ПВХ профиля (общая площадь подоконников 2,35 м² для определения стоимости).
4. Монтаж оконных откосов должен быть выполнен сэндвич-панелями толщиной 9 мм по обрешетке с утеплением (общая площадь откосов 4,75 м² для определения стоимости).
5. Наличие отлива (общая площадь отливов 0,9 м² для определения стоимости).
6. Наличие москитных сеток – 2 шт. (общая площадь москитных сеток 2,34 м² для определения стоимости).
7. Наличие гребенок – 2 шт.
8. Ремонт штукатурки (общая площадь 0,6 м² для определения стоимости).
9. Вывоз мусора (ежедневно).

Корп.1, подр 75, пом.205. Количество: 2 шт.

Эскиз составной конструкции окна из ПВХ в сборе

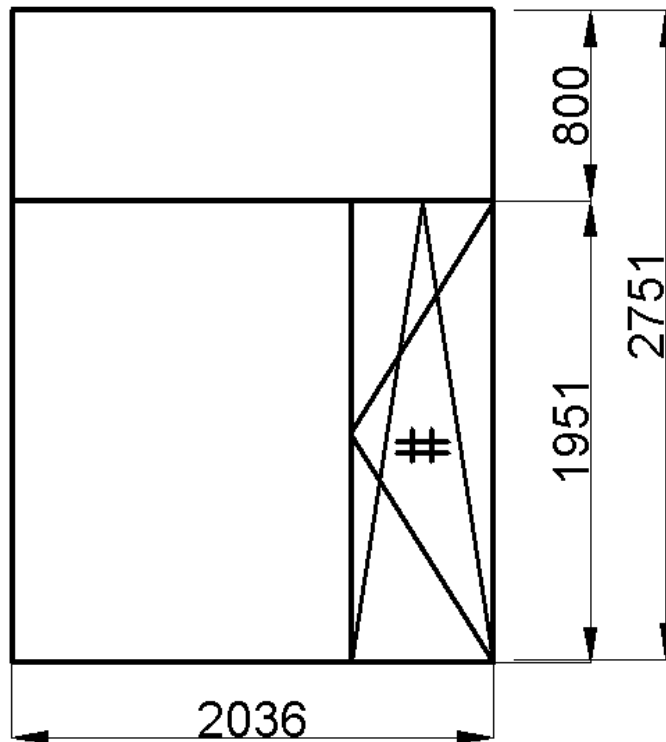

Элемент составной конструкции №1

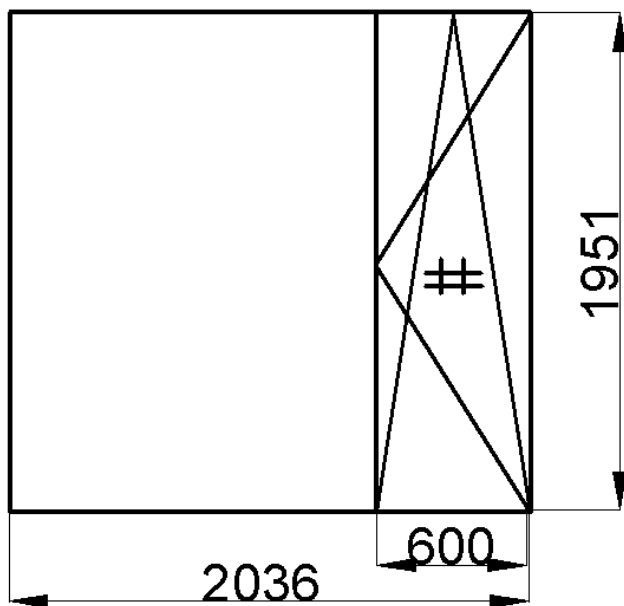

Элемент составной конструкции №2

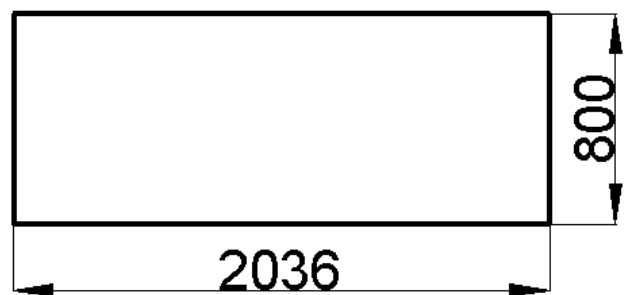

**Демонтаж/монтаж оконных блоков
(корп.1, подр.145, пом.302, количество: 5 окон):**

1. Общие Технические условия (цвет ПВХ профиля – белый, стеклопакет двухкамерный 32 мм (стекло 4 мм), наличие вентиляционного клапана и подставочного профиля для крепления наружного отлива).
2. Демонтаж/монтаж окон (общая площадь окон 28,05 м² для определения стоимости).
3. Подоконник должен быть изготовлен из ПВХ профиля (общая площадь подоконников 5,6 м² для определения стоимости).
4. Монтаж оконных откосов должен быть выполнен сэндвич-панелями толщиной 9 мм по обрешетке с утеплением (общая площадь откосов 11,7 м² для определения стоимости).
5. Наличие отлива (общая площадь отливов 2,25 м² для определения стоимости).
6. Наличие москитных сеток – 5 шт. (общая площадь москитных сеток 5,85 м² для определения стоимости).
7. Наличие гребенок – 5 шт.
8. Ремонт штукатурки (общая площадь 1,5 м² для определения стоимости).
9. Вывоз мусора (ежедневно).

Подр 145, пом. 302. Количество: 5 шт.

Эскиз составной конструкции окна из ПВХ в сборе

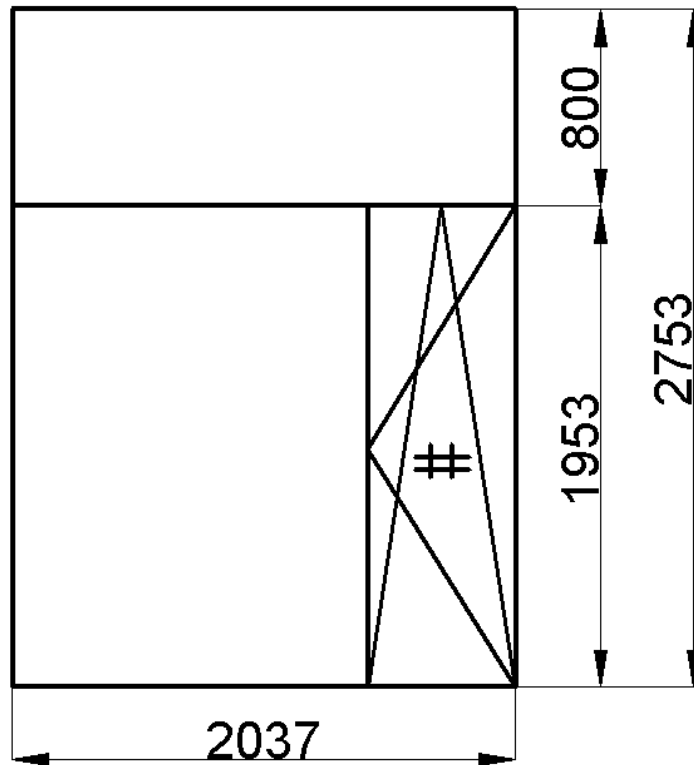

Элемент составной конструкции №1

Элемент составной конструкции №2

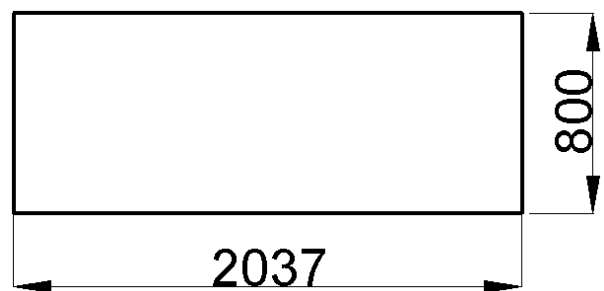
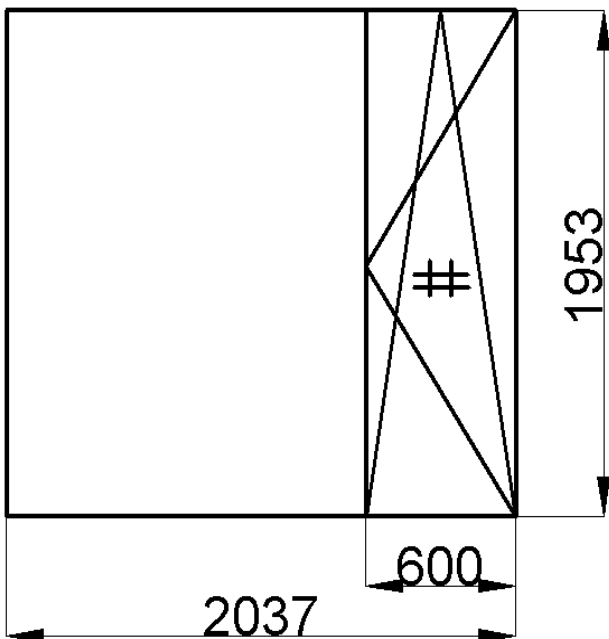

**Демонтаж/монтаж оконных блоков
(корп.1, НПК-3, пом. 303, 316, 203, 202а, количество: 11 окон):**

1. Общие Технические условия (цвет ПВХ профиля – белый, стеклопакет двухкамерный 32 мм (стекло 4 мм), наличие вентиляционного клапана и подставочного профиля для крепления наружного отлива).
2. Демонтаж/монтаж окон (общая площадь окон 67,46 м² для определения стоимости).
3. Подоконник должен быть изготовлен из ПВХ профиля (общая площадь подоконников 12,43 м² для определения стоимости).
4. Монтаж оконных откосов должен быть выполнен сэндвич-панелями толщиной 9 мм по обрешетке с утеплением (общая площадь откосов 49,09 м² для определения стоимости).
5. Наличие отлива (общая площадь отливов 4,95 м² для определения стоимости).
6. Наличие москитных сеток – 11 шт. (общая площадь москитных сеток 11,1 м² для определения стоимости).
7. Наличие гребенок – 11 шт.
8. Ремонт штукатурки (общая площадь 3,3 м² для определения стоимости).
9. Вывоз мусора (ежедневно).

Корп.1, НПК-3, пом. 303. Количество: 4 шт.

Эскиз составной конструкции окна из ПВХ в сборе

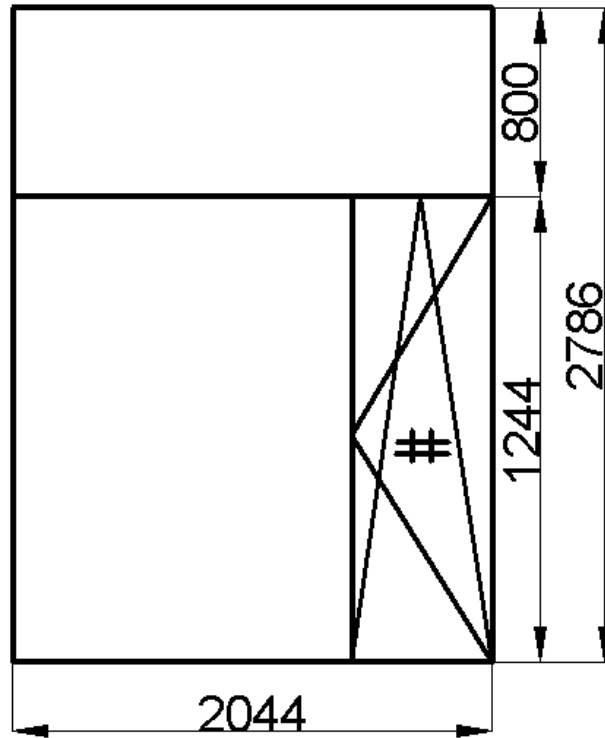

Элемент составной конструкции №1

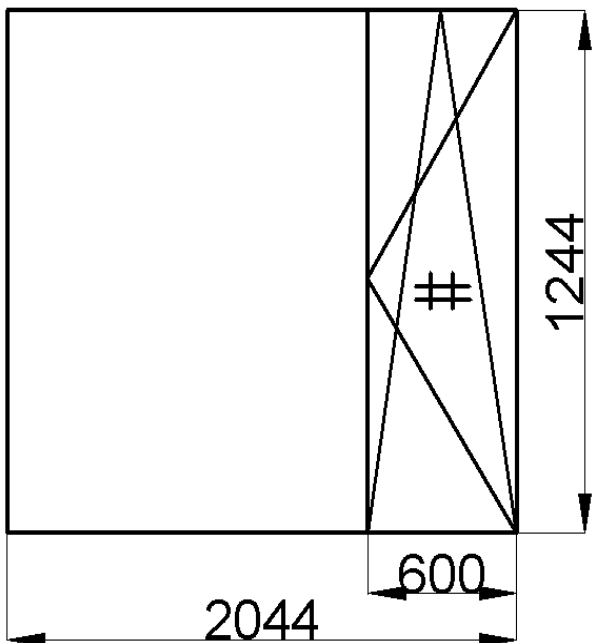

Элемент составной конструкции №2

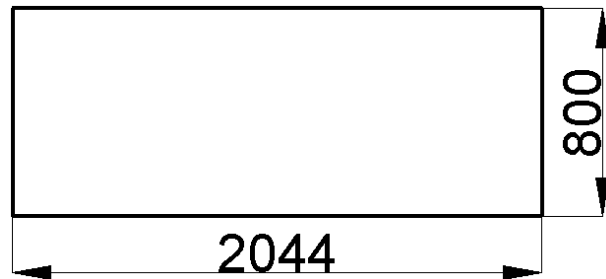

Корп.1. НПК-3, пом. 316. Количество: 3 шт.

Эскиз составной конструкции окна из ПВХ в сборе

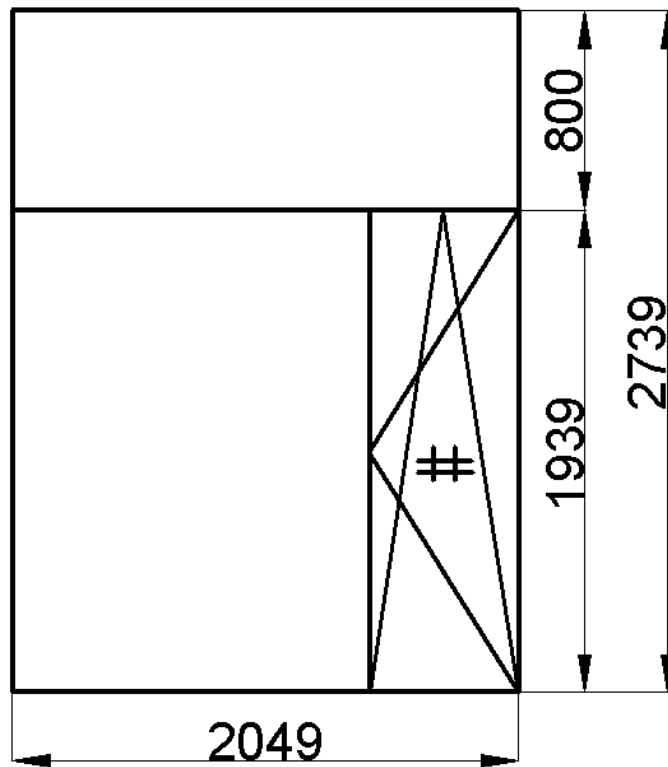

Элемент составной конструкции №1

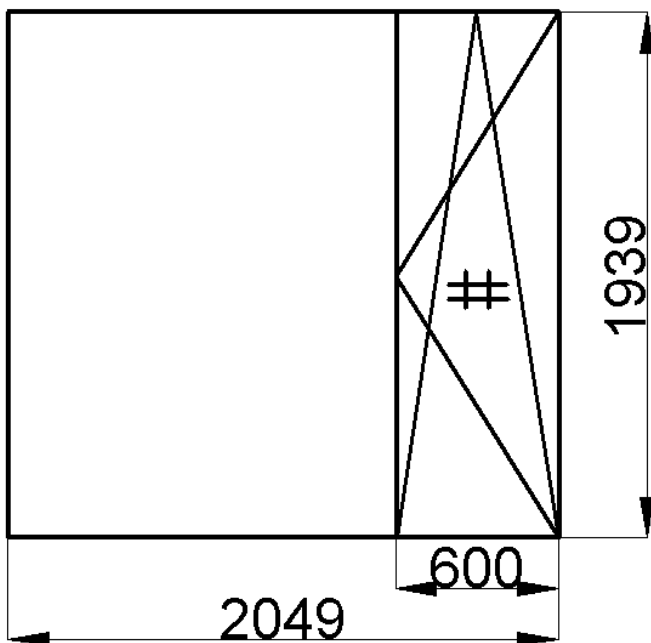

Элемент составной конструкции №2

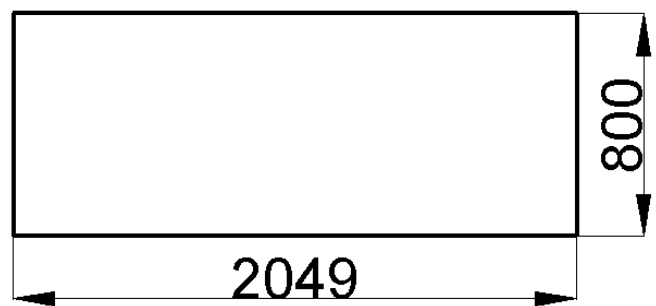

Корп.1, НПК-3, пом. 203. Количество: 1 шт.

Эскиз составной конструкции окна из ПВХ в сборе

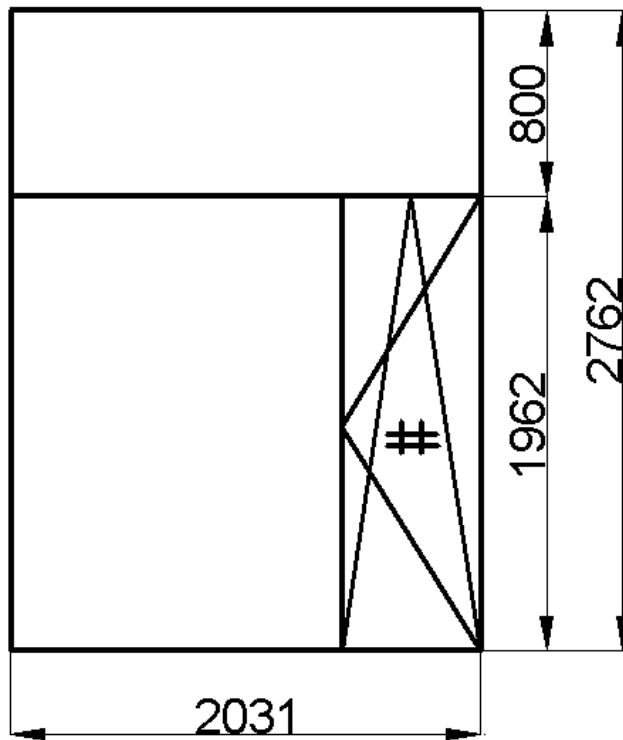

Элемент составной конструкции №1

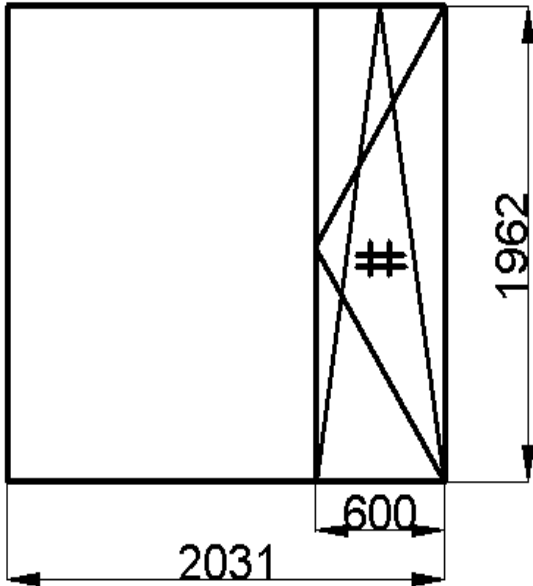

Элемент составной конструкции №2

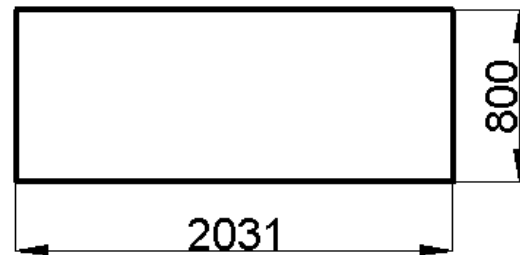

Корп.1, НПК-3, пом. 202а. Количество: 3 шт.

Эскиз составной конструкции окна из ПВХ в сборе

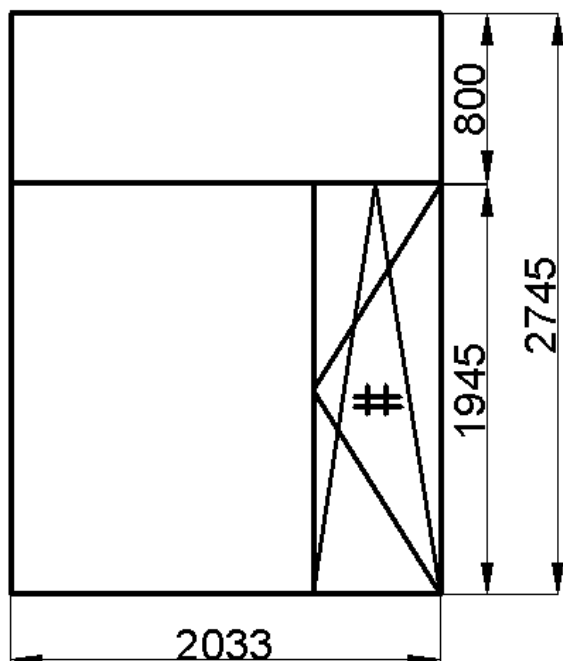

Элемент составной конструкции №1

Элемент составной конструкции №2

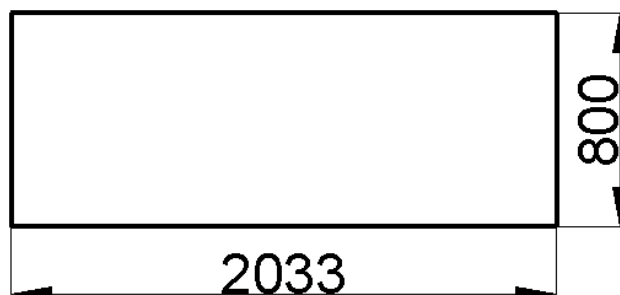
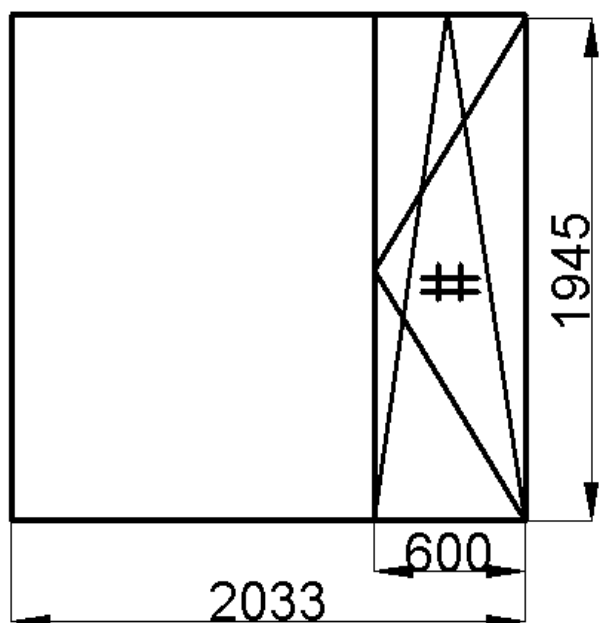

**Демонтаж/монтаж оконных блоков
(корп.2, подр.3, пом.118, количество: 3 окна в две нитки):**

1. Общие Технические условия (цвет ПВХ профиля – белый, стеклопакет уточняется по месту, наличие вентиляционного клапана и подставочного профиля для крепления наружного отлива).
2. Демонтаж/монтаж окон (общая площадь окон 98,12 м² для определения стоимости).
3. Монтаж оконных откосов должен быть выполнен сэндвич-панелями толщиной 9 мм по обрешетке с утеплением (общая площадь откосов 15,18 м² для определения стоимости).
4. Наличие отлива (общая площадь отливов 3,74 м² для определения стоимости).
5. Наличие москитных сеток – 6 шт. (общая площадь москитных сеток 7,33 м² для определения стоимости).
6. Зашить фанерой (толщиной ≈ 20 мм) расстояние между окнами предварительно окрасив в серый цвет (общая площадь 6,87 м² для определения стоимости).
7. Монтаж нащельников (100 м.п. для определения стоимости).
8. Наличие гребенок – 6 шт.
9. Вывоз мусора (ежедневно).

Корп.2, пом. 118. Количество: 1 шт.

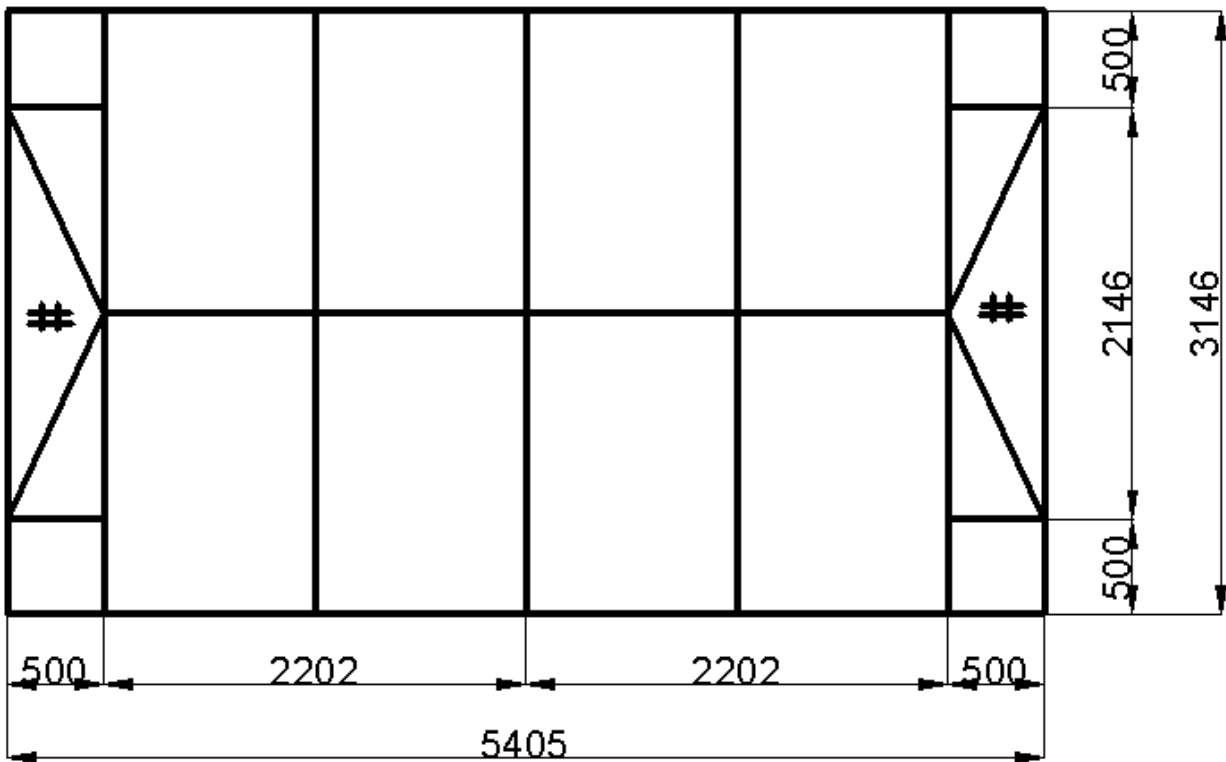

Элемент составной конструкции №1

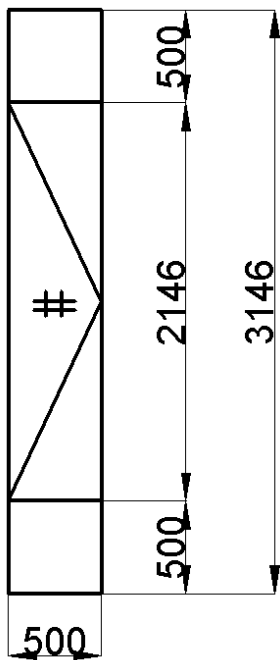

Элемент составной конструкции №2

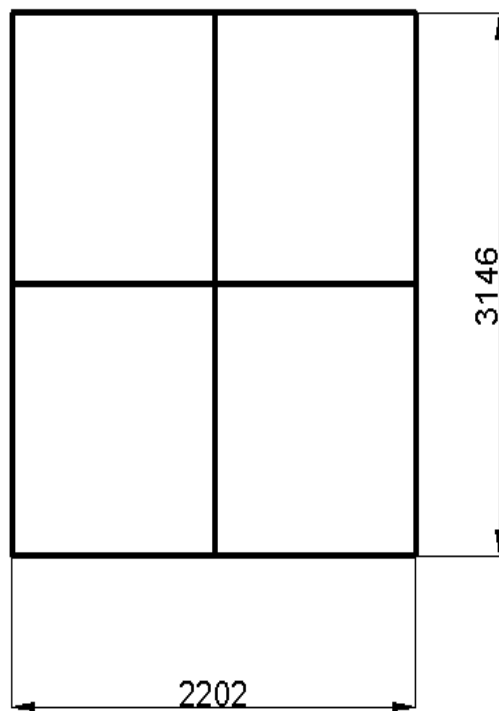

Элемент составной конструкции №3

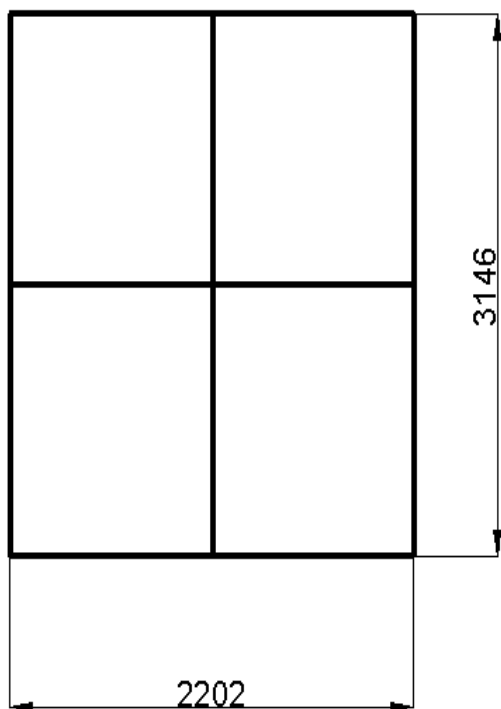

Элемент составной конструкции №4

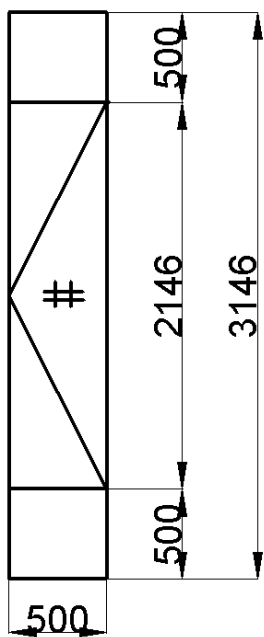

Корп.2, пом. 118. Количество: 1 шт.

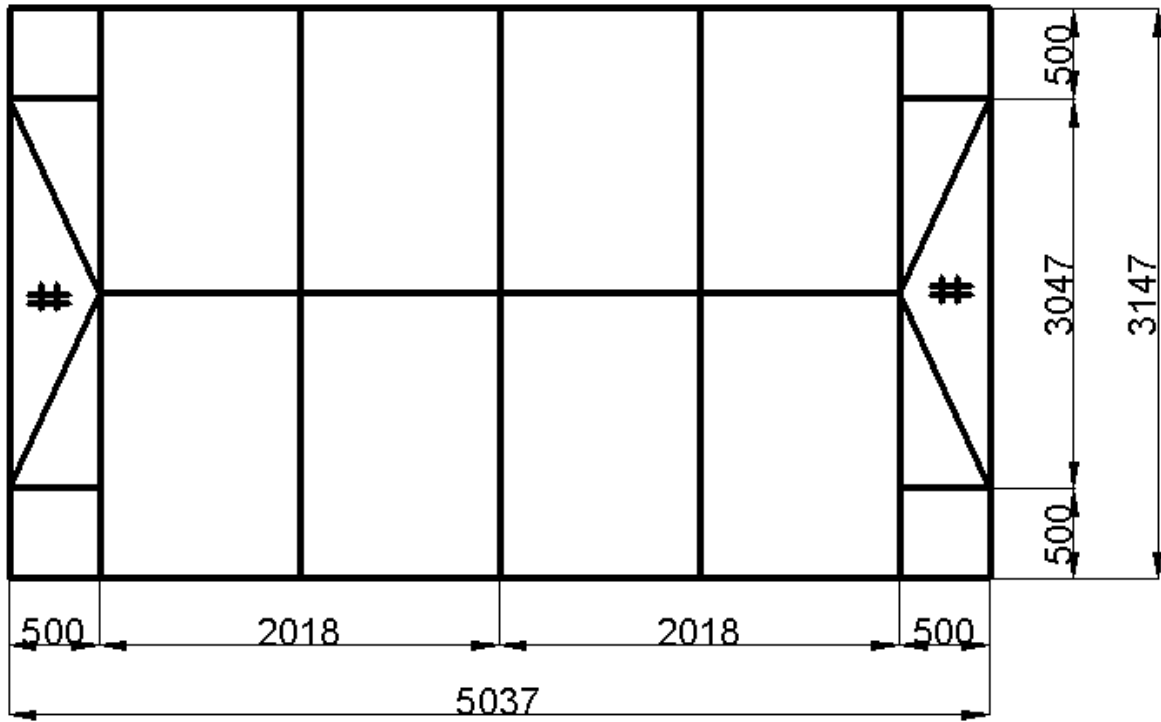

Элемент составной конструкции №1

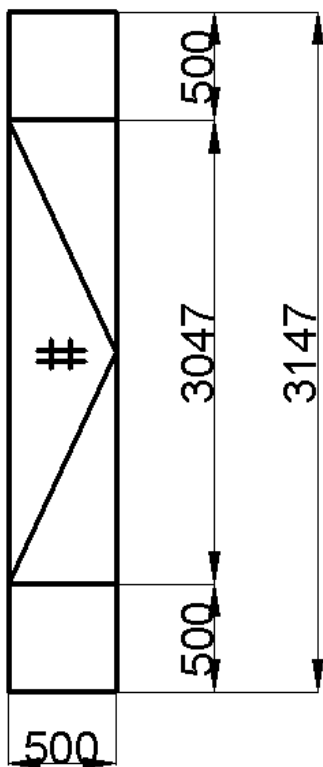

Элемент составной конструкции №2

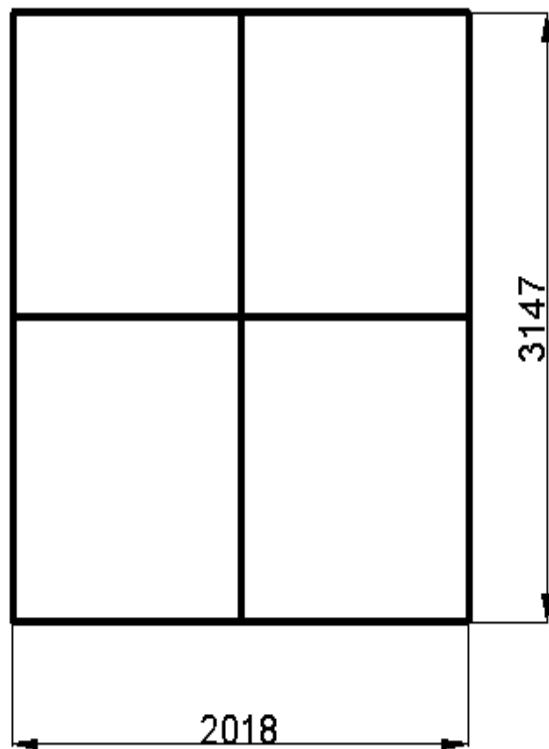

Элемент составной конструкции №3

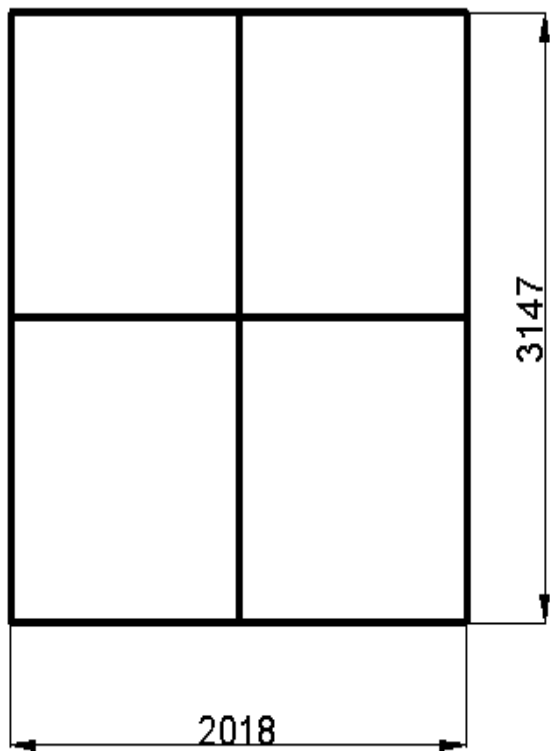

Элемент составной конструкции №4

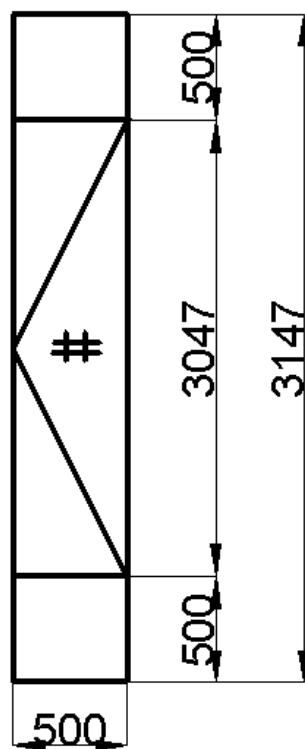

Корп.2, пом. 118. Количество: 1 шт.

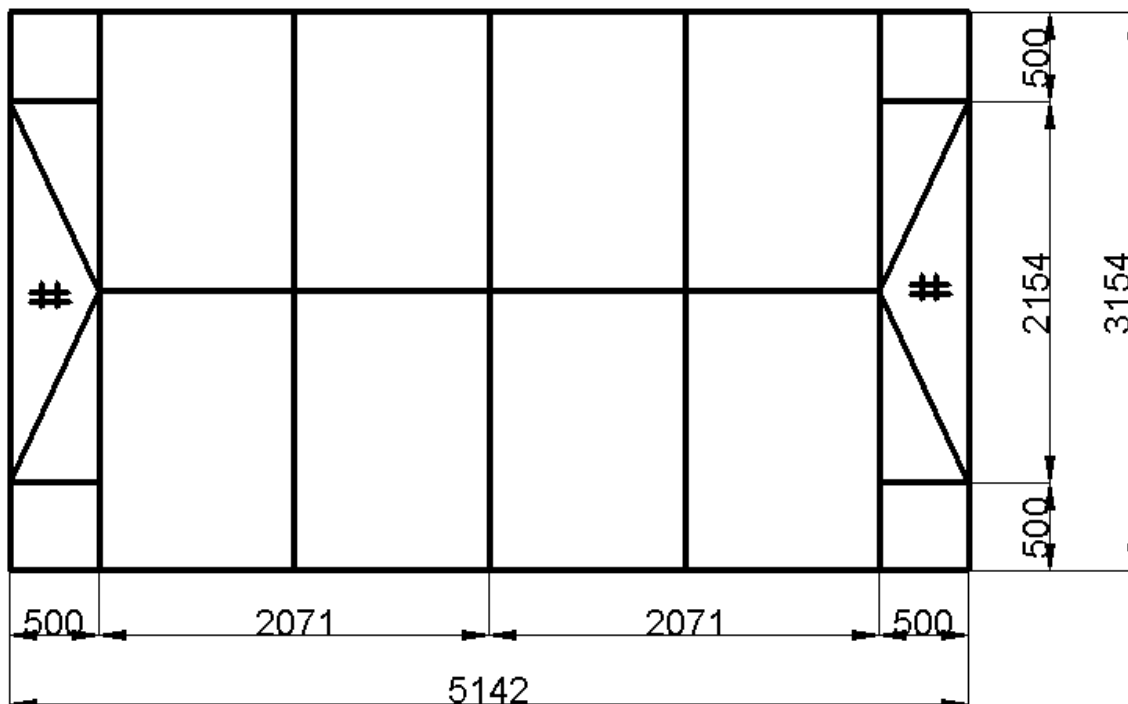

Элемент составной конструкции №1

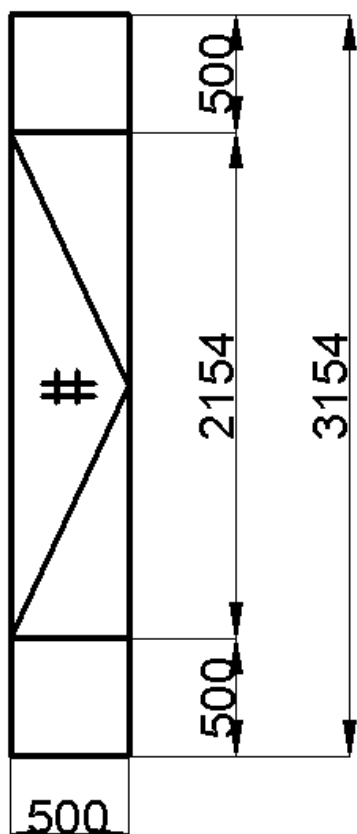

Элемент составной конструкции №2

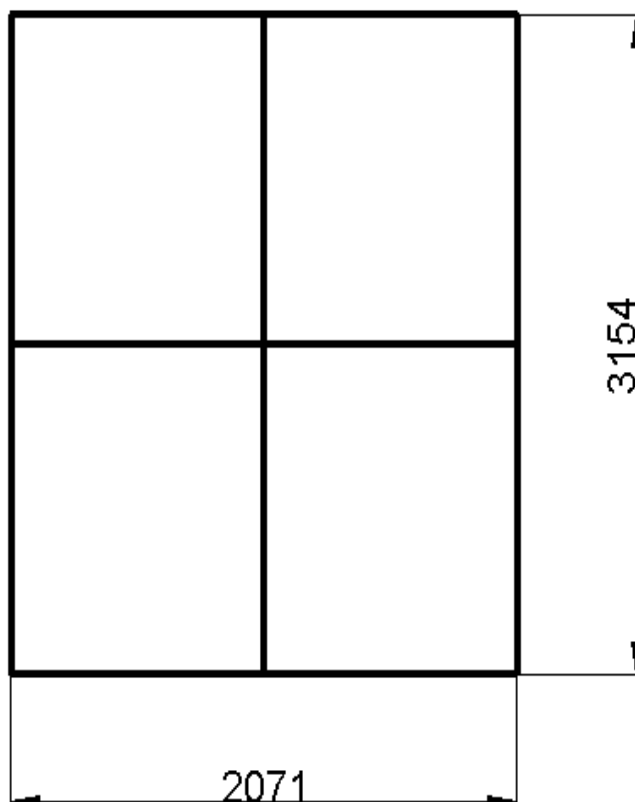

Элемент составной конструкции №3

Элемент составной конструкции №4

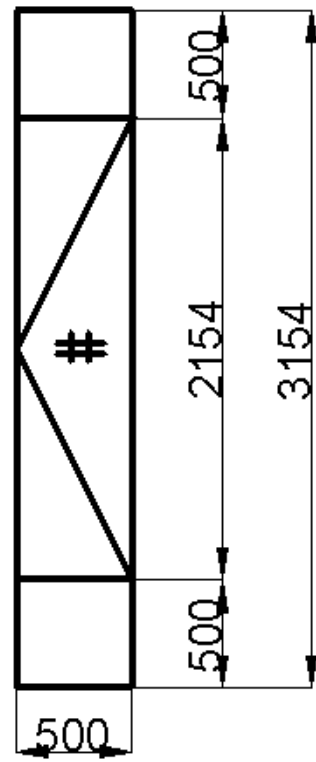
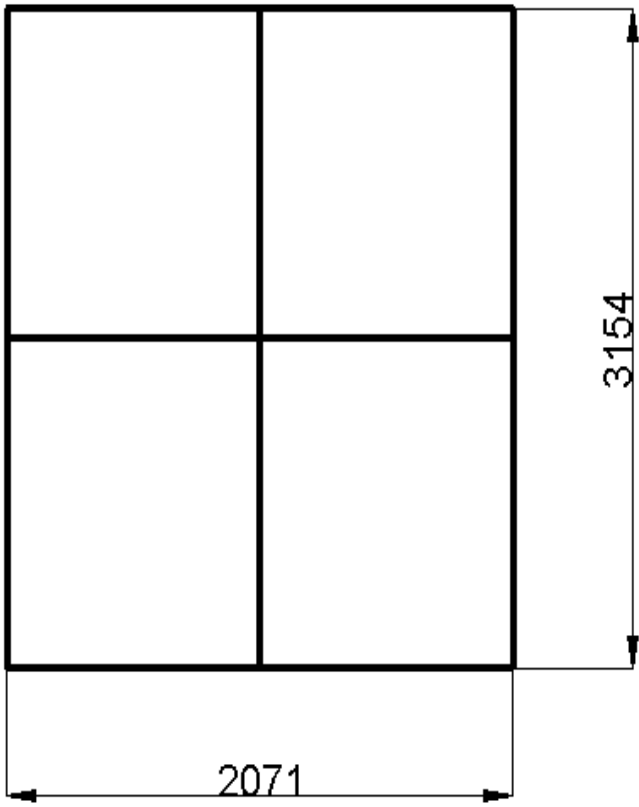

**Демонтаж/монтаж оконных блоков
(корп.2 подр.3, пом.118, количество: 11 оконных блоков):**

1. Общие Технические условия (цвет ПВХ профиля – белый, сэндвич-панель серая (цвет определяется по месту) наличие вентиляционного клапана и подставочного профиля для крепления наружного отлива).
2. Демонтаж/монтаж (общая площадь 25,83 м² для определения стоимости).
3. Монтаж нащельников (84,6 м.п. для определения стоимости).

Корп.2, пом. 118

Количество: 11 шт.

сэндвич панель
(серая)

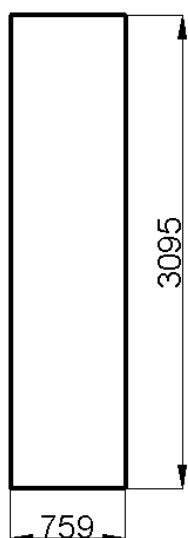

Количество: 2 шт.

угловой
соединитель



**Демонтаж/монтаж оконных блоков
(корп. 4, пом. 103, 104, 105, 109, количество: 5 окон):**

1. Общие Технические условия (цвет ПВХ профиля – белый, стеклопакет двухкамерный 32 мм (стекло 4 мм), наличие вентиляционного клапана и подставочного профиля для крепления наружного отлива).
2. Демонтаж/монтаж окон (общая площадь окон 12,93 м² для определения стоимости).
3. Подоконник должен быть изготовлен из ПВХ профиля (общая площадь подоконников 5,04 м² для определения стоимости).
4. Монтаж оконных откосов должен быть выполнен сэндвич-панелями толщиной 9 мм по обрешетке с утеплением (общая площадь откосов 18,97 м² для определения стоимости).
5. Наличие отлива (общая площадь отливов 2,18 м² для определения стоимости).
6. Наличие москитных сеток – 5 шт. (общая площадь москитных сеток 9,18 м² для определения стоимости).
7. Наличие гребенок – 5 шт.
8. Ремонт штукатурки (общая площадь 1,5 м² для определения стоимости).
9. Вывоз мусора (ежедневно).

Корп. 4, пом. 103. Количество: 1 шт.

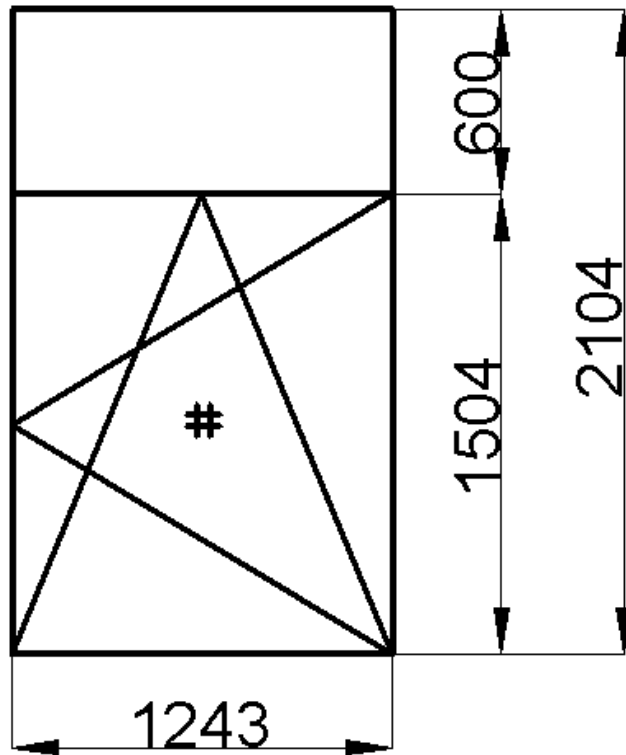

Элемент составной конструкции №1

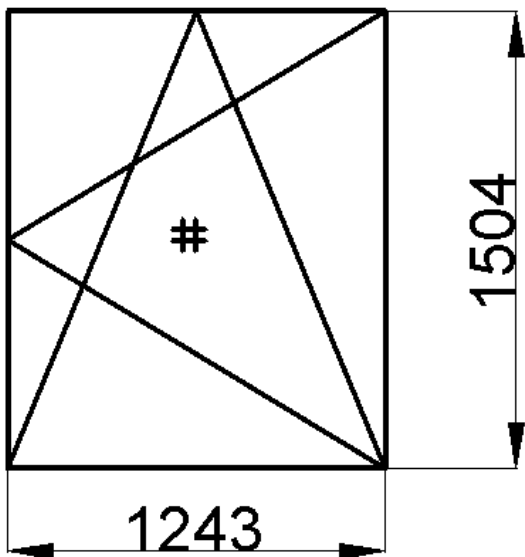

Элемент составной конструкции №2

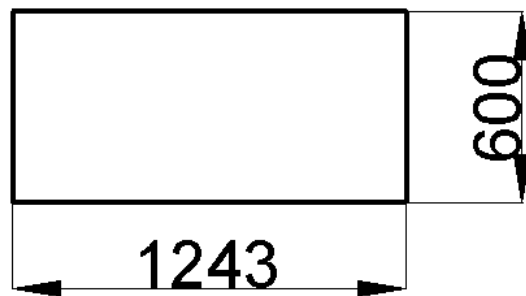

Корп. 4, пом. 103 (л). Количество: 1 шт.

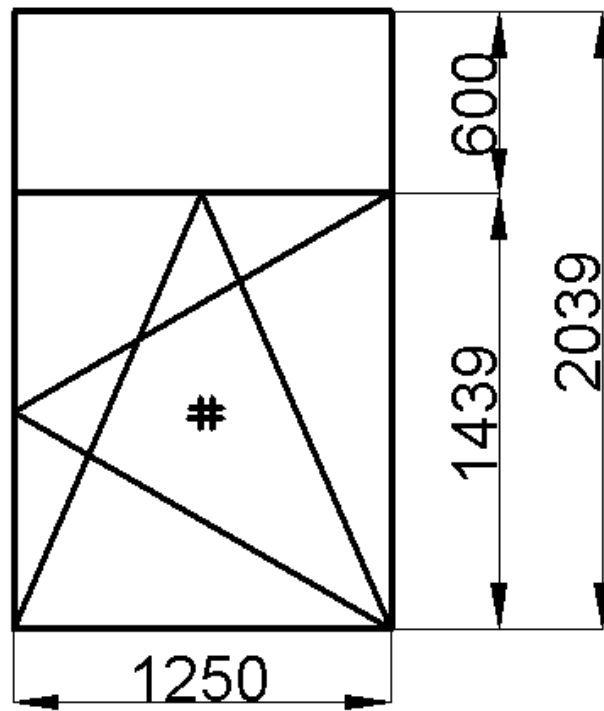

Элемент составной конструкции №1

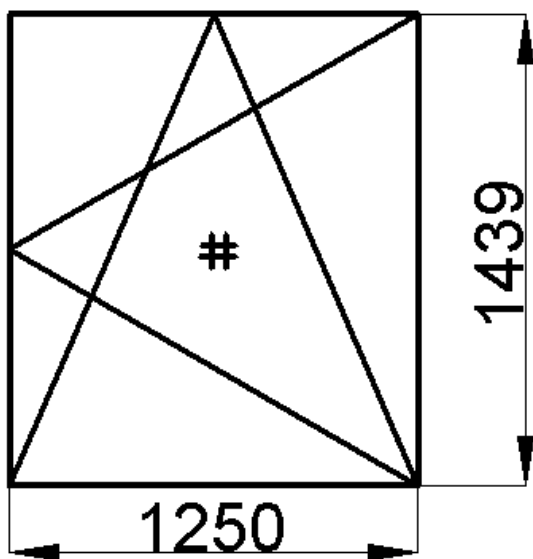

Элемент составной конструкции №2



Корп. 4, пом. 103 (п). Количество: 1 шт.

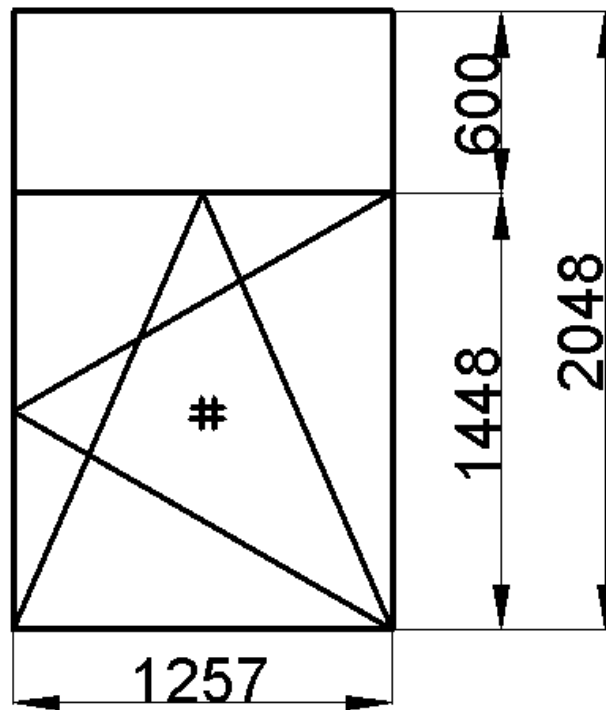

Элемент составной конструкции №1

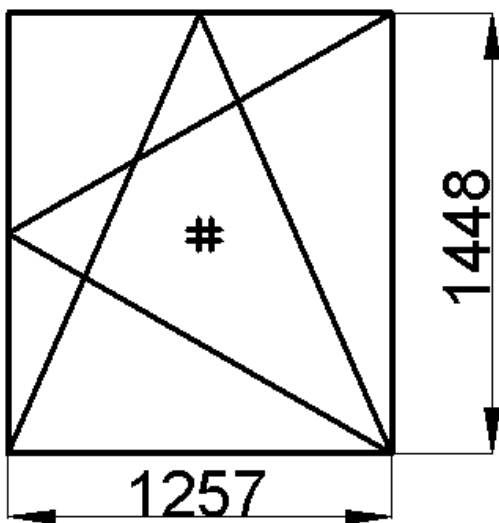

Элемент составной конструкции №2

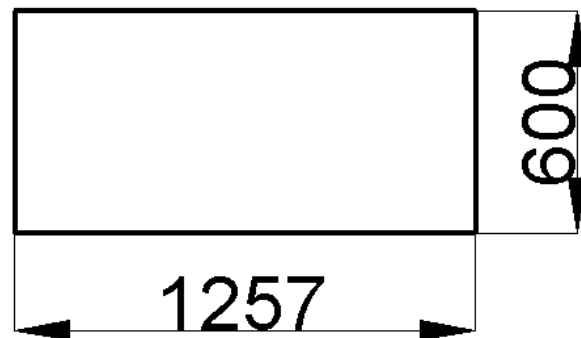

Корп. 4, пом. 105. Количество: 1 шт.

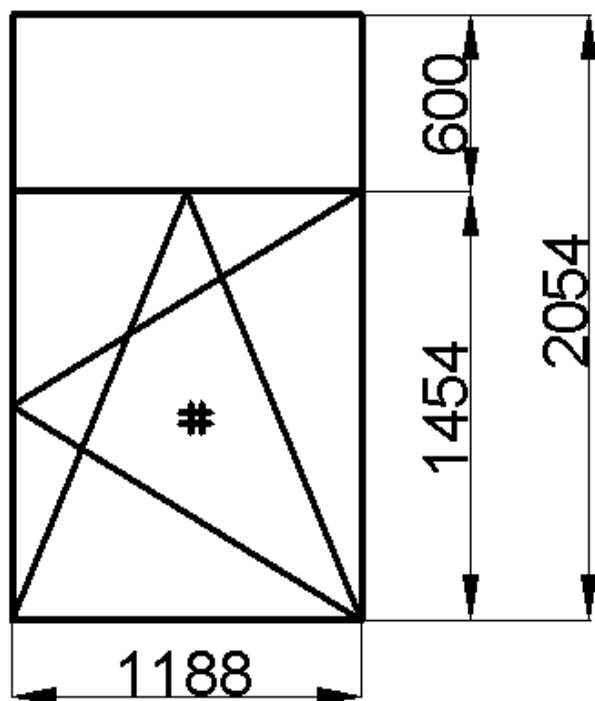

Элемент составной конструкции №1

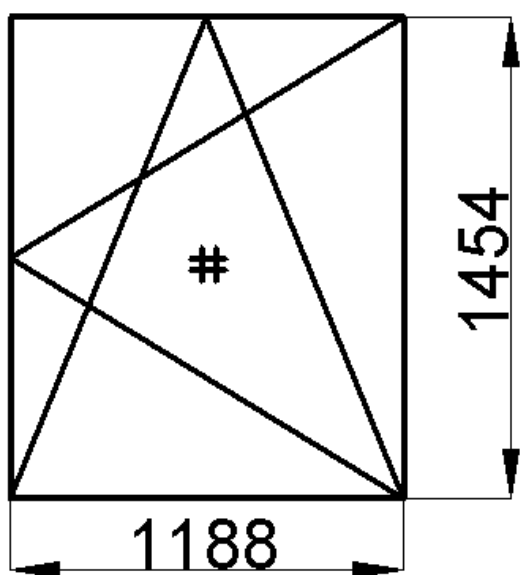

Элемент составной конструкции №2

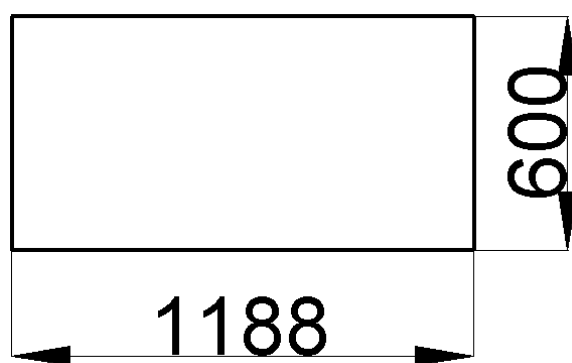

Корп. 4, пом. 109. Количество: 1 шт.

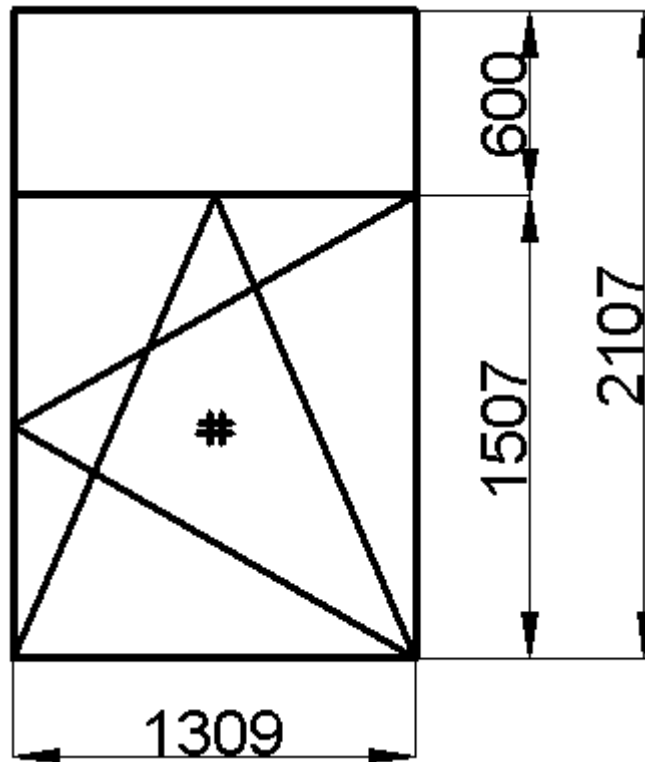

Элемент составной конструкции №1

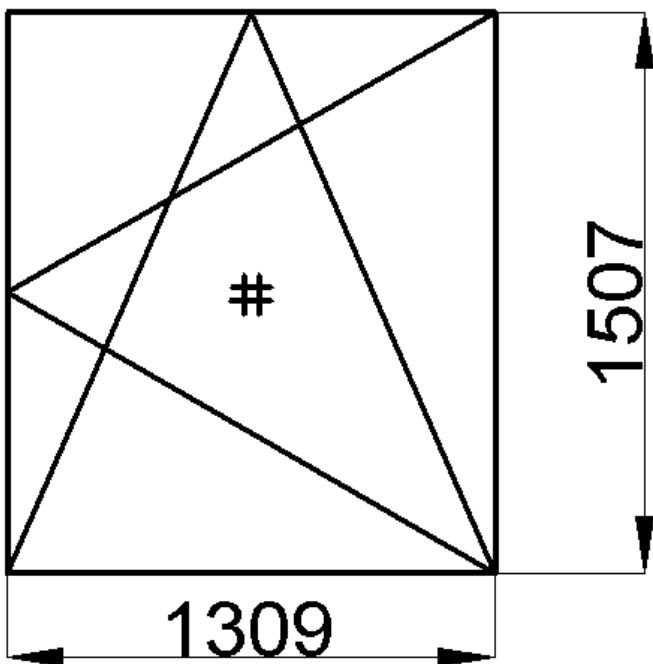

Элемент составной конструкции №2

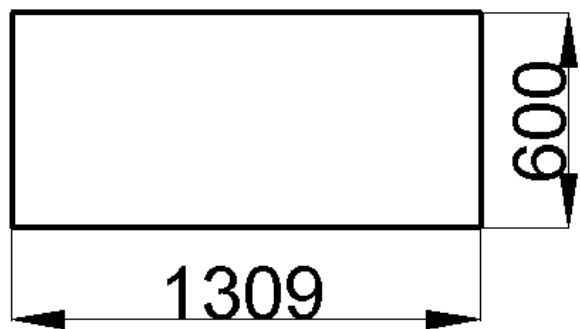

**Демонтаж/монтаж оконных блоков (корп. 5, подр. 17,
пом. 119, 246, 244, 242, 247, 243, количество: 31 окно):**

1. Общие Технические условия (цвет ПВХ профиля – белый, стеклопакет двухкамерный 32 мм (стекло 4 мм), наличие вентиляционного клапана и подставочного профиля для крепления наружного отлива).
2. Демонтаж/монтаж окон (общая площадь окон 138,27 м² для определения стоимости).
3. Подоконник должен быть изготовлен из ПВХ профиля (общая площадь подоконников 44,7 м² для определения стоимости).
4. Монтаж оконных откосов должен быть выполнен сэндвич-панелями толщиной 9 мм по обрешетке с утеплением (общая площадь откосов 124,3 м² для определения стоимости).
5. Наличие отлива (общая площадь отливов 10,14 м² для определения стоимости).
6. Наличие москитных сеток – 31 шт. (общая площадь москитных сеток 28,81 м² для определения стоимости).
7. Наличие гребенок – 31 шт.
8. Ремонт штукатурки (общая площадь 9,3 м² для определения стоимости).
9. Вывоз мусора (ежедневно).

Корп. 5, подр. 17, пом. 119 (левая сторона). Количество: 1 шт.

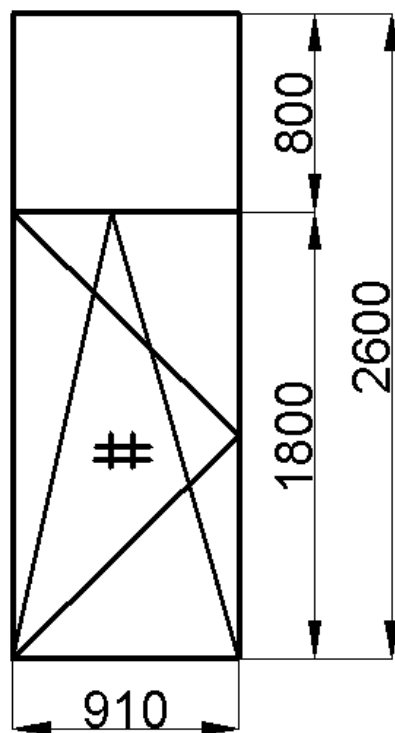

Элемент составной конструкции №1

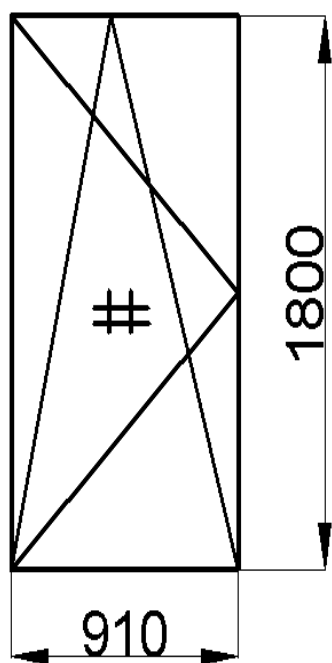

Элемент составной конструкции №2

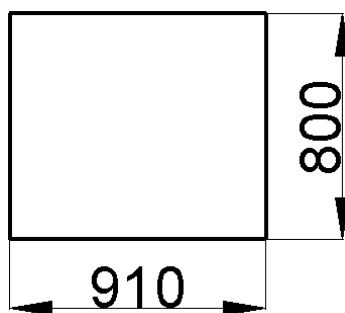

Корп. 5, подр. 17, пом. 119 (левая сторона) Количество: 2 шт.

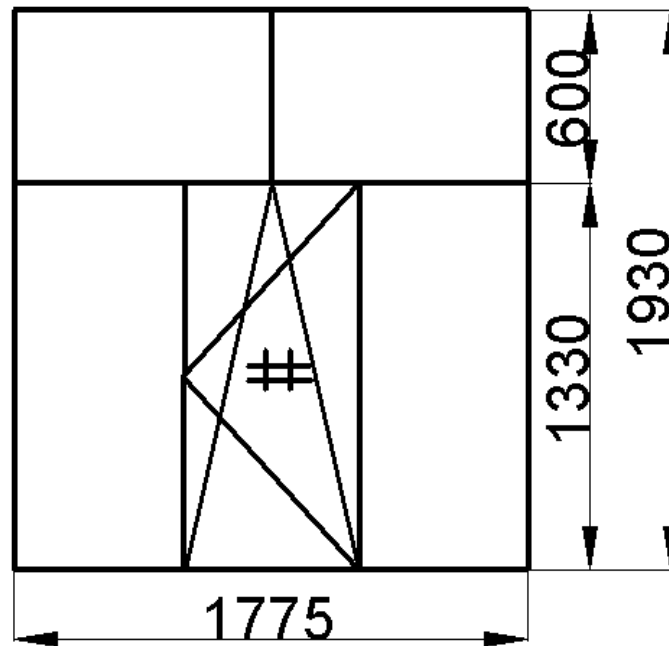

Элемент составной конструкции №1

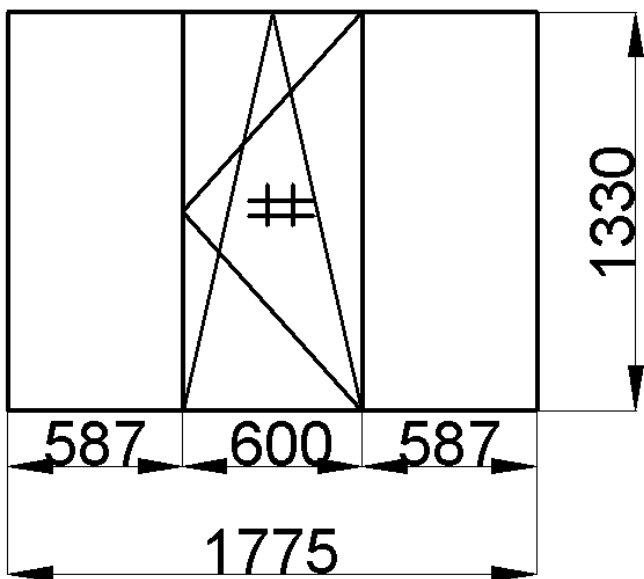

Элемент составной конструкции №2

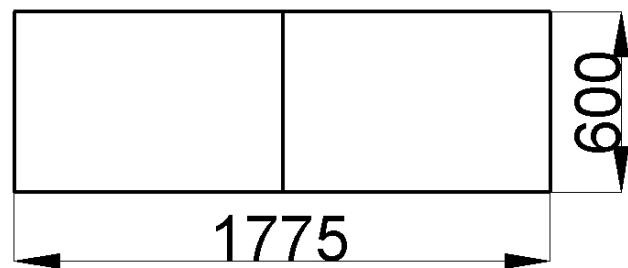

Корп.5, подр.17, пом. 119 (левая сторона) Количество: 9 шт.

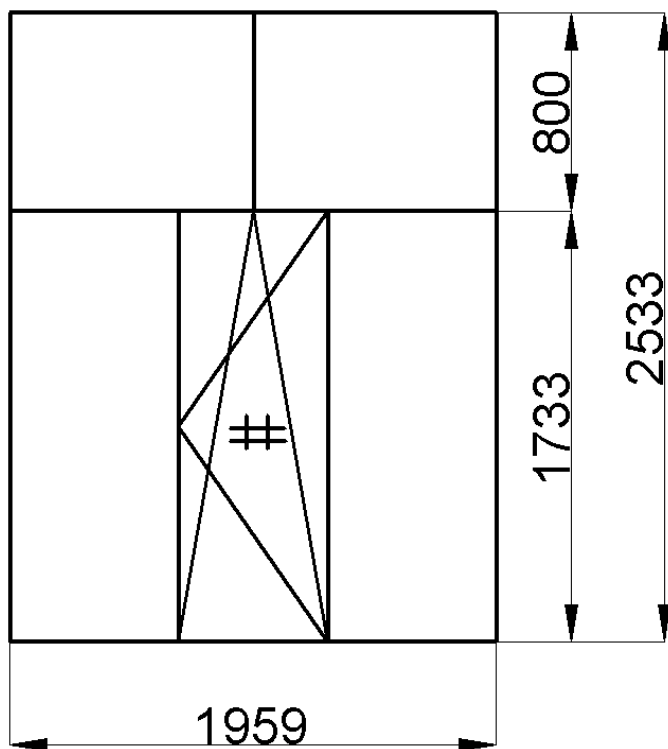

Элемент составной конструкции №1

Элемент составной конструкции №2

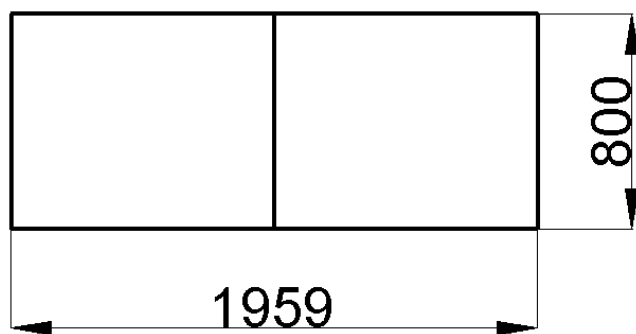
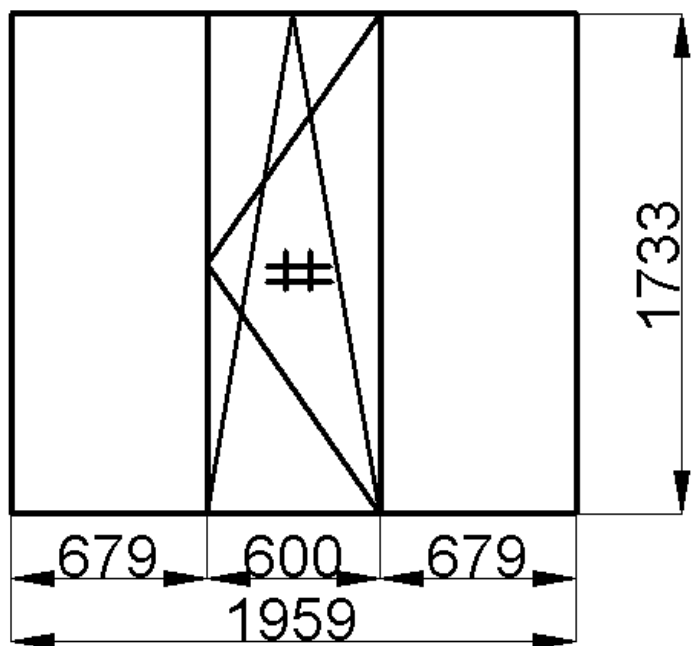

Корп. 5, подр. 17, пом. 119 (правая сторона) Количество: 7 шт.

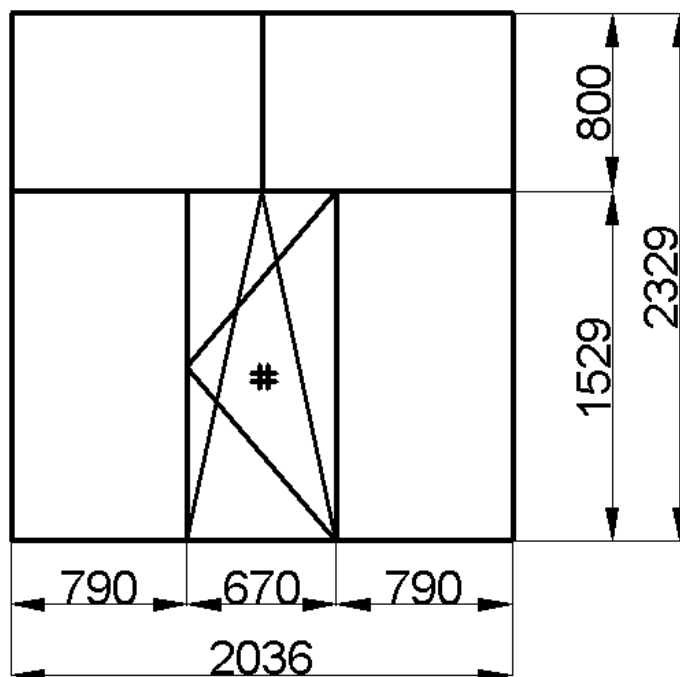

Элемент составной конструкции №1

Элемент составной конструкции №2

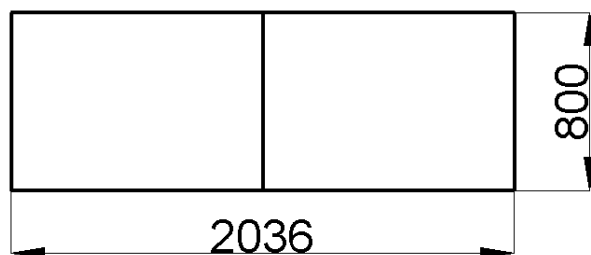
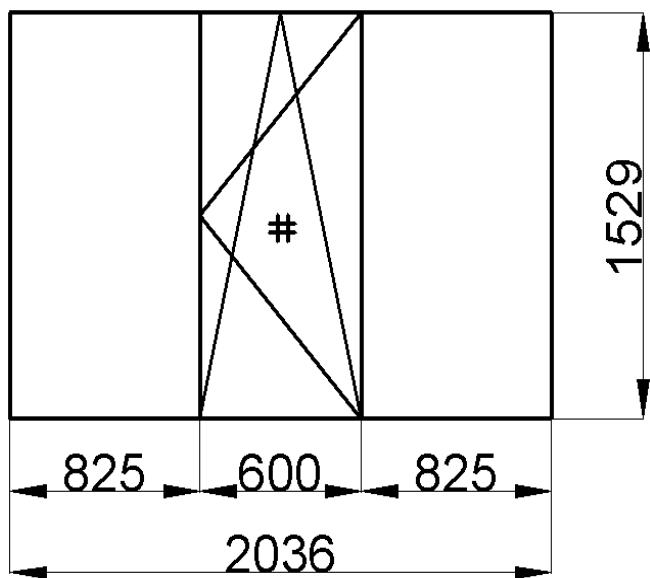

Корп. 5, подр. 17, пом. 119 (правая сторона) Количество: 3 шт.

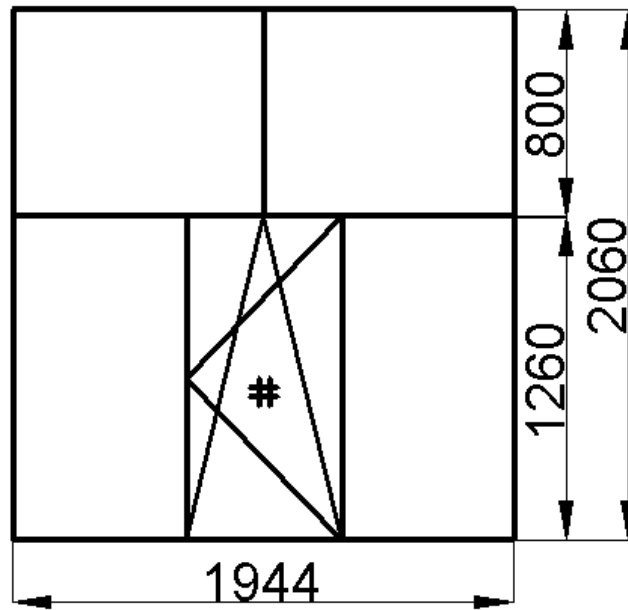

Элемент составной конструкции №1

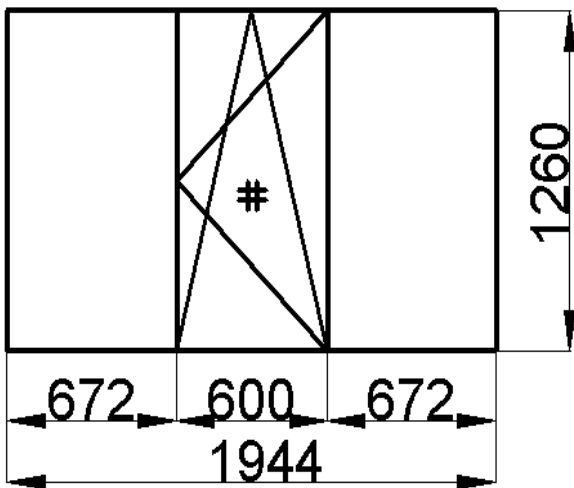

Элемент составной конструкции №2

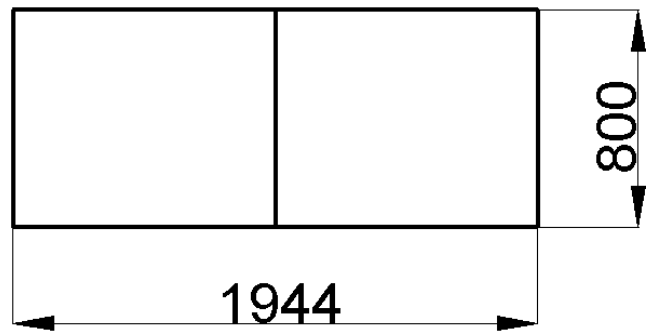

Корп. 5, подр. 17, пом. 246. Количество: 1 шт.

Сандвич панель под установку кондиционера (390x470)

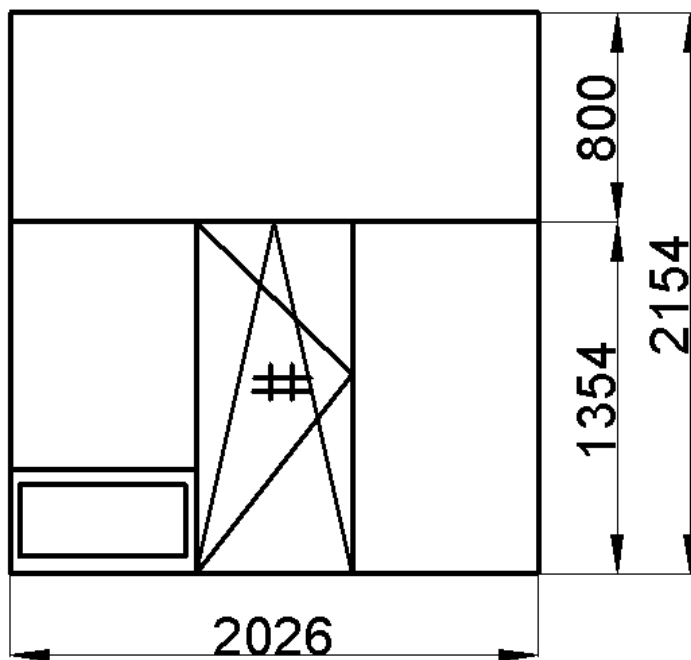

Элемент составной конструкции №1

Элемент составной конструкции №2

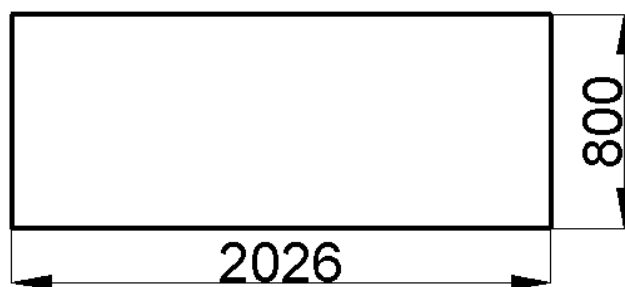
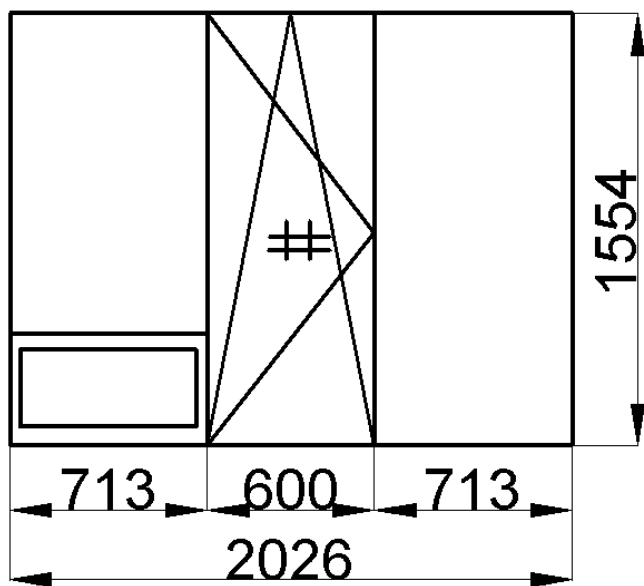

Корп. 5, подр. 17, пом. 244. Количество: 1 шт.

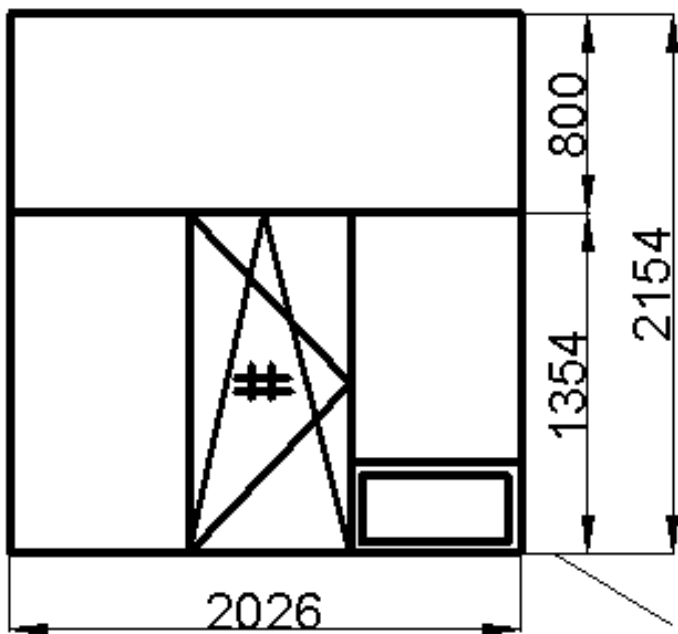

Сандвич панель под установку кондиционера (360x460)

Элемент составной конструкции №1

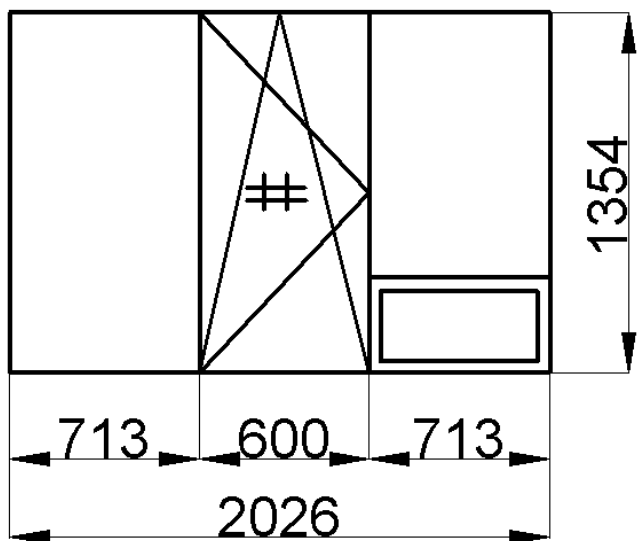

Элемент составной конструкции №2

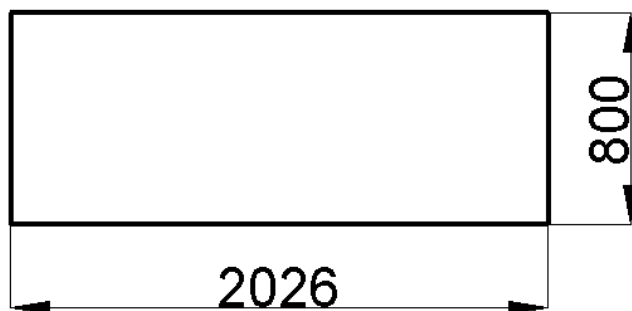

Корп. 5, подр. 17, пом. 244. Количество: 1 шт.

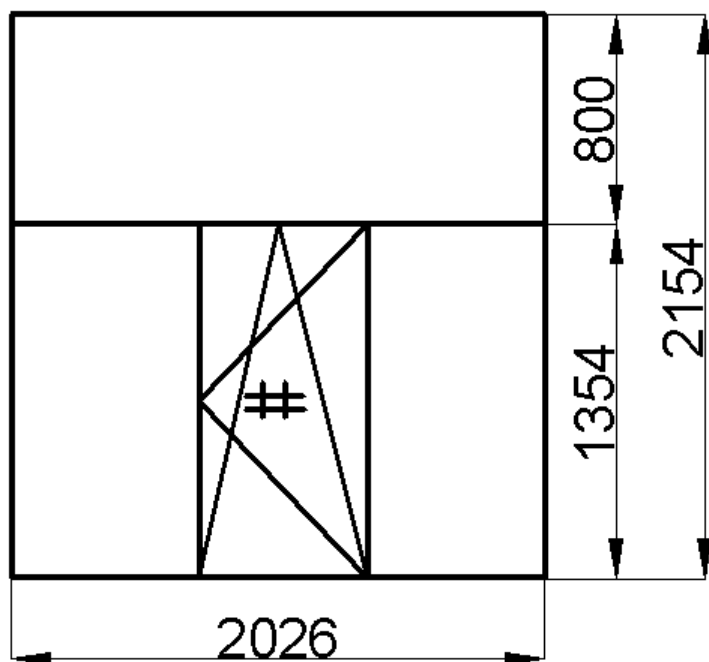

Элемент составной конструкции №1

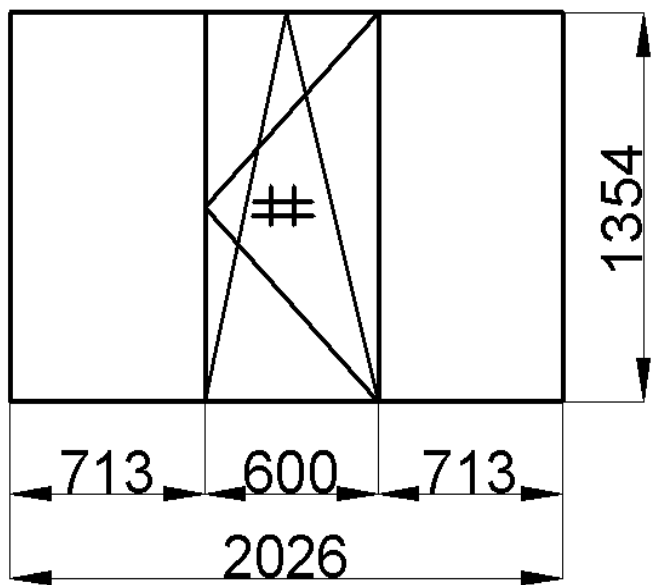

Элемент составной конструкции №2

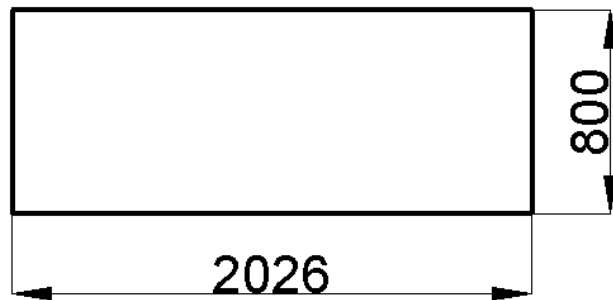

Корп. 5, подр. 17, пом. 242. Количество: 1 шт.

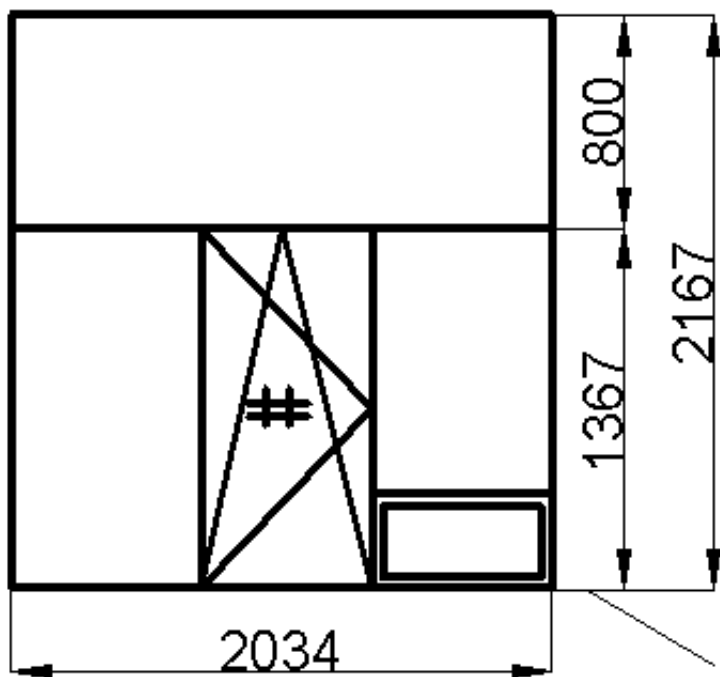

Сандвич панель под установку кондиционера (460x660)

Элемент составной конструкции №1

Элемент составной конструкции №2

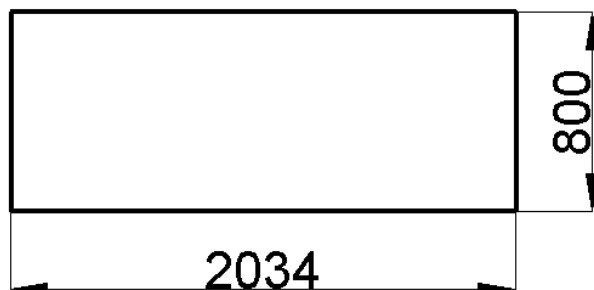
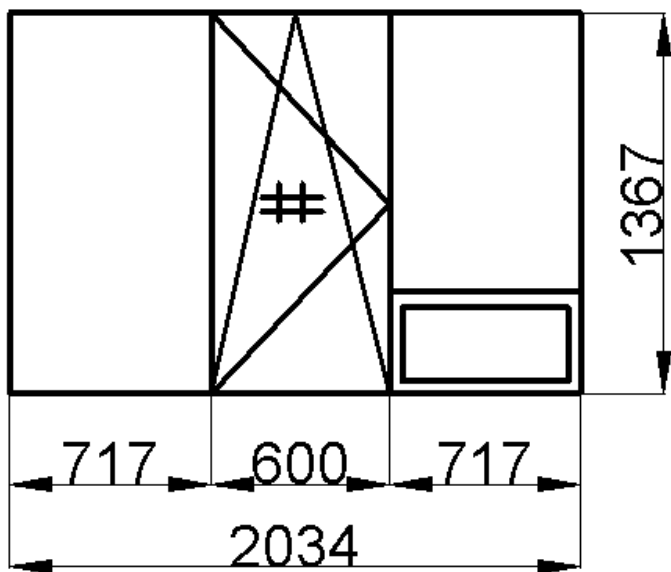

Корп. 5, подр. 17, пом. 242. Количество: 1 шт.

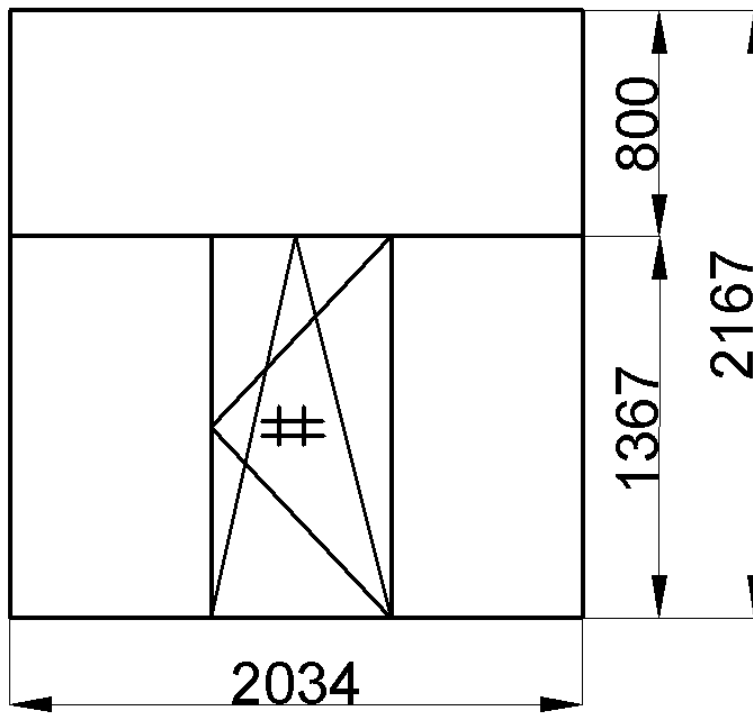

Элемент составной конструкции №1

Элемент составной конструкции №2

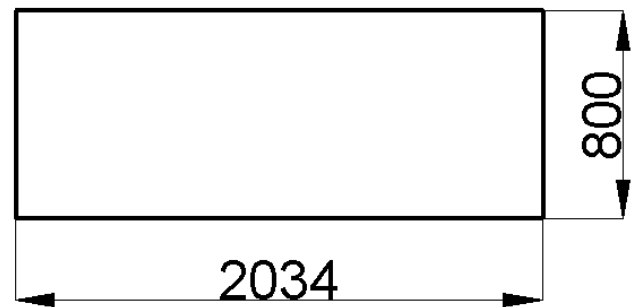
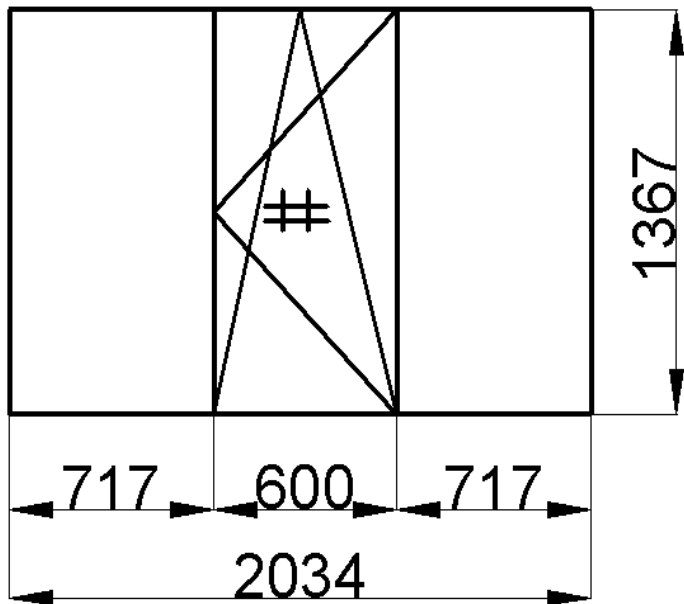

Корп. 5, подр. 17, пом. 247. Количество: 1 шт.

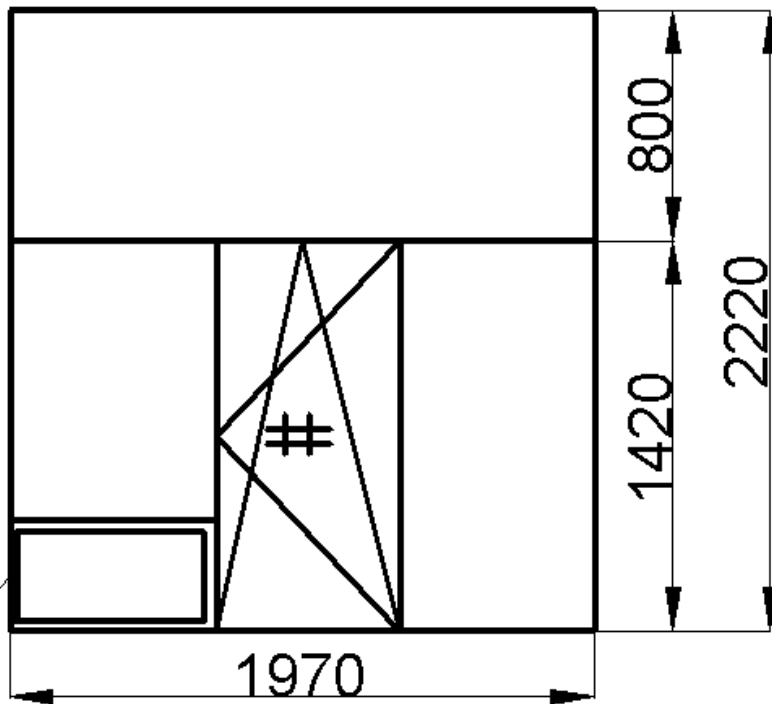

Сандвич панель под установку кондиционера (360x460)

Элемент составной конструкции №1

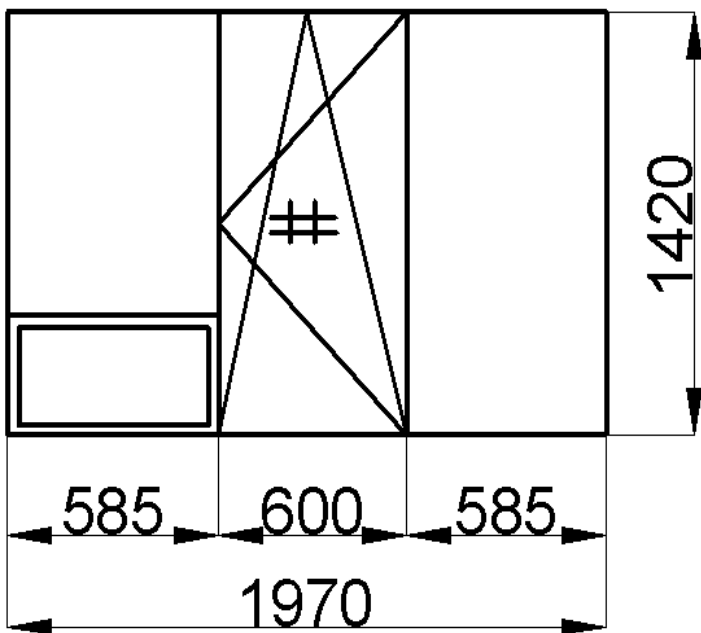

Элемент составной конструкции №2

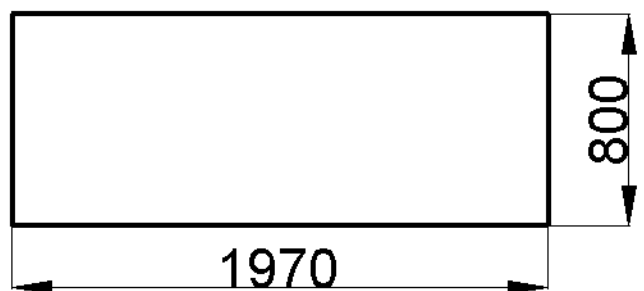

Корп. 5, подр. 17, пом. 247. Количество: 1 шт.

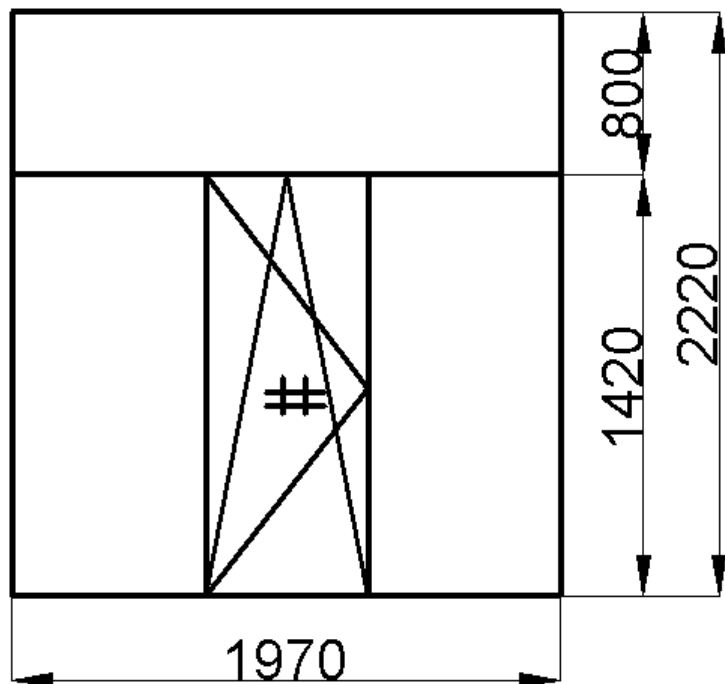

Элемент составной конструкции №1

Элемент составной конструкции №2

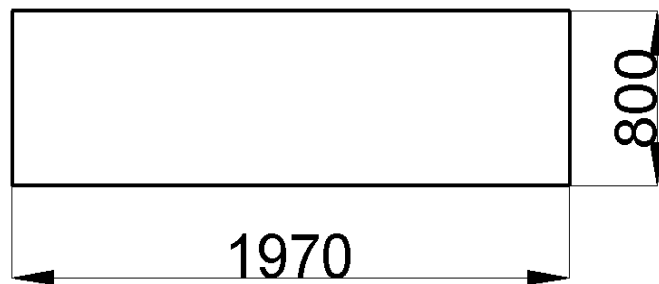
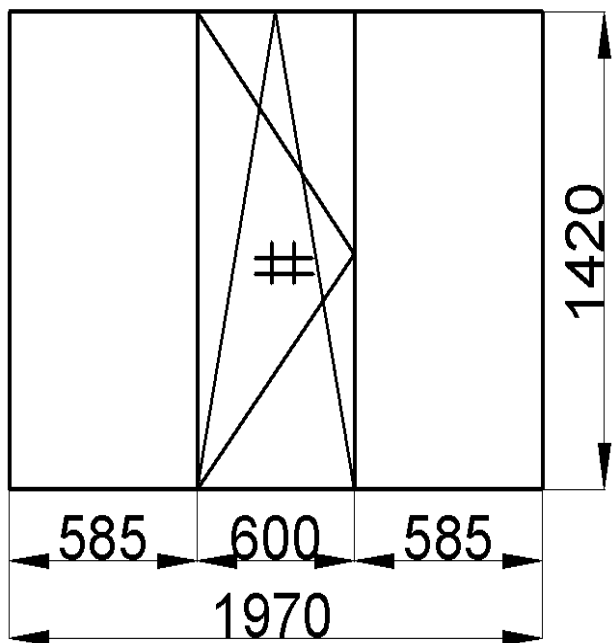

Корп. 5, подр. 17, пом. 243. Количество: 1 шт.

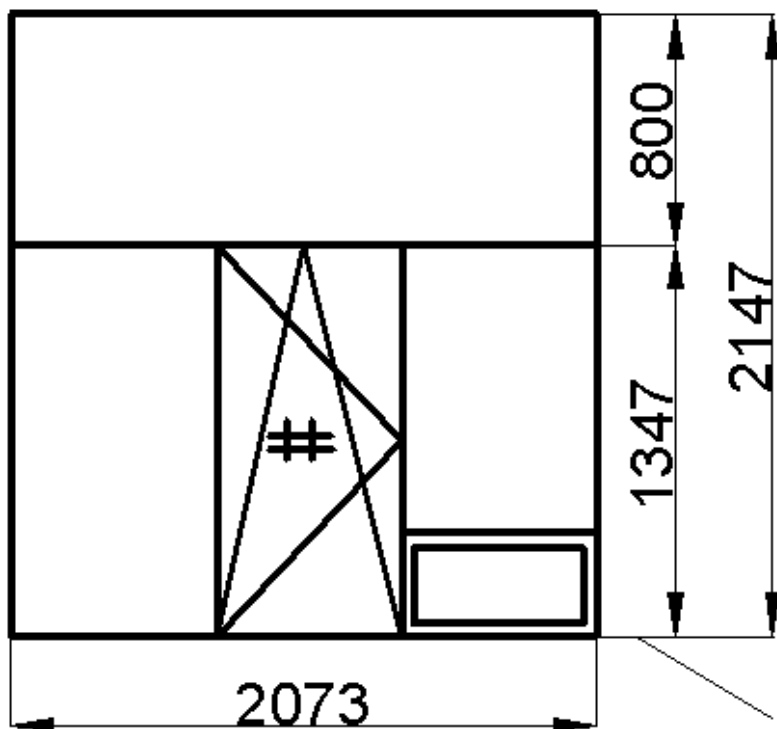

Сандвич панель под установку кондиционера (400x600)

Элемент составной конструкции №1

Элемент составной конструкции №2

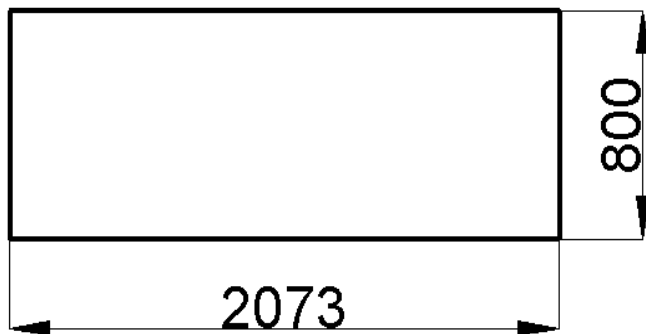
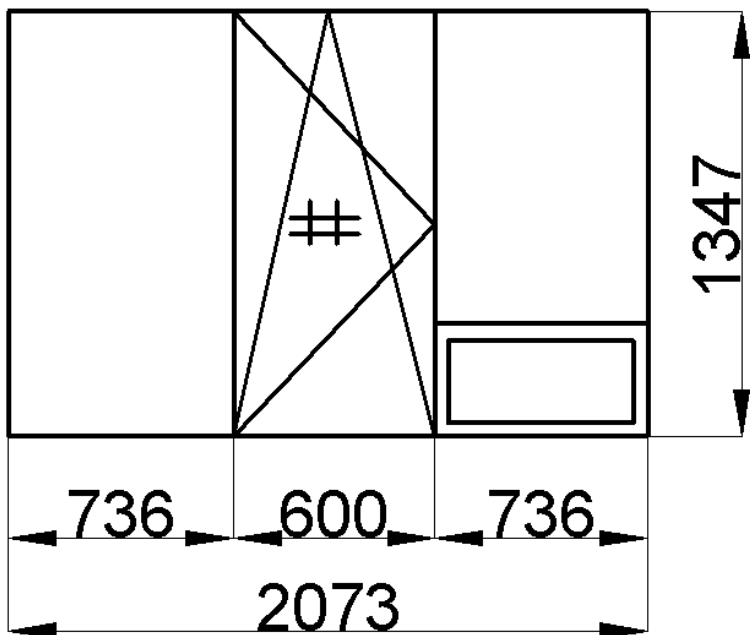

Корп. 5, подр. 17, пом. 243. Количество: 1 шт.

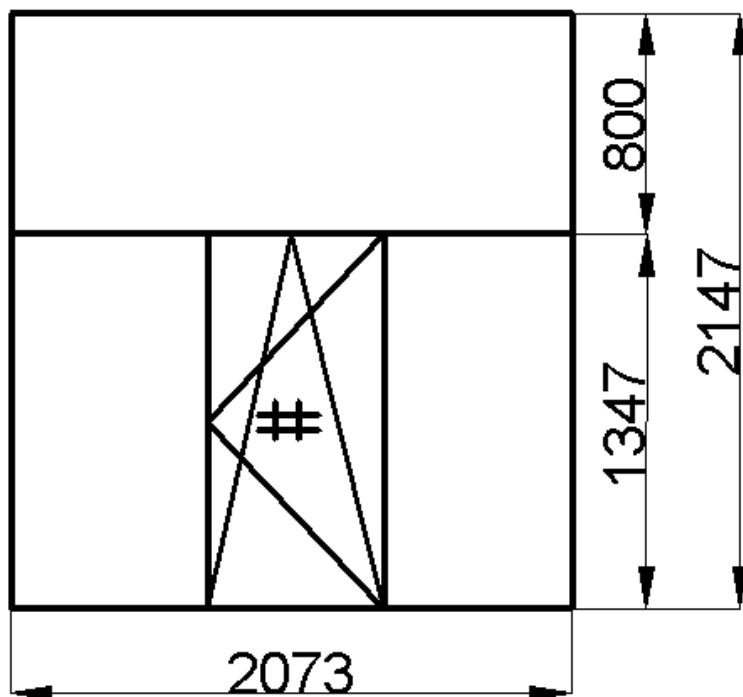

Элемент составной конструкции №1

Элемент составной конструкции №2

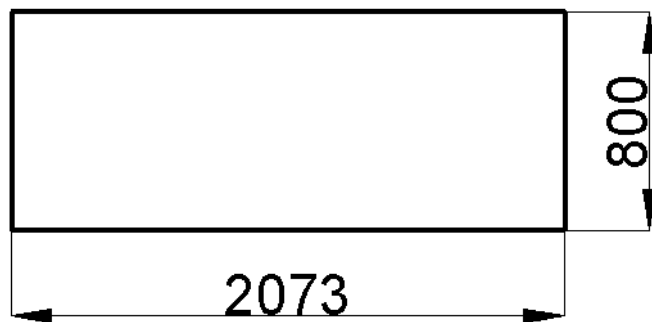
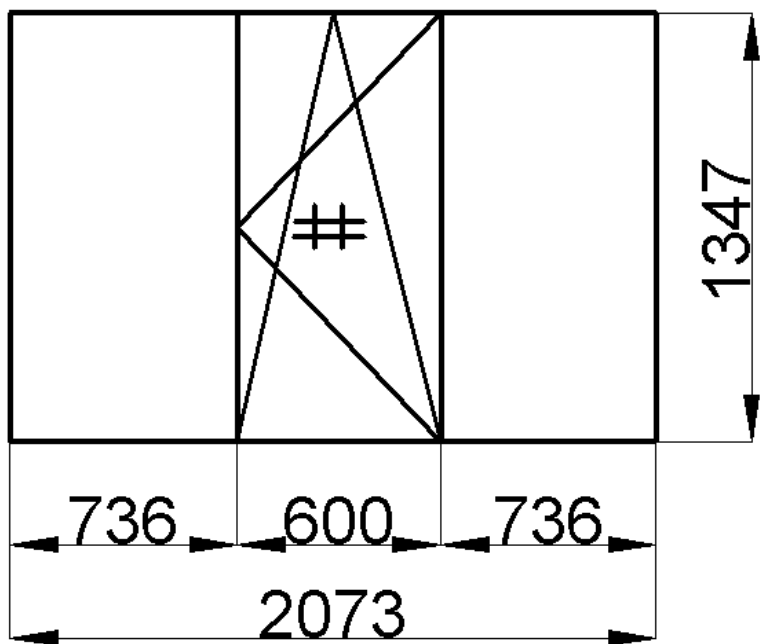

**Демонтаж/монтаж оконных блоков
(корп. 5, подр. 88, пом. 441, количество: 1 окно):**

1. Общие Технические условия (цвет ПВХ профиля – белый, стеклопакет двухкамерный 32 мм (стекло 4 мм), наличие вентиляционного клапана и подставочного профиля для крепления наружного отлива).
2. Демонтаж/монтаж окон (общая площадь окон 5,12 м² для определения стоимости).
3. Подоконник должен быть изготовлен из ПВХ профиля (общая площадь подоконников 1,08 м² для определения стоимости).
4. Монтаж оконных откосов должен быть выполнен сэндвич-панелями толщиной 9 мм по обрешетке с утеплением (общая площадь откосов 3,1 м² для определения стоимости).
5. Наличие отлива (общая площадь отливов 0,41 м² для определения стоимости).
6. Наличие москитных сеток – 1 шт. (общая площадь москитных сеток 0,94 м² для определения стоимости).
7. Наличие гребенок – 1 шт.
8. Ремонт штукатурки (общая площадь 0,3 м² для определения стоимости).
9. Вывоз мусора (ежедневно).

Корп. 5, подр. 88, ком. 441. Количество: 1 шт.

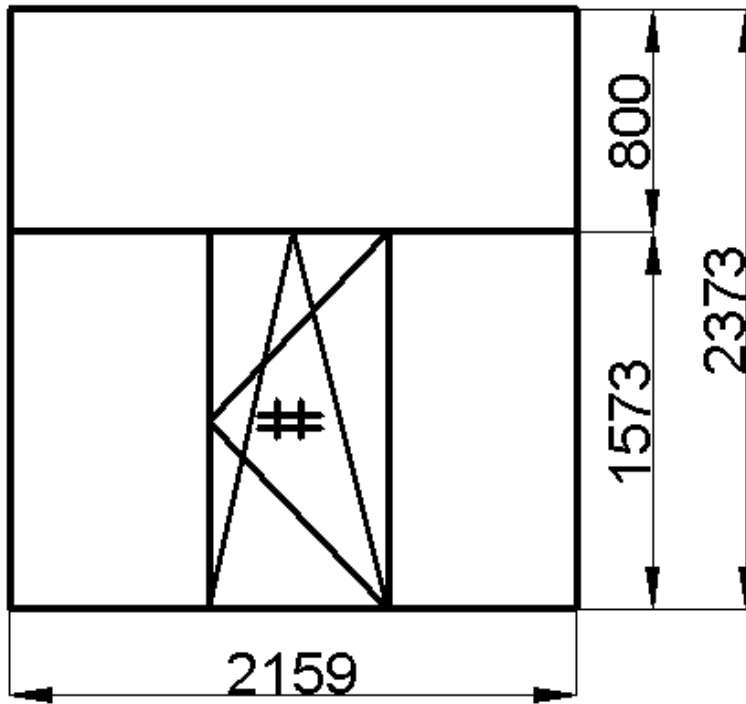

Элемент составной конструкции №1

Элемент составной конструкции №2

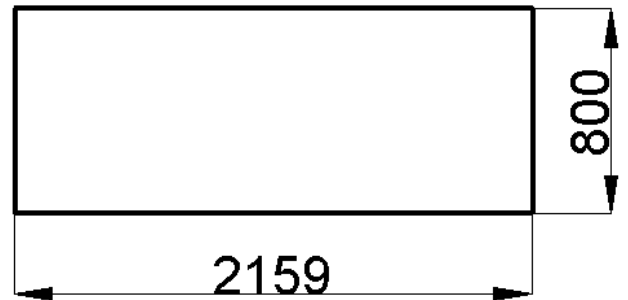
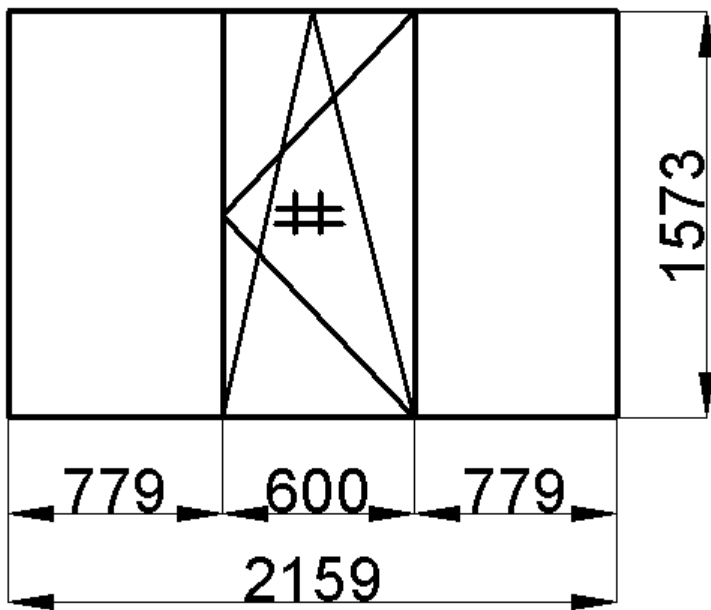

**Демонтаж/монтаж оконных блоков
(корп. 5, подр. 37, пом. 447, 438, количество: 3 окна):**

1. Общие Технические условия (цвет ПВХ профиля – белый, стеклопакет двухкамерный 32 мм (стекло 4 мм), наличие вентиляционного клапана и подставочного профиля для крепления наружного отлива).
2. Демонтаж/монтаж окон (общая площадь окон 10,8 м² для определения стоимости).
3. Подоконник должен быть изготовлен из ПВХ профиля (общая площадь подоконников 2,76 м² для определения стоимости).
4. Монтаж оконных откосов должен быть выполнен сэндвич-панелями толщиной 9 мм по обрешетке с утеплением (общая площадь откосов 8,67 м² для определения стоимости).
5. Наличие отлива (общая площадь отливов 1,37 м² для определения стоимости).
6. Наличие москитных сеток – 3 шт. (общая площадь москитных сеток 3,55 м² для определения стоимости).
7. Наличие гребенок – 3 шт.
8. Ремонт штукатурки (общая площадь 0,9 м² для определения стоимости).
9. Вывоз мусора (ежедневно).

Корп. 5, подр. 37, пом. 447. Количество: 1 шт.

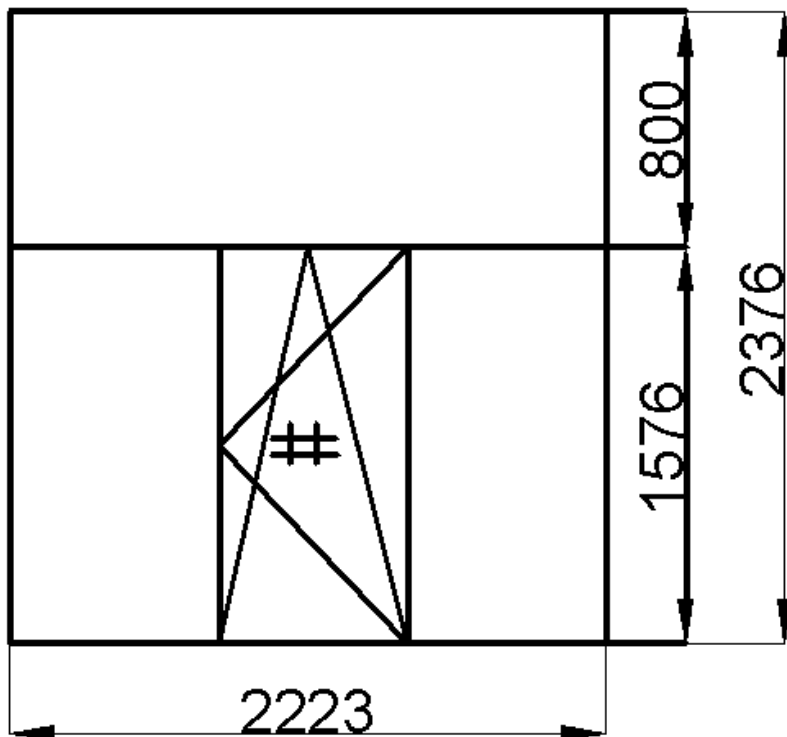

Элемент составной конструкции №1

Элемент составной конструкции №2

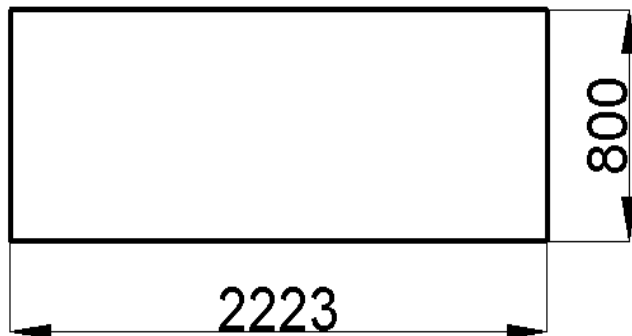
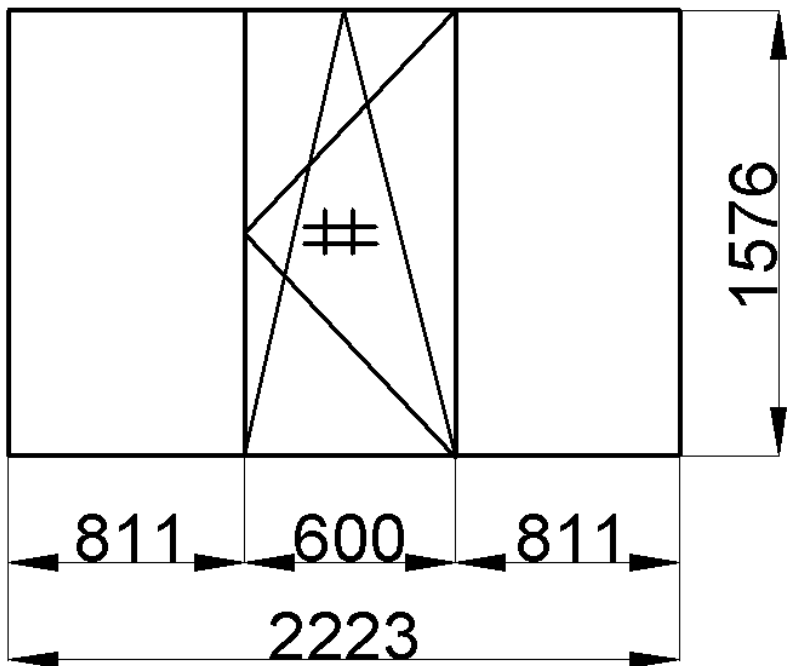

Корп. 5, подр. 37, пом. 438 (л). Количество: 1 шт.

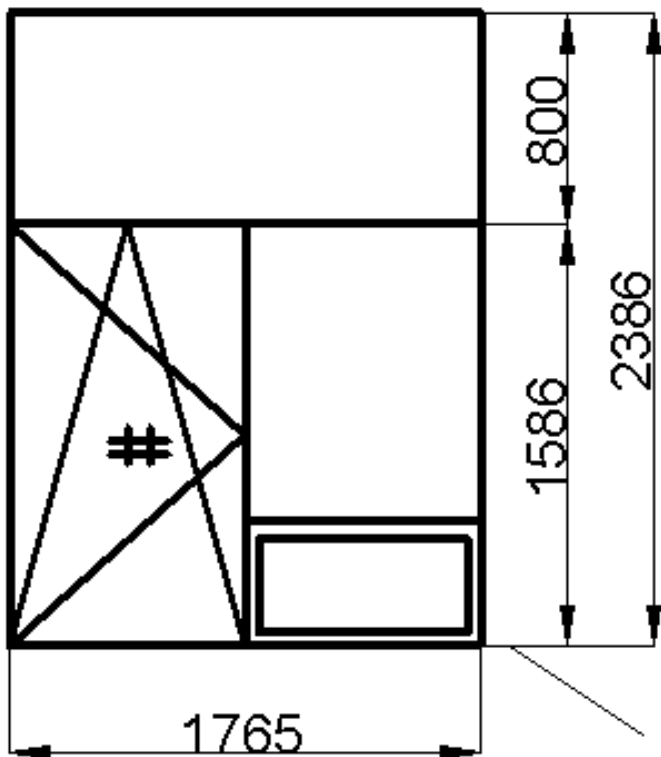

Сандвич панель под установку кондиционера (470x660)

Элемент составной конструкции №1

Элемент составной конструкции №2

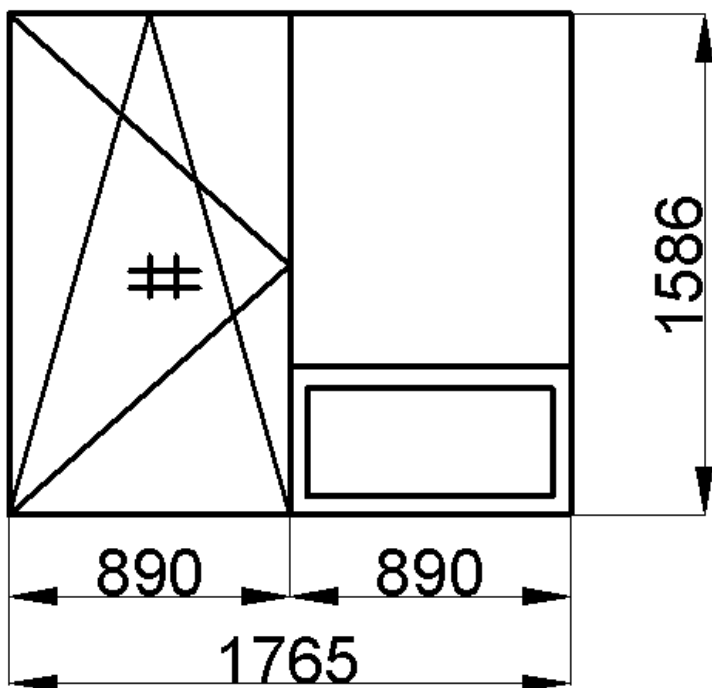

Корп. 5, подр. 37, пом. 438 (п). Количество: 1 шт.

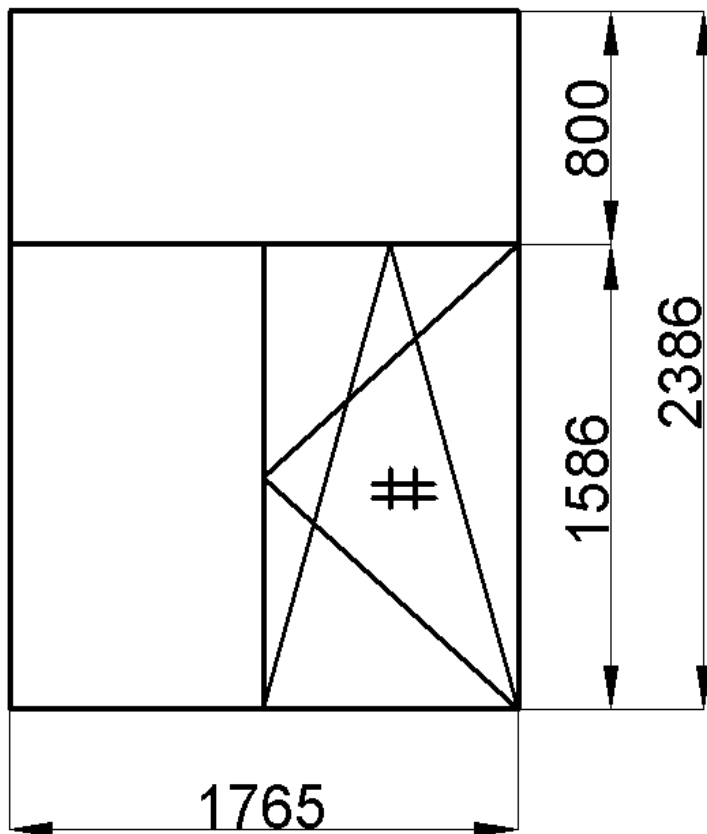

Элемент составной конструкции №1

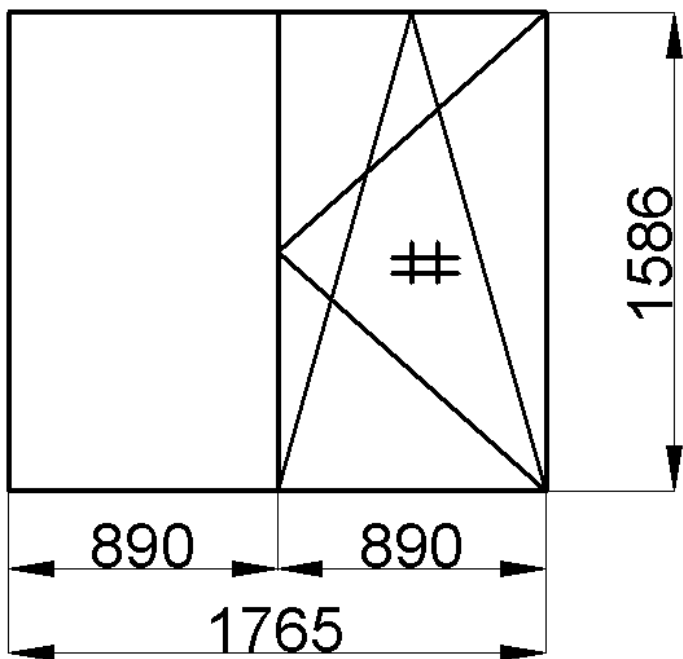

Элемент составной конструкции №2

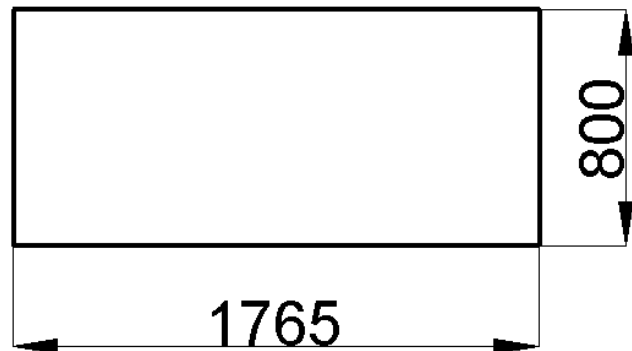

**Демонтаж/монтаж оконных блоков
(корп. 5, подр. 94, пом. 420, 422, 424, 427, количество: 6 окон):**

1. Общие Технические условия (цвет ПВХ профиля – белый, стеклопакет двухкамерный 32 мм (стекло 4 мм), наличие вентиляционного клапана и подставочного профиля для крепления наружного отлива).
2. Демонтаж/монтаж окон (общая площадь окон 31,3 м² для определения стоимости).
3. Подоконник должен быть изготовлен из ПВХ профиля (общая площадь подоконников 6,19 м² для определения стоимости).
4. Монтаж оконных откосов должен быть выполнен сэндвич-панелями толщиной 9 мм по обрешетке с утеплением (общая площадь откосов 17,99 м² для определения стоимости).
5. Наличие отлива (общая площадь отливов 2,49 м² для определения стоимости).
6. Наличие москитных сеток – 6 шт. (общая площадь москитных сеток 5,65 м² для определения стоимости).
7. Наличие гребенок – 6 шт.
8. Ремонт штукатурки (общая площадь 1,8 м² для определения стоимости).
9. Вывоз мусора (ежедневно).

Корп. 5, подр. 94, пом. 420. Количество: 1 шт.

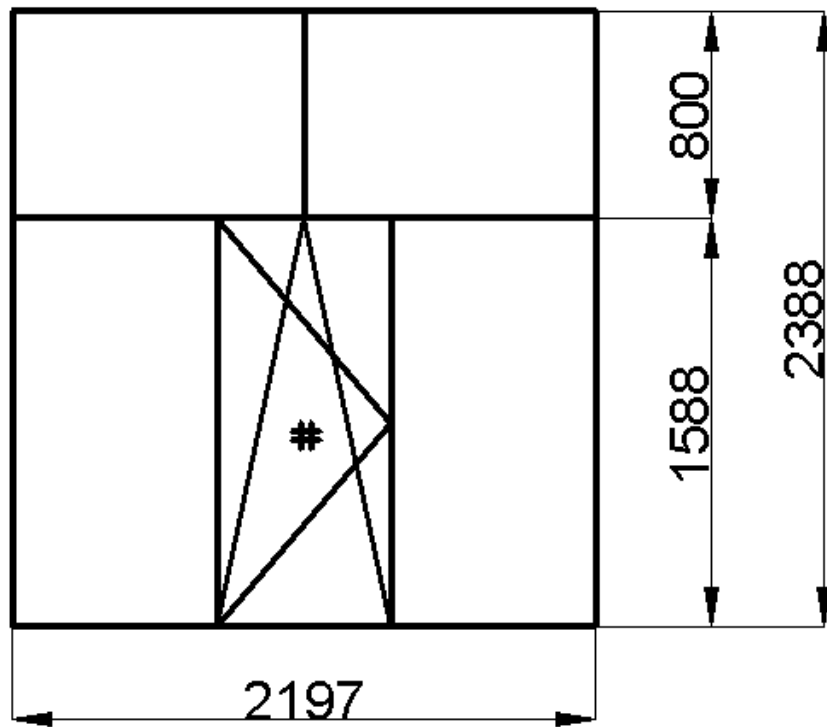

Элемент составной конструкции №1

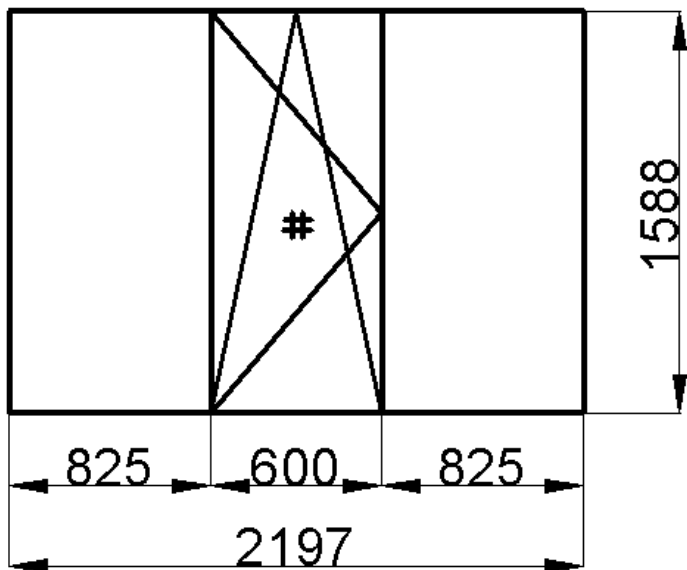

Элемент составной конструкции №2

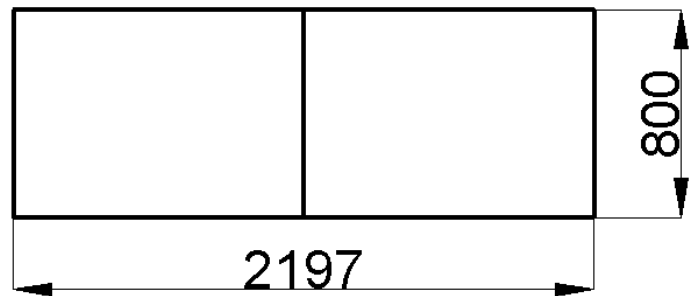

Корп. 5, подр. 94, пом. 422. Количество: 1 шт.

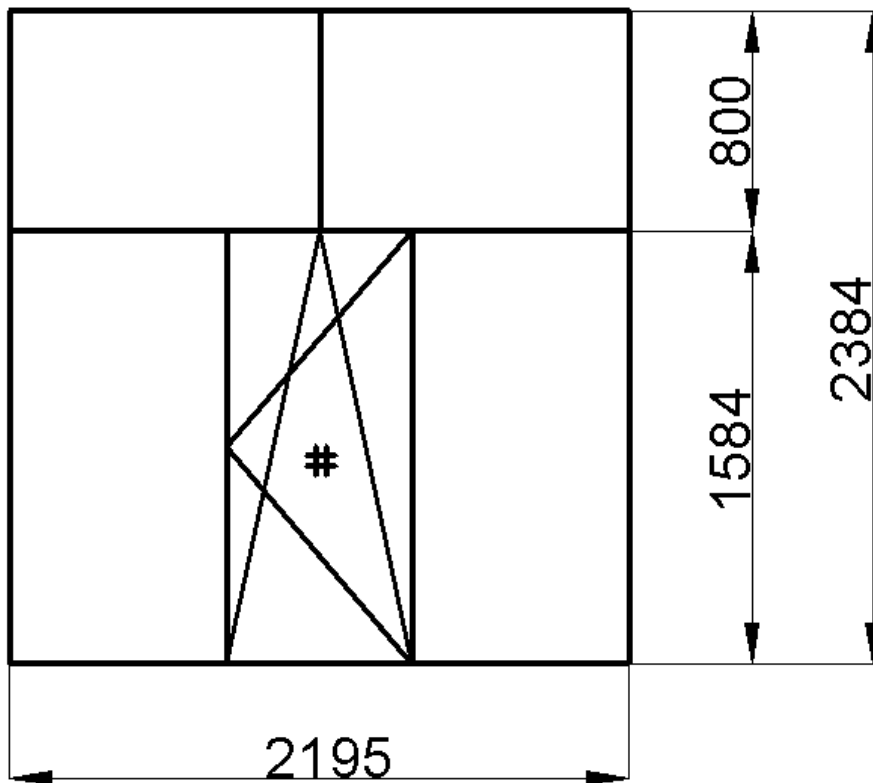

Элемент составной конструкции №1

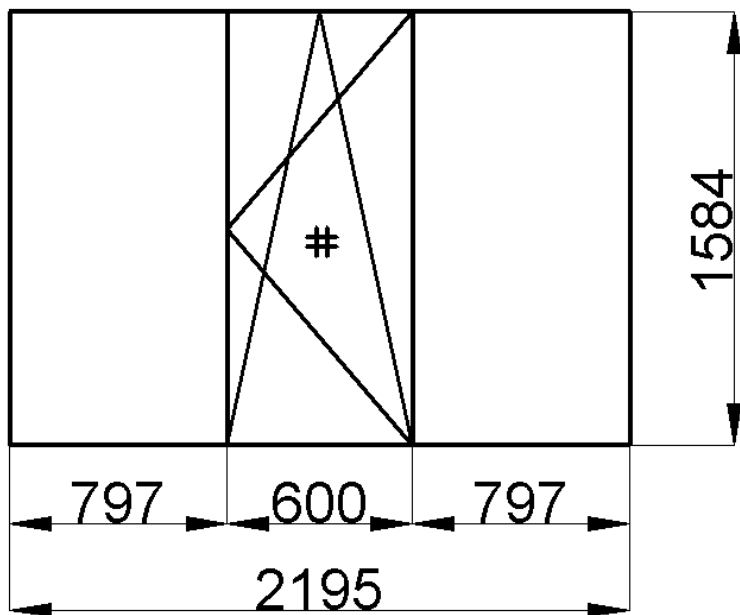

Элемент составной конструкции №2

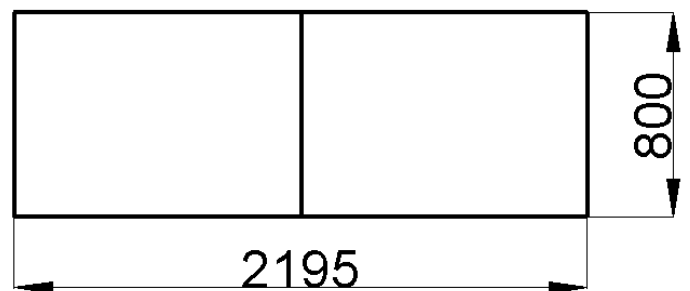

Корп. 5, подр. 94, пом. 422. Количество: 1 шт.

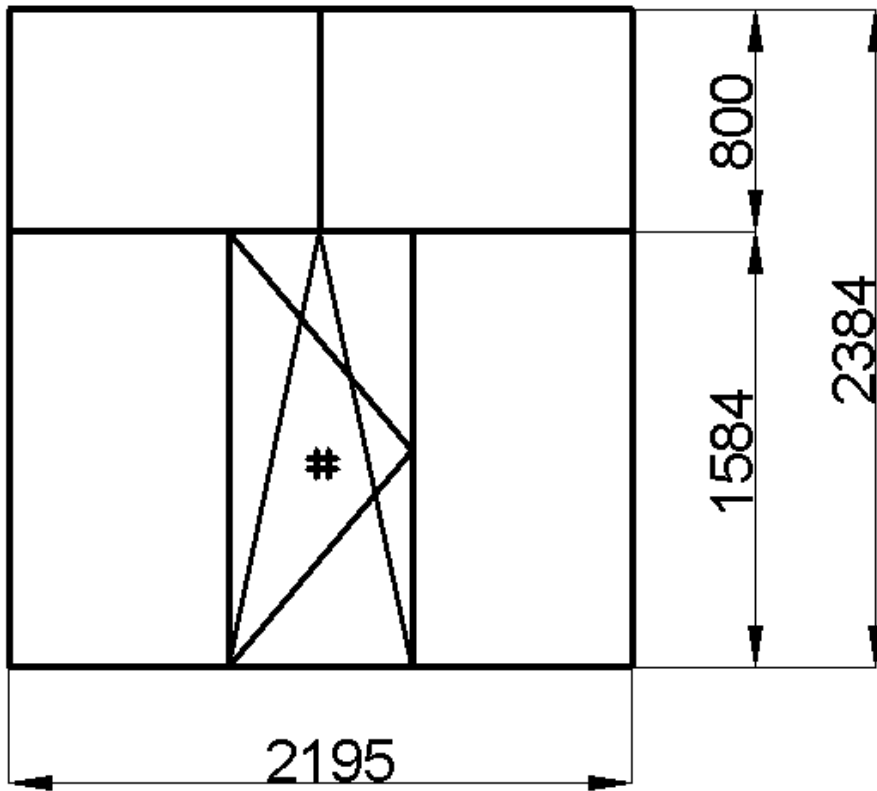

Элемент составной конструкции №1

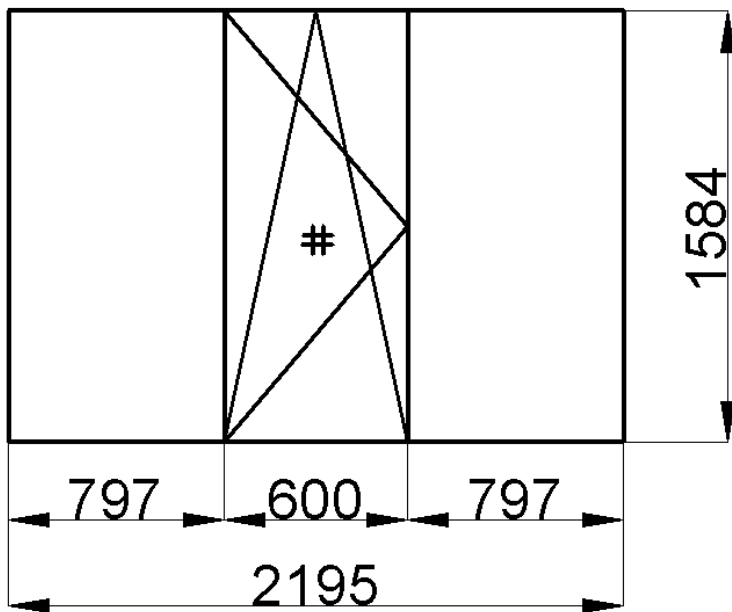

Элемент составной конструкции №2

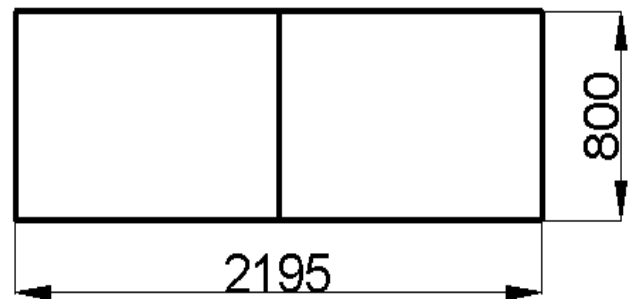

Корп. 5, подр. 94, пом. 424. Количество: 1 шт.

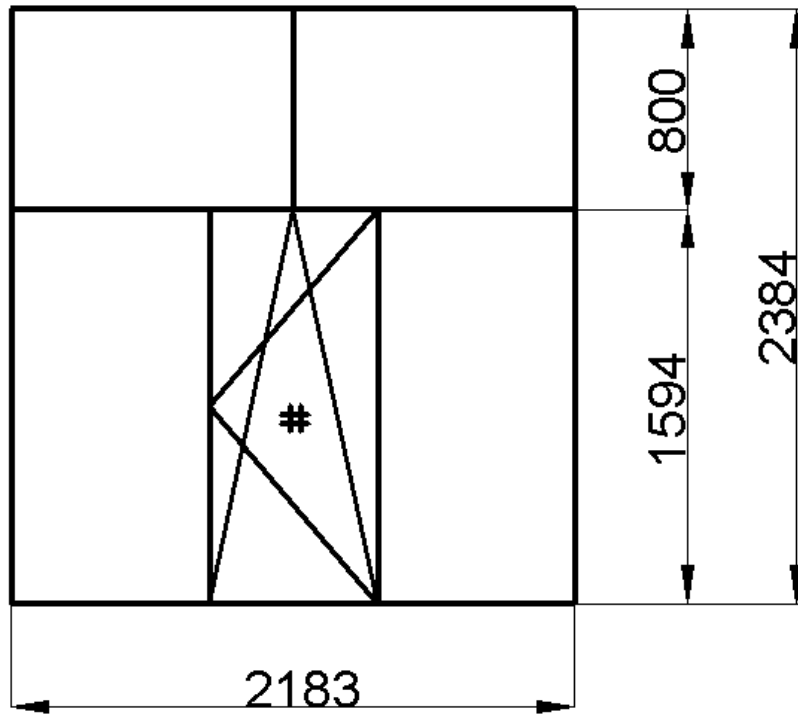

Элемент составной конструкции №1

Элемент составной конструкции №2

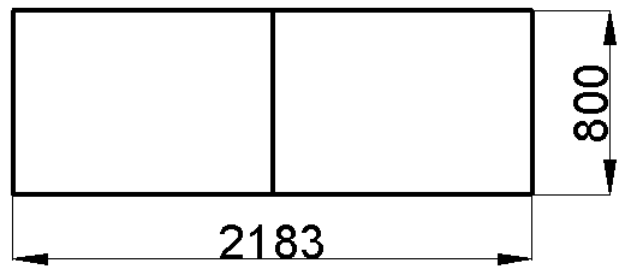
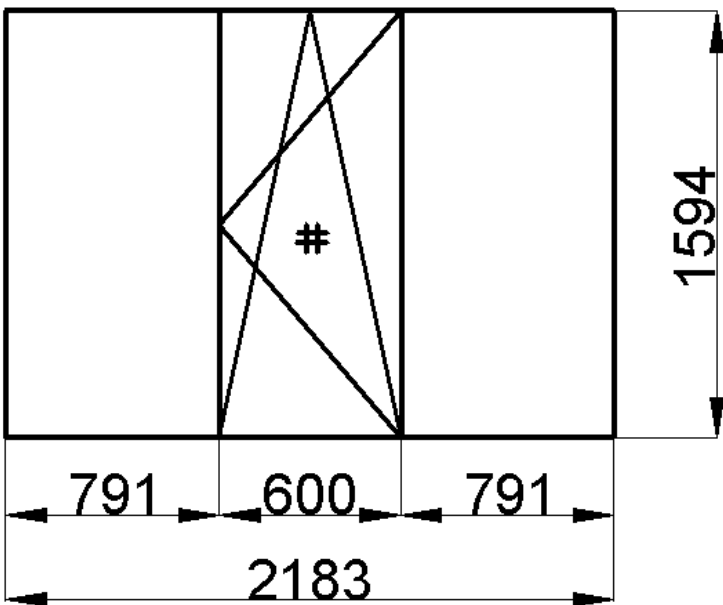

Корп. 5, подр. 94, пом. 424. Количество: 1 шт.

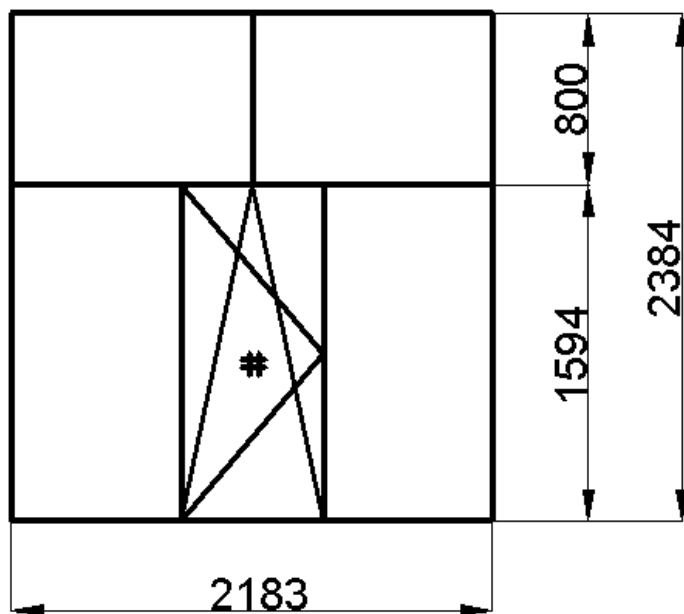

Элемент составной конструкции №1

Элемент составной конструкции №2

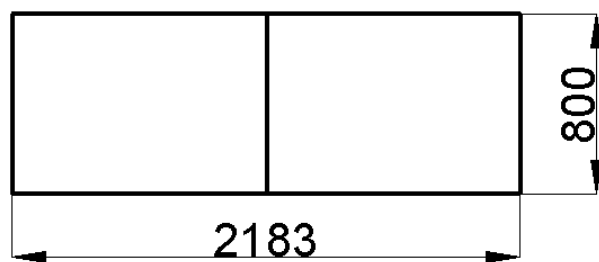
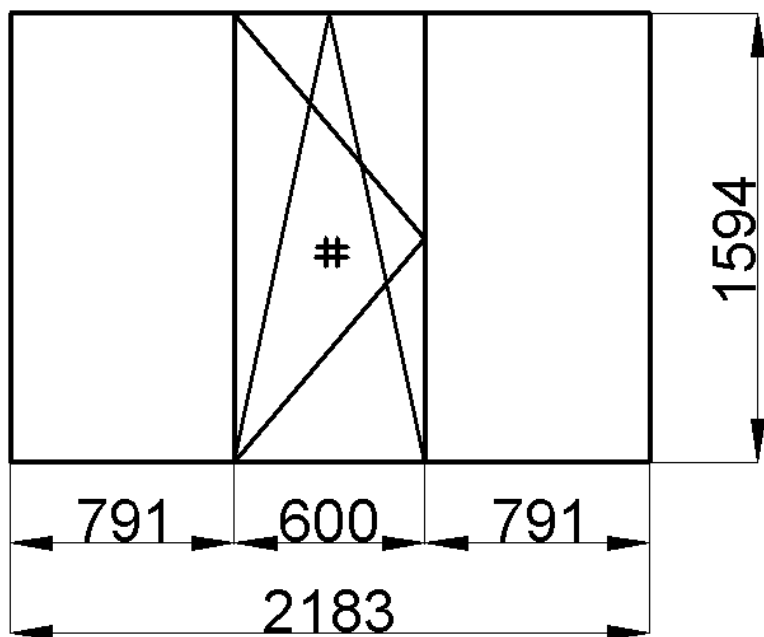

Корп. 5, подр. 94, пом. 427. Количество: 1 шт.

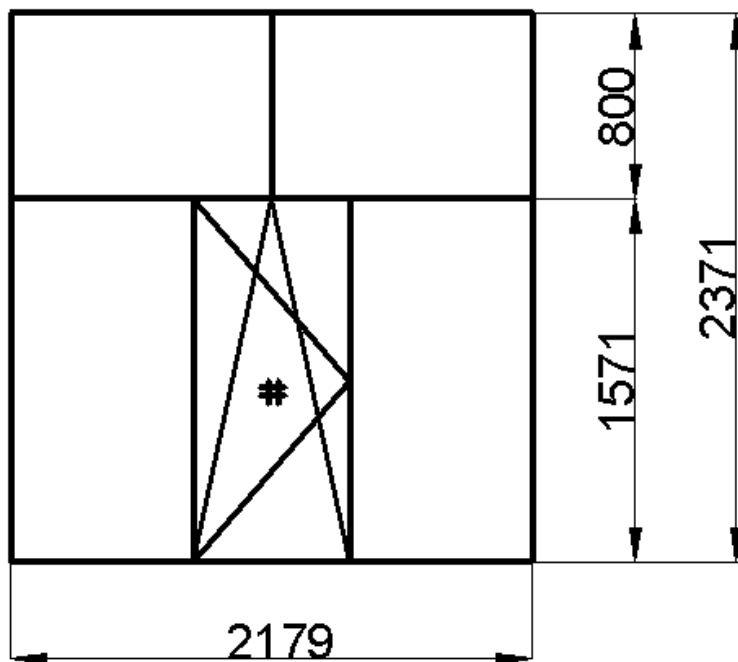

Элемент составной конструкции №1

Элемент составной конструкции №2

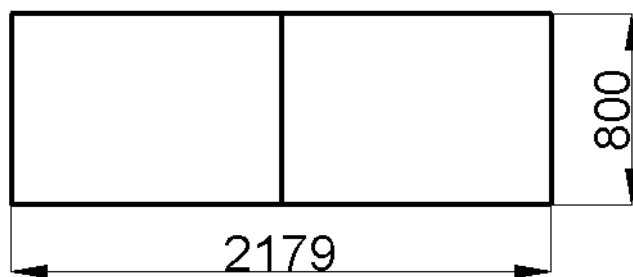
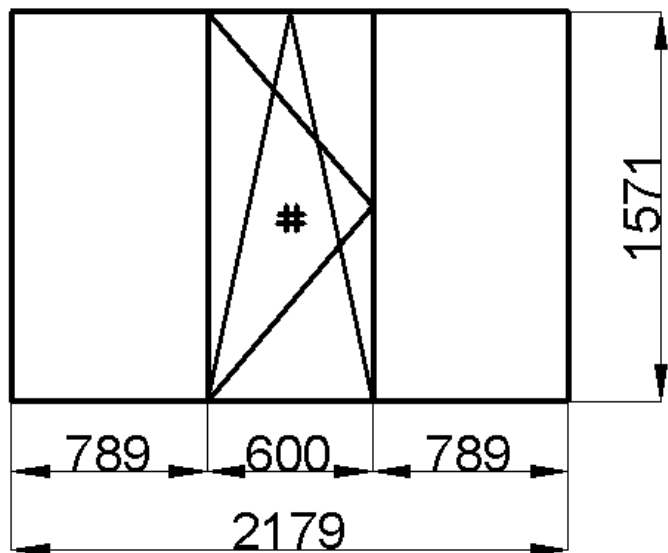

Демонтаж/монтаж оконных блоков
(корп. 5, подр. 92, пом. 455, 457, 456, 452, 450, количество: 7 окон):

1. Общие Технические условия (цвет ПВХ профиля – белый, стеклопакет двухкамерный 32 мм (стекло 4 мм), наличие вентиляционного клапана и подставочного профиля для крепления наружного отлива).
2. Демонтаж/монтаж окон (общая площадь окон 35,33 м² для определения стоимости).
3. Подоконник должен быть изготовлен из ПВХ профиля (общая площадь подоконников 7,14 м² для определения стоимости).
4. Монтаж оконных откосов должен быть выполнен сэндвич-панелями толщиной 9 мм по обрешетке с утеплением (общая площадь откосов 17,41 м² для определения стоимости).
5. Наличие отлива (общая площадь отливов 2,84 м² для определения стоимости).
6. Наличие москитных сеток – 8 шт. (общая площадь москитных сеток 8,92 м² для определения стоимости).
7. Наличие гребенок – 8 шт.
8. Ремонт штукатурки (общая площадь 2,1 м² для определения стоимости).
9. Вывоз мусора (ежедневно).

Корп. 5, подр. 92, пом. 455. Количество: 1 шт.

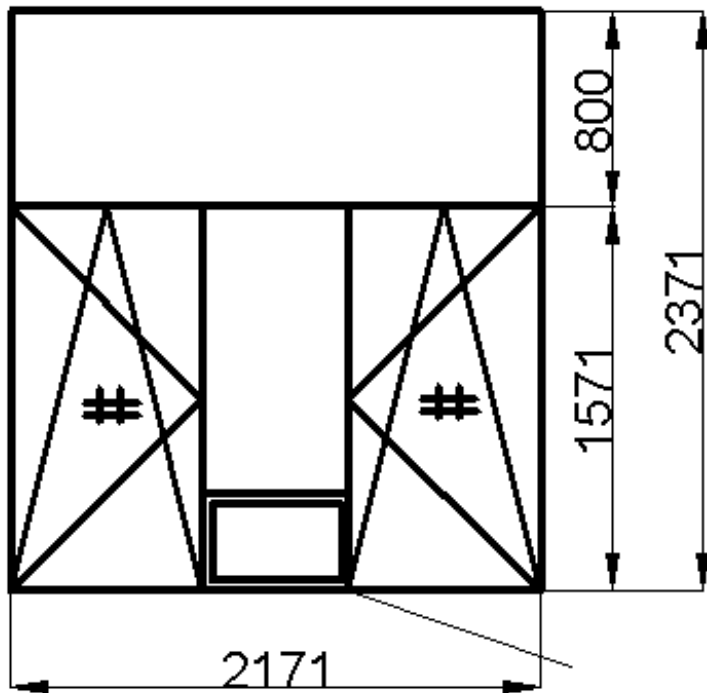

Сандвич панель под установку кондиционера (400x600)

Элемент составной конструкции №1

Элемент составной конструкции №2

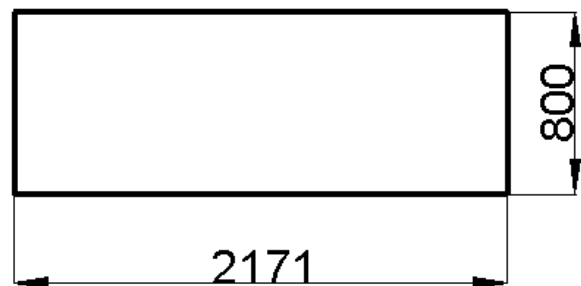
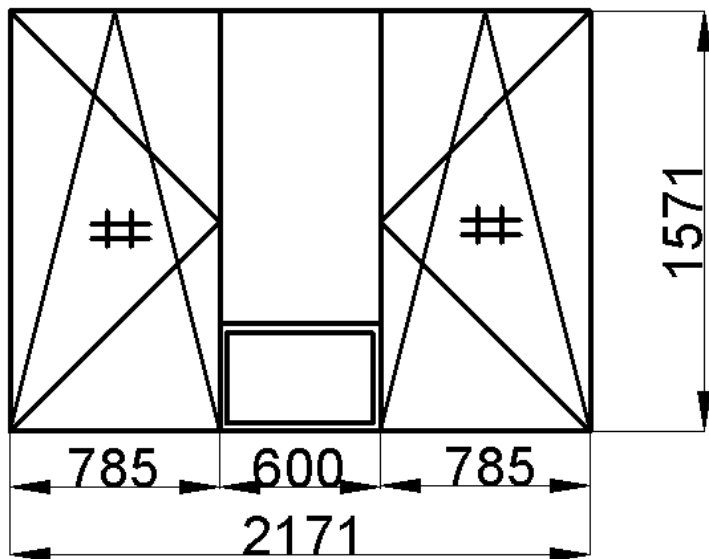

Корп. 5, подр. 92, пом. 457. Количество: 1 шт.

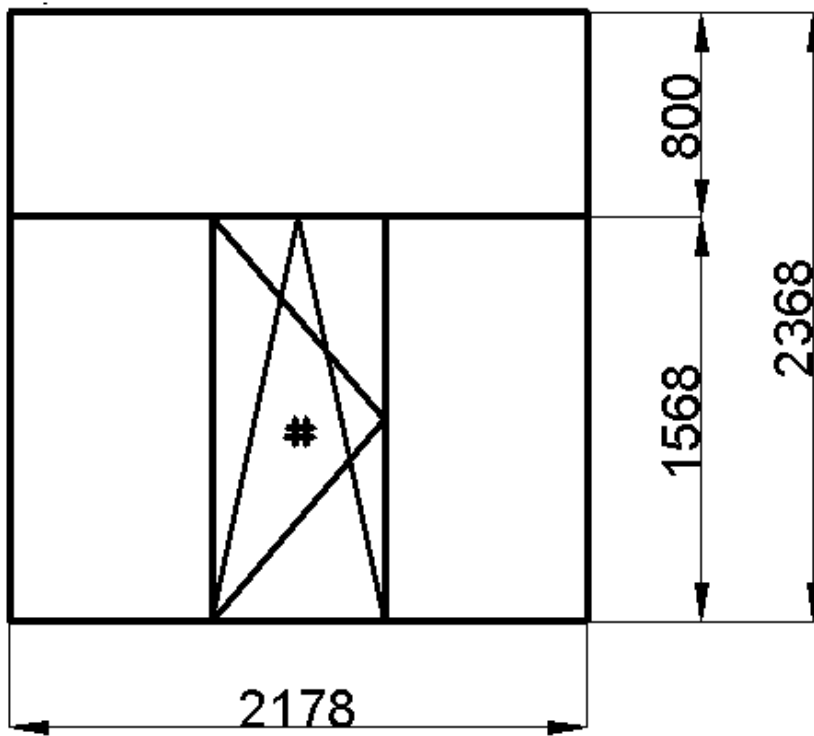

Элемент составной конструкции №1

Элемент составной конструкции №2

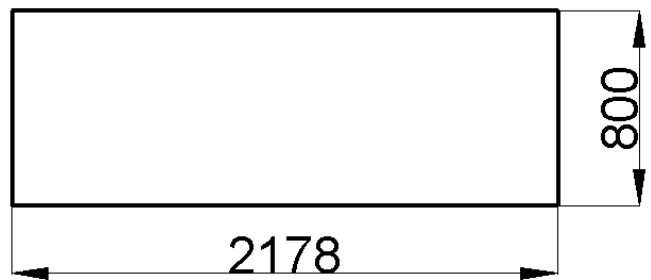
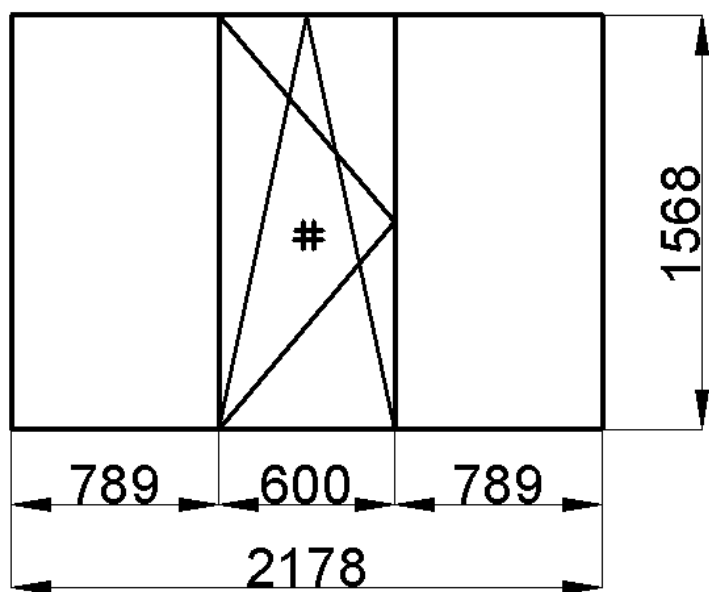

Корп. 5, подр. 92, пом. 457. Количество: 1 шт.

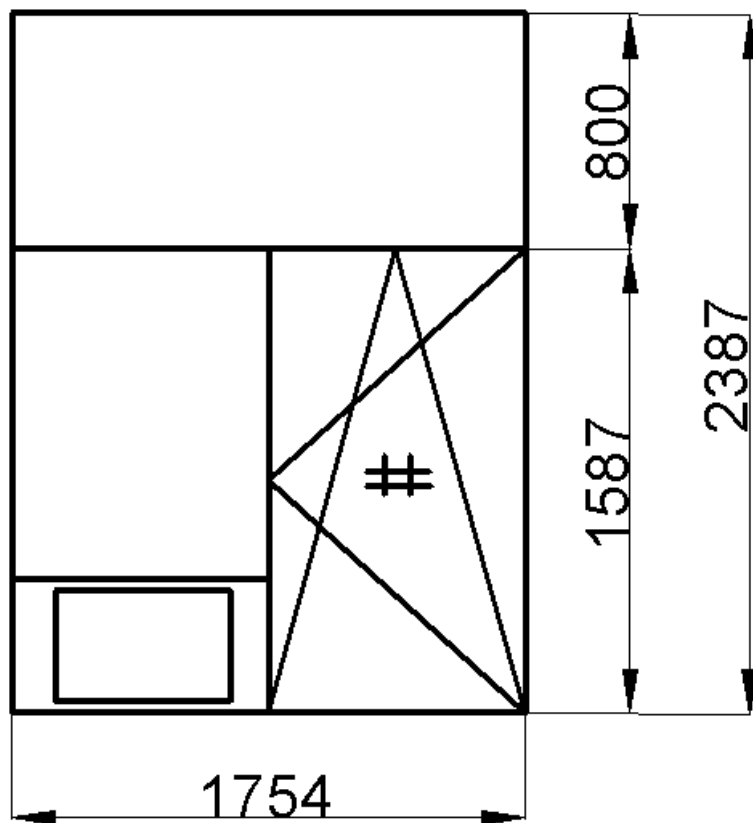

Сандвич панель под установку кондиционера (380x600)

Элемент составной конструкции №1

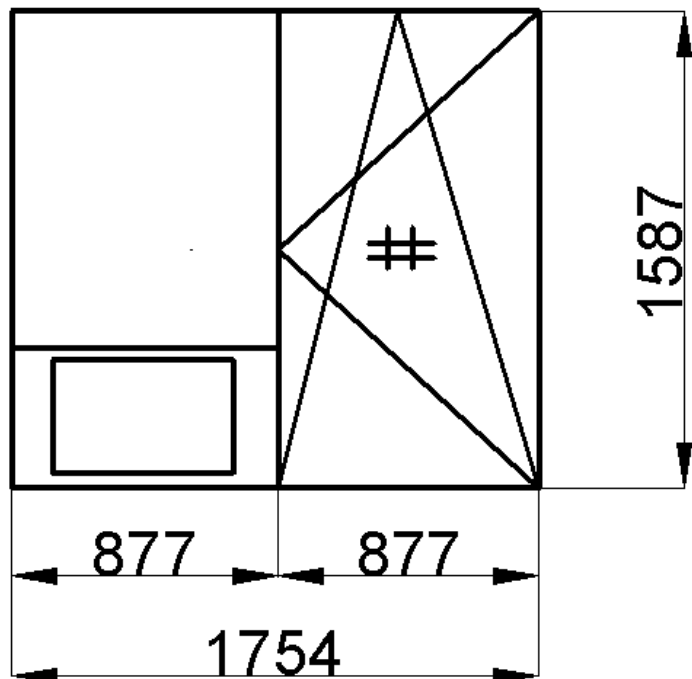

Элемент составной конструкции №2

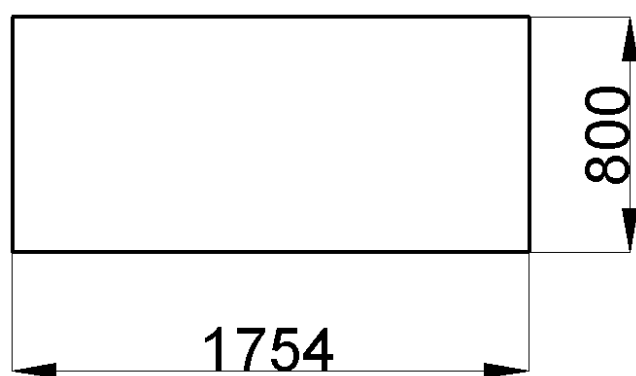

Корп. 5, подр. 92, пом. 456. Количество: 1 шт.

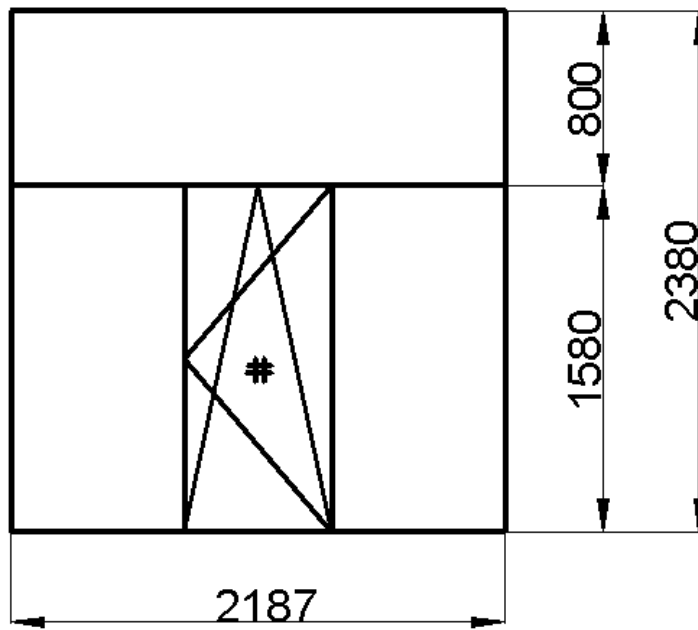

Элемент составной конструкции №1

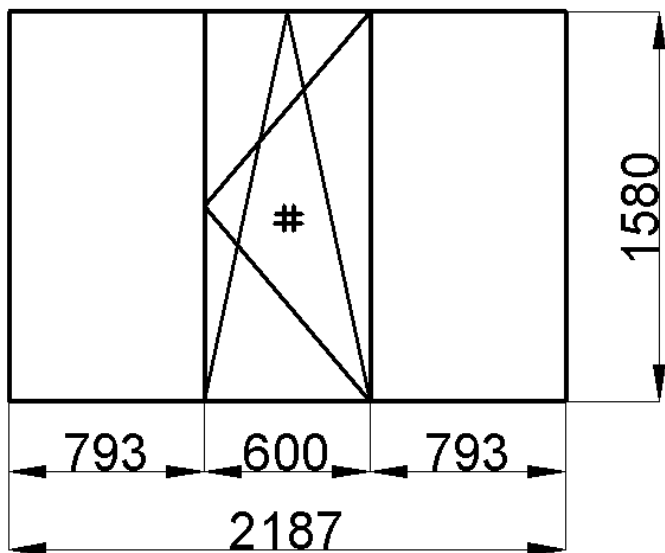

Элемент составной конструкции №2

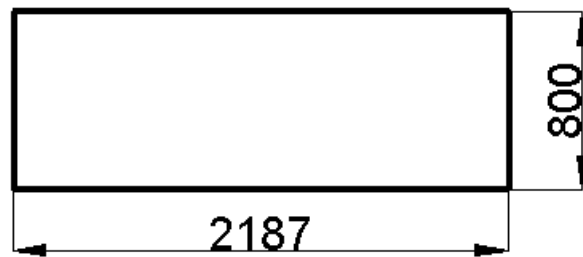

Корп. 5, подр. 92, пом. 452. Количество: 1 шт.

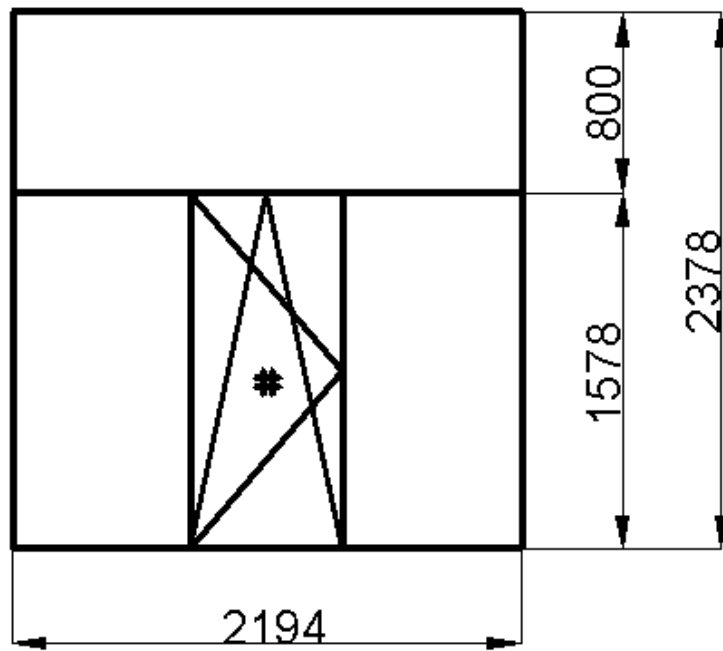

Элемент составной конструкции №1

Элемент составной конструкции №2

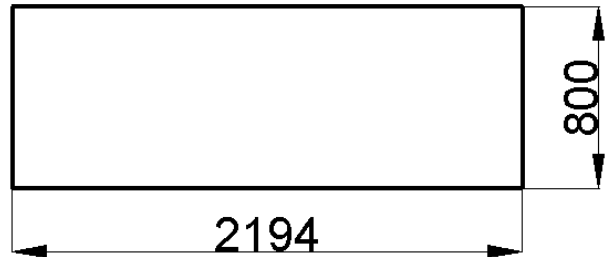
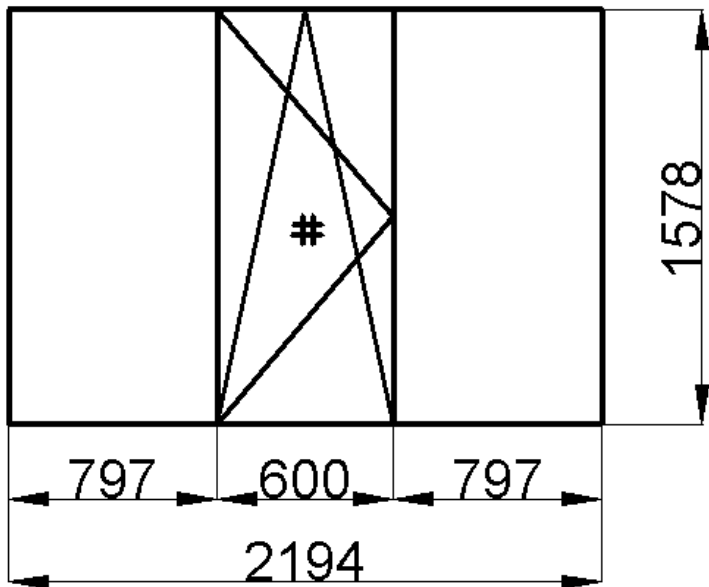

Корп. 5, подр. 92, пом. 450. Количество: 1 шт.

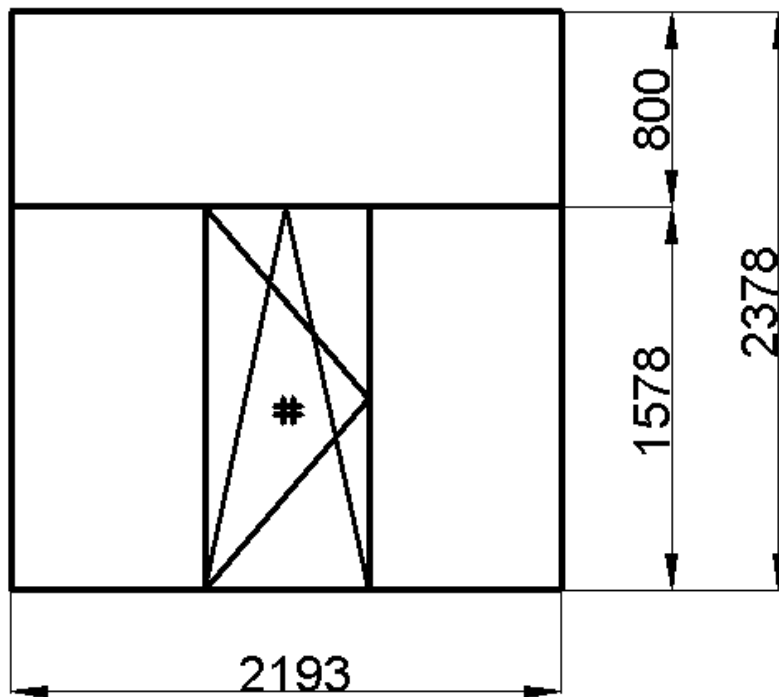

Элемент составной конструкции №1

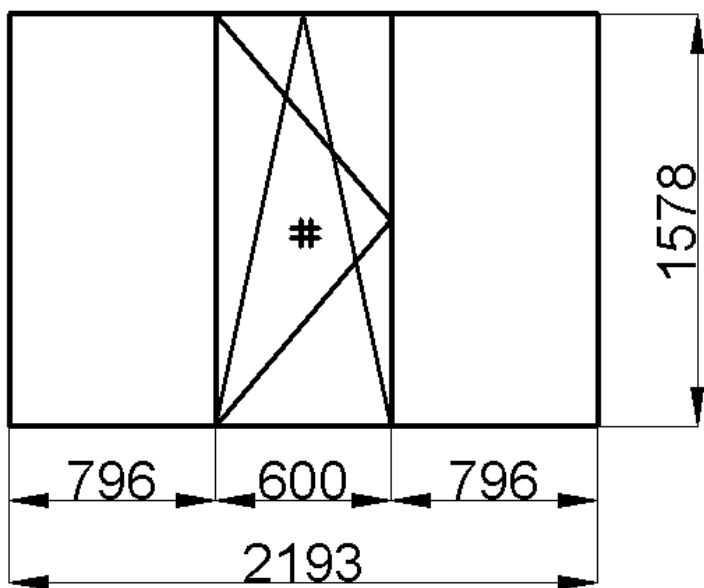

Элемент составной конструкции №2

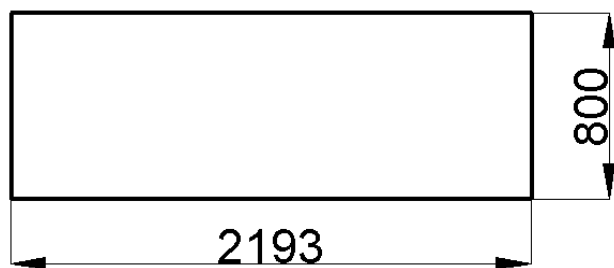

Корп. 5, подр. 92, пом. 450. Количество: 1 шт.

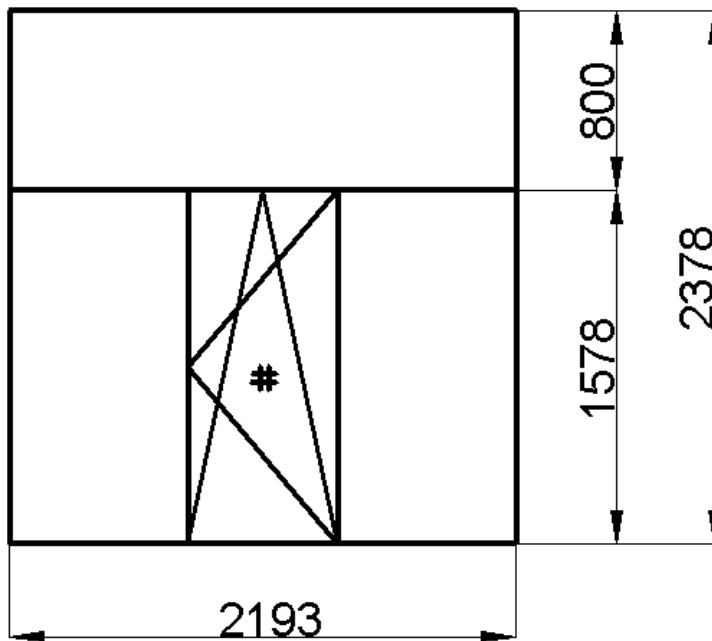

Элемент составной конструкции №1

Элемент составной конструкции №2

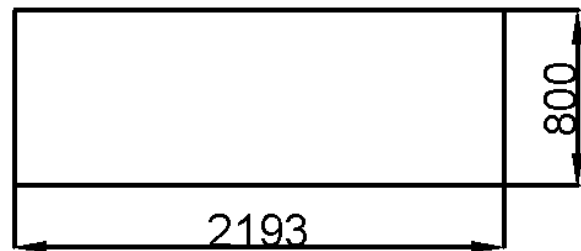
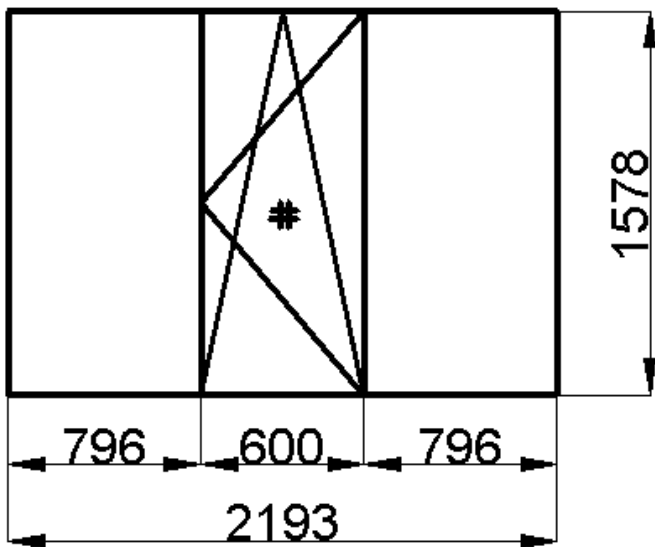

**Демонтаж/монтаж оконных блоков
(корп.5, подр.38, пом. 429, 431, 435, количество: 3 окна):**

1. Общие Технические условия (цвет ПВХ профиля – белый, стеклопакет двухкамерный 32 мм (стекло 4 мм), наличие вентиляционного клапана и подставочного профиля для крепления наружного отлива).
2. Демонтаж/монтаж окон (общая площадь окон 15,62 м2 для определения стоимости).
3. Подоконник должен быть изготовлен из ПВХ профиля (общая площадь подоконников 3,04 м2 для определения стоимости).
4. Монтаж оконных откосов должен быть выполнен сэндвич-панелями толщиной 9 мм по обрешетке с утеплением (общая площадь откосов 8,99 м2 для определения стоимости).
5. Наличие отлива (общая площадь отливов 1,25 м2 для определения стоимости).
6. Наличие москитных сеток – 3 шт. (общая площадь москитных сеток 2,84 м2 для определения стоимости).
7. Наличие гребенок – 3 шт.
8. Ремонт штукатурки (общая площадь 0,9 м2 для определения стоимости).
9. Вывоз мусора (ежедневно).

Корп. 5, подр. 38, пом. 429. Количество: 1 шт.

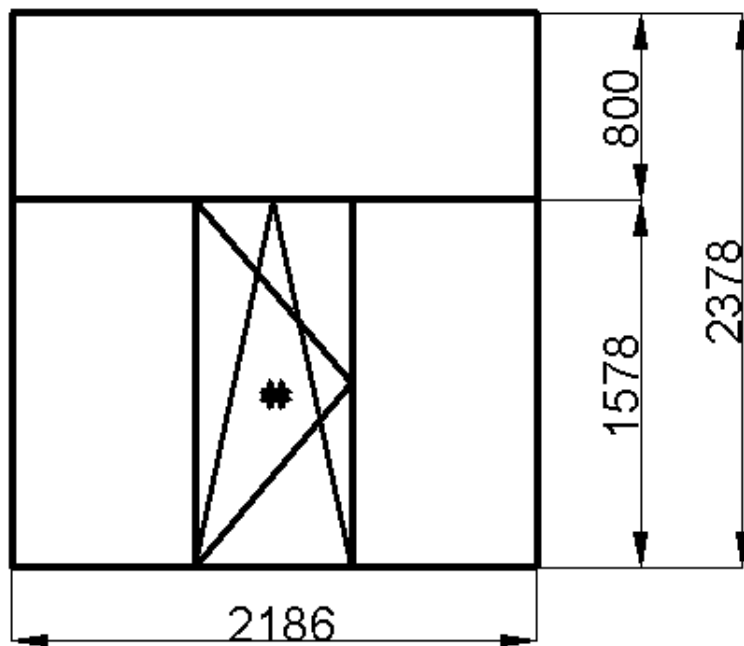

Элемент составной конструкции №1

Элемент составной конструкции №2

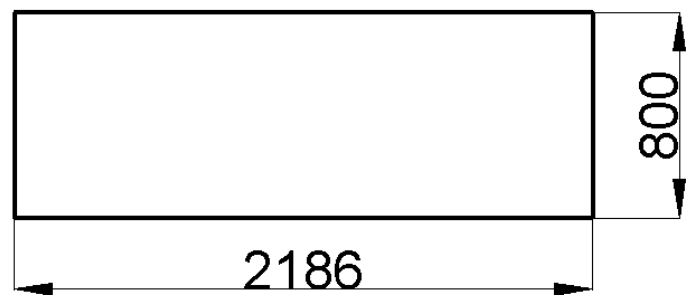
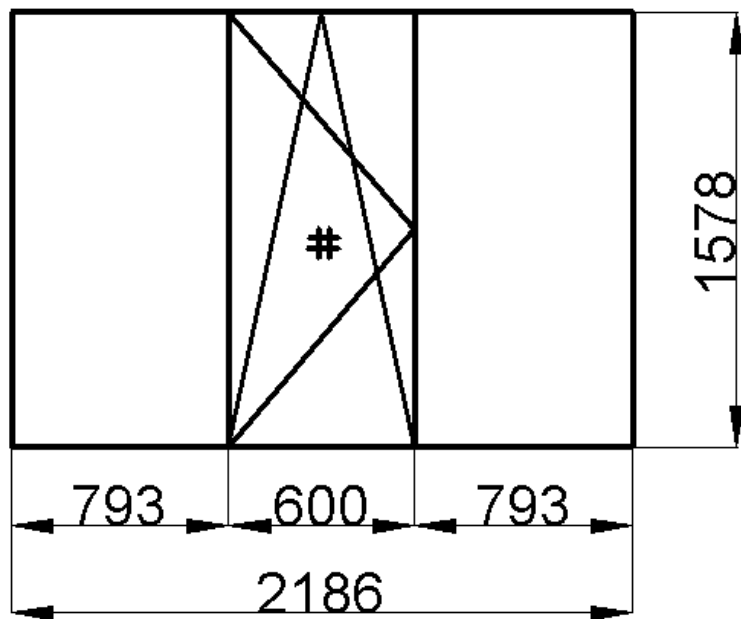

Корп. 5, подр. 38, пом. 431. Количество: 1 шт.

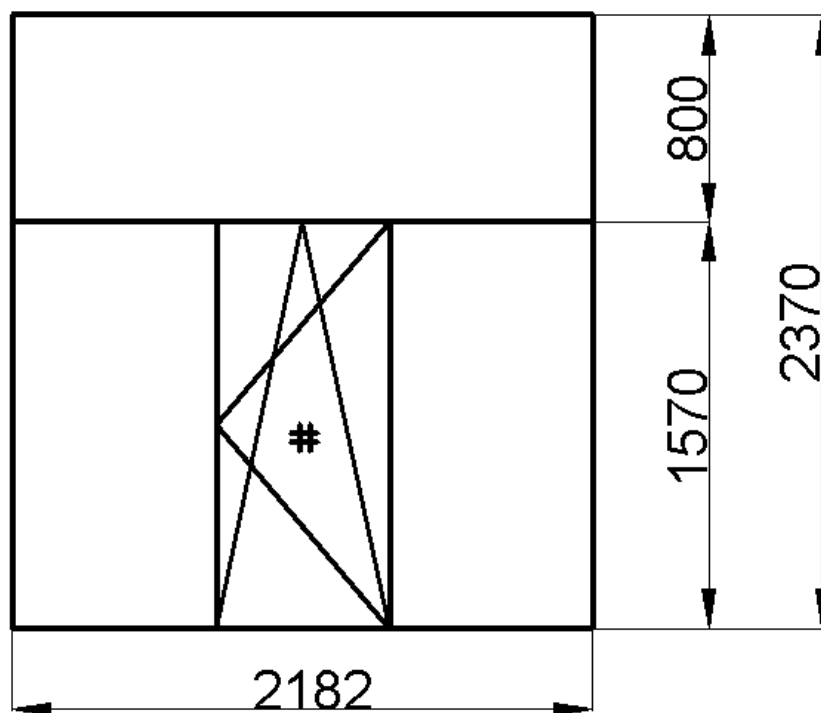

Элемент составной конструкции №1

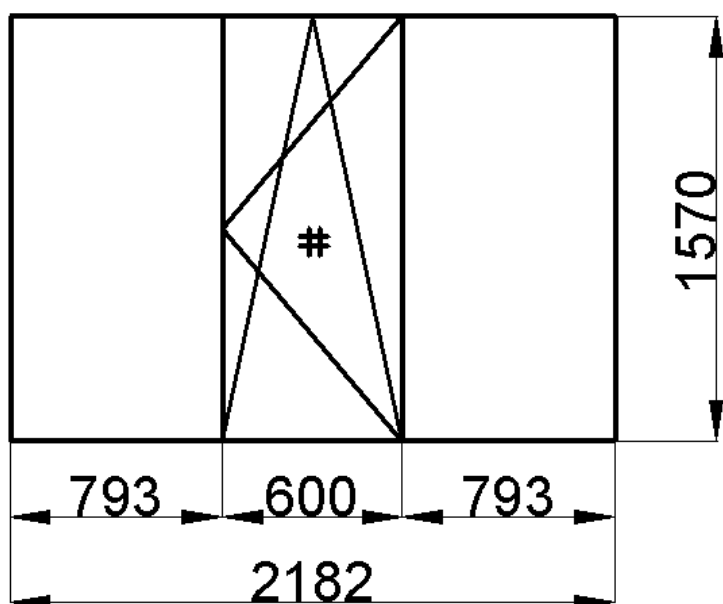

Элемент составной конструкции №2

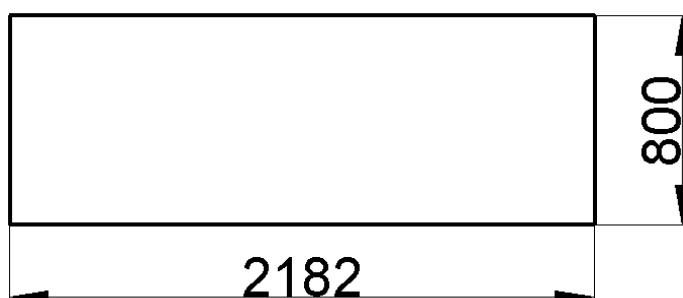

Корп. 5, подр. 38, пом. 435. Количество: 1 шт.

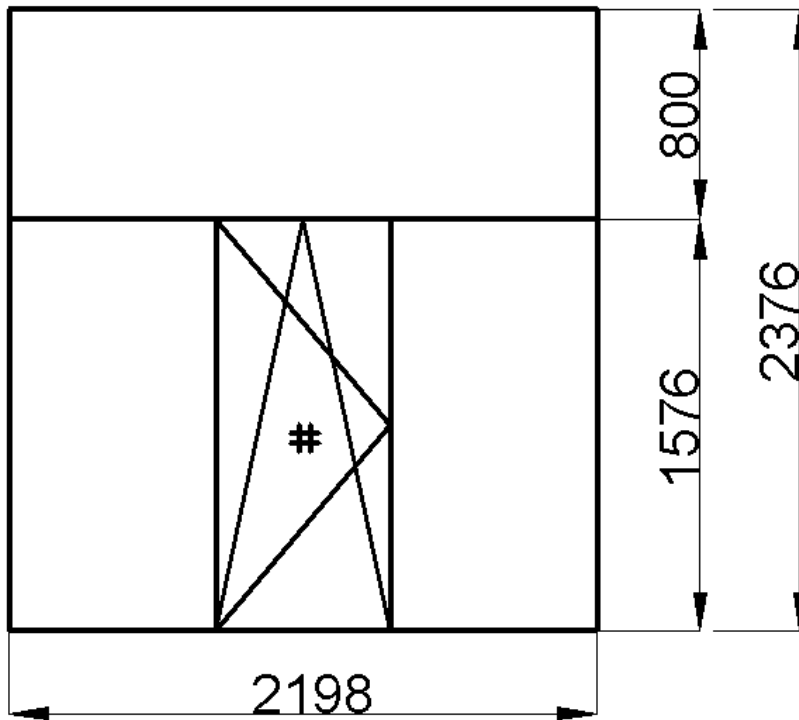

Элемент составной конструкции №1

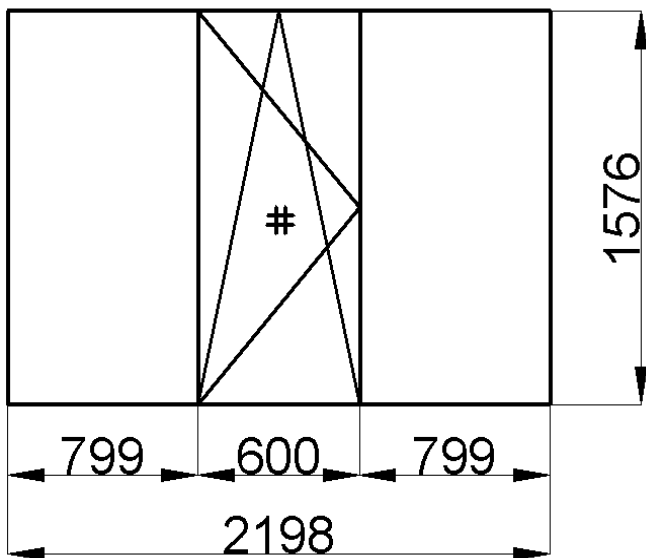

Элемент составной конструкции №2

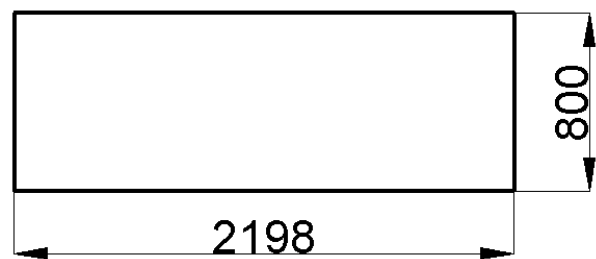

Демонтаж/монтаж оконных блоков
(корп. 16, подр. 132, пом. 309, 310 количество: 3 окна):

1. Общие Технические условия (цвет ПВХ профиля – белый, стеклопакет двухкамерный 32 мм (стекло 4 мм), наличие вентиляционного клапана и подставочного профиля для крепления наружного отлива).
2. Демонтаж/монтаж окон (общая площадь окон 9,2 м² для определения стоимости).
3. Подоконник должен быть изготовлен из ПВХ профиля (общая площадь подоконников 2,16 м² для определения стоимости).
4. Монтаж оконных откосов должен быть выполнен сэндвич-панелями толщиной 9 мм по обрешетке с утеплением (общая площадь откосов 5,5 м² для определения стоимости).
5. Наличие отлива (общая площадь отливов 1,14 м² для определения стоимости).
6. Наличие москитных сеток – 3 шт. (общая площадь москитных сеток 4,58 м² для определения стоимости).
7. Наличие гребенок – 3 шт.
8. Ремонт штукатурки (общая площадь 0,9 м² для определения стоимости).
9. Вывоз мусора (ежедневно).

Корп. 16, подр. 132, пом. 309. Количество: 1 шт.

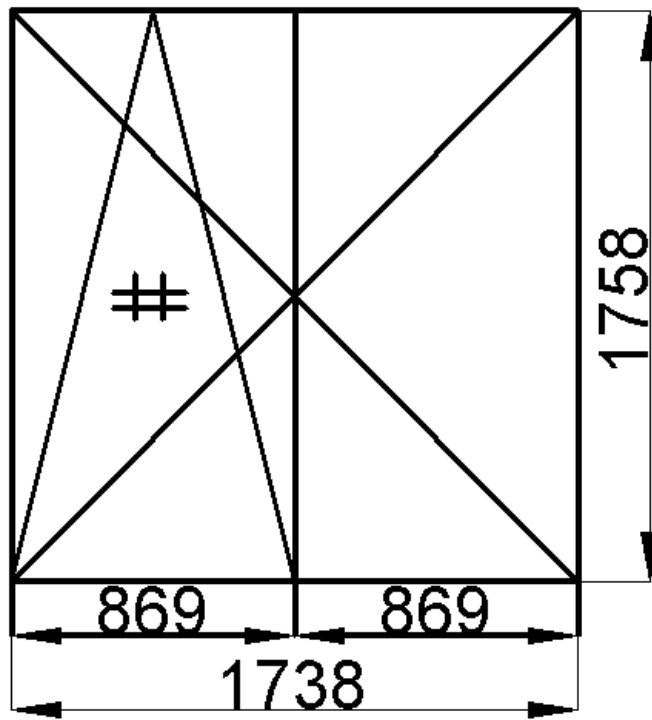

Корп. 16, подр. 132, пом. 309. Количество: 1 шт.

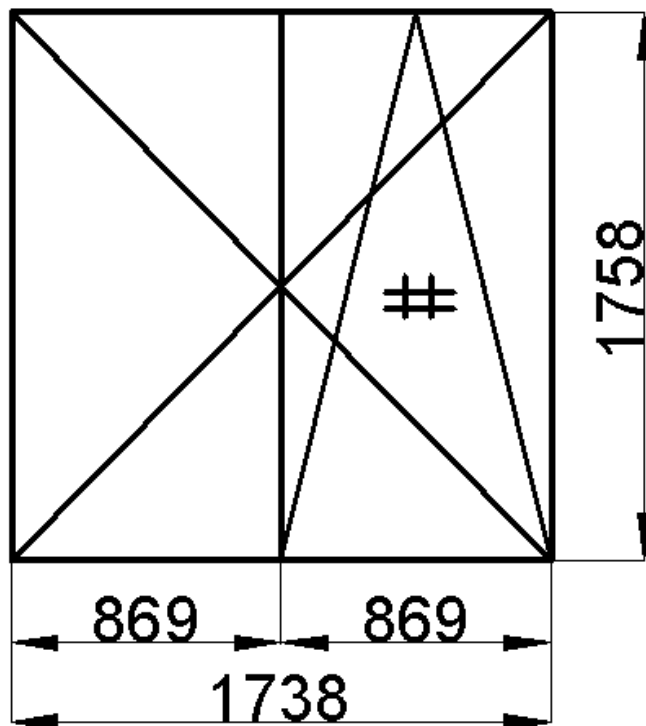

Корп. 16, подр. 132, пом. 309. Количество: 1 шт.

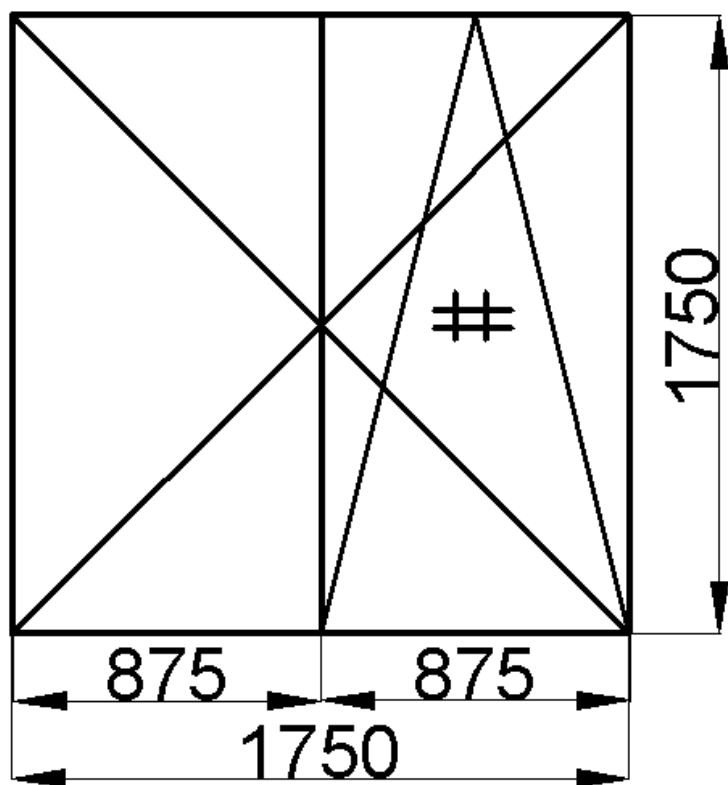

**Демонтаж/монтаж оконных блоков
(корп. 16, подр.101, обеденный зал, количество: 3 окна):**

1. Общие Технические условия: цвет ПВХ профиля – белый, стеклопакет двухкамерный 24 мм (стекло энергосберегающее 4 мм, дистанционная рамка 14 мм, стекло 6 мм), наличие вентиляционного клапана и подставочного профиля для крепления наружного отлива), ламинация со стороны улицы в цвет алюминия (определяется по месту).
2. Демонтаж/монтаж окон (общая площадь окон 46,02 м² для определения стоимости).
3. Утеплить верхний откос минеральной ватой (общая площадь верхних откосов 15,8 м², для определения стоимости).
4. Обшить ГКЛ верхний откос окна и стену на проеме окна (общая площадь 29 м², для определения стоимости).
5. Шпаклевка ГКЛ – (общая площадь 30,7 м², для определения стоимости).
6. Выложить черной глянцевой плиткой подоконное пространство (общая площадь 5,7 м²).
7. Наличие отлива (общая площадь отливов 4,1 м², для определения стоимости).
8. Наличие москитных сеток - 9 шт. (общая площадь москитных сеток 10,59 м², для определения стоимости).
9. Предусмотреть наружные и внутренние нащельники (100 м.п., для определения стоимости наружная ламинация в цвет алюминия. Наружная ламинация в цвет алюминия).
10. Покраска стены над оконным проемом, откосов верхних (общая площадь 30,7 м², для определения стоимости).
11. Предусмотреть дистанционное механическое открытие фрагуг (6 шт.).
12. Наличие гребенок-3 шт.
13. В местах соединения элементов окон предусмотреть установку статических усилителей.
14. Вывоз мусора (ежедневно).

Корп.16, столовая. Количество: 2 шт.

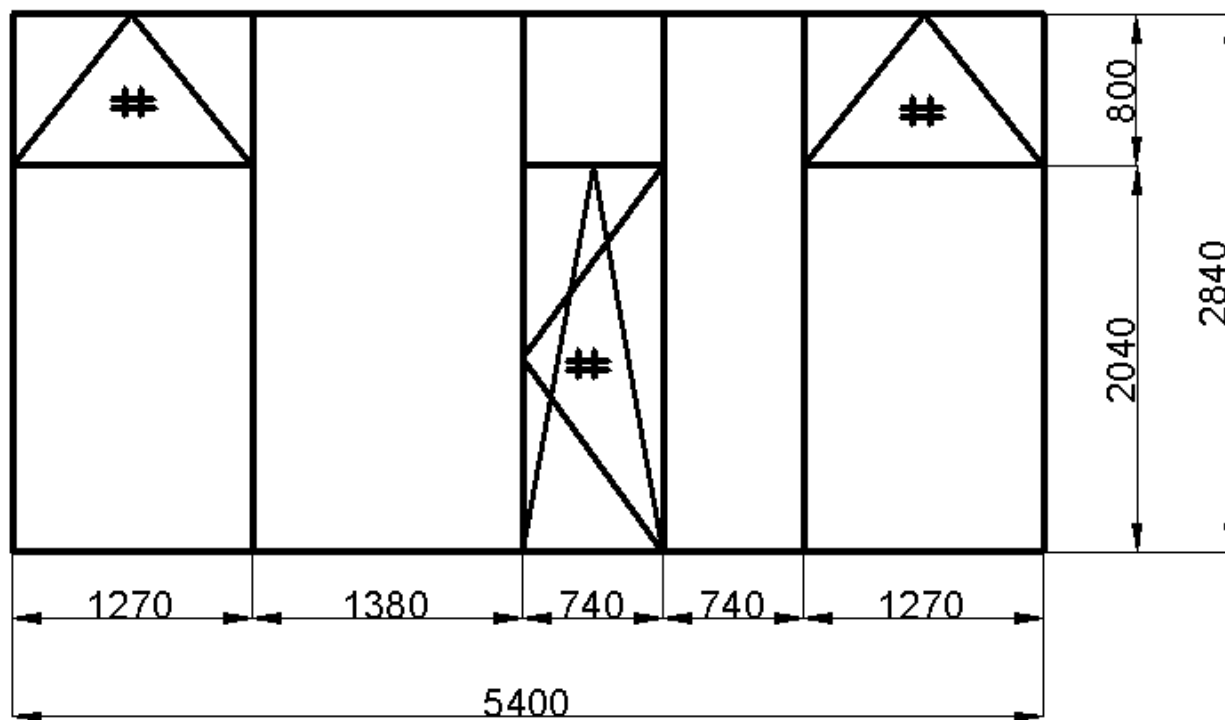

Элемент составной конструкции №1

Элемент составной конструкции №2

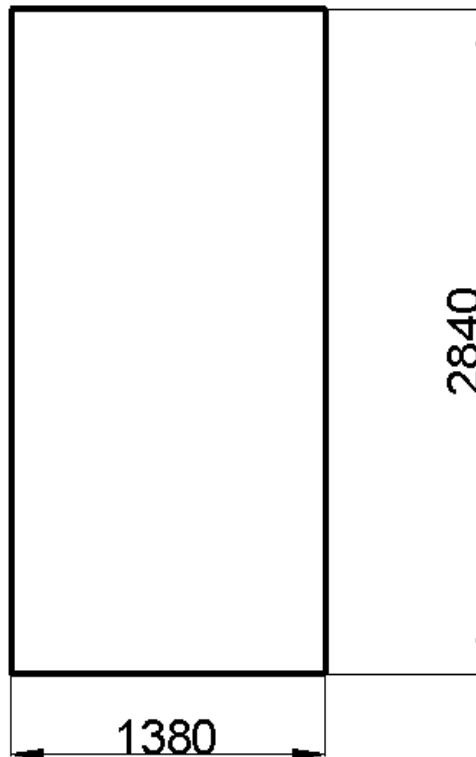
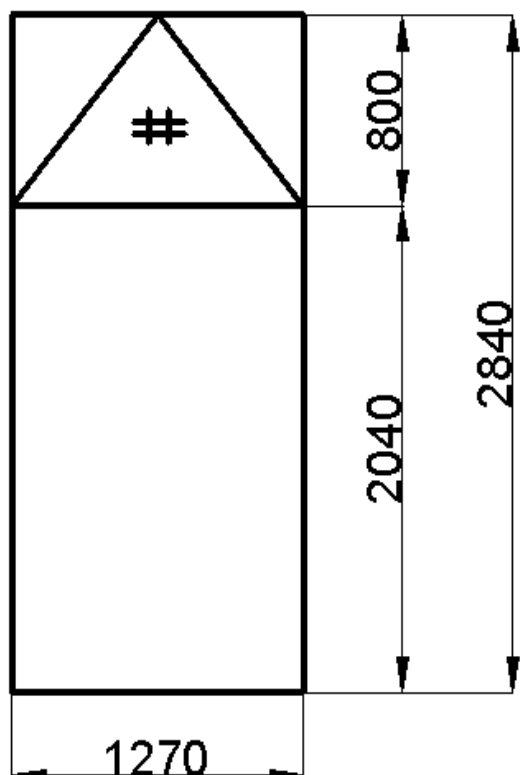

Элемент составной конструкции №3

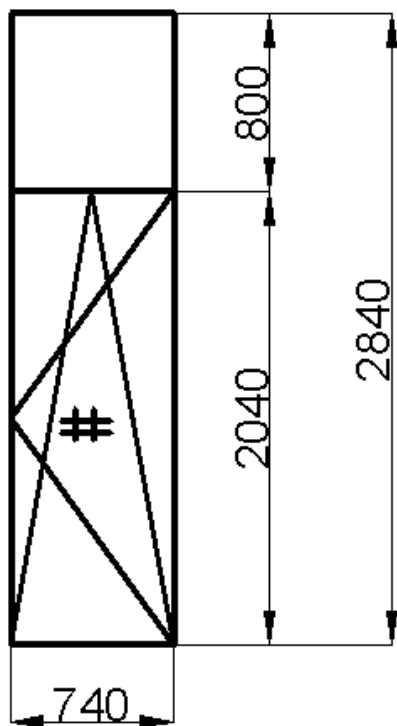

Элемент составной конструкции №4

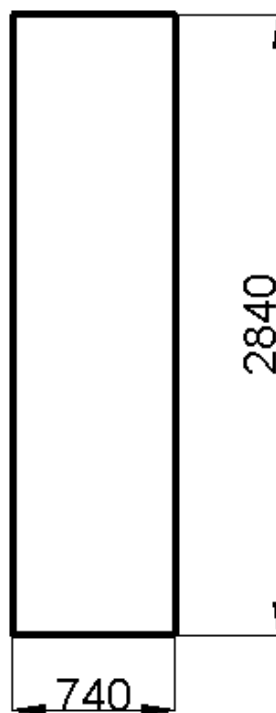

Элемент составной конструкции №5

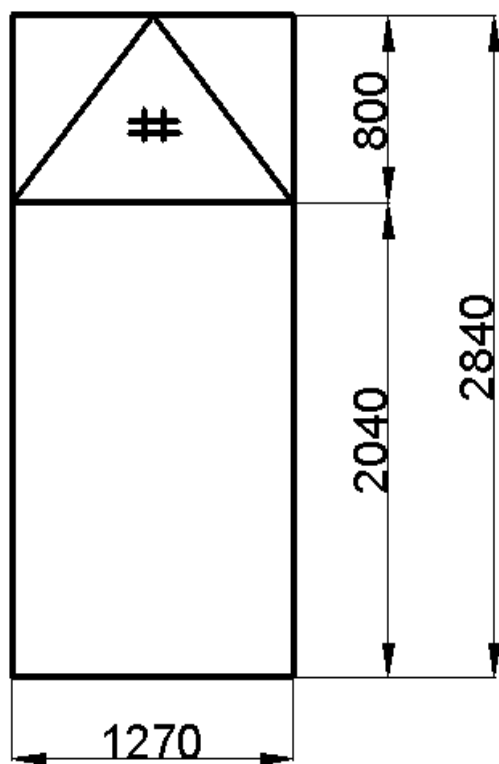

Корп.16, столовая. Количество: 1 шт.

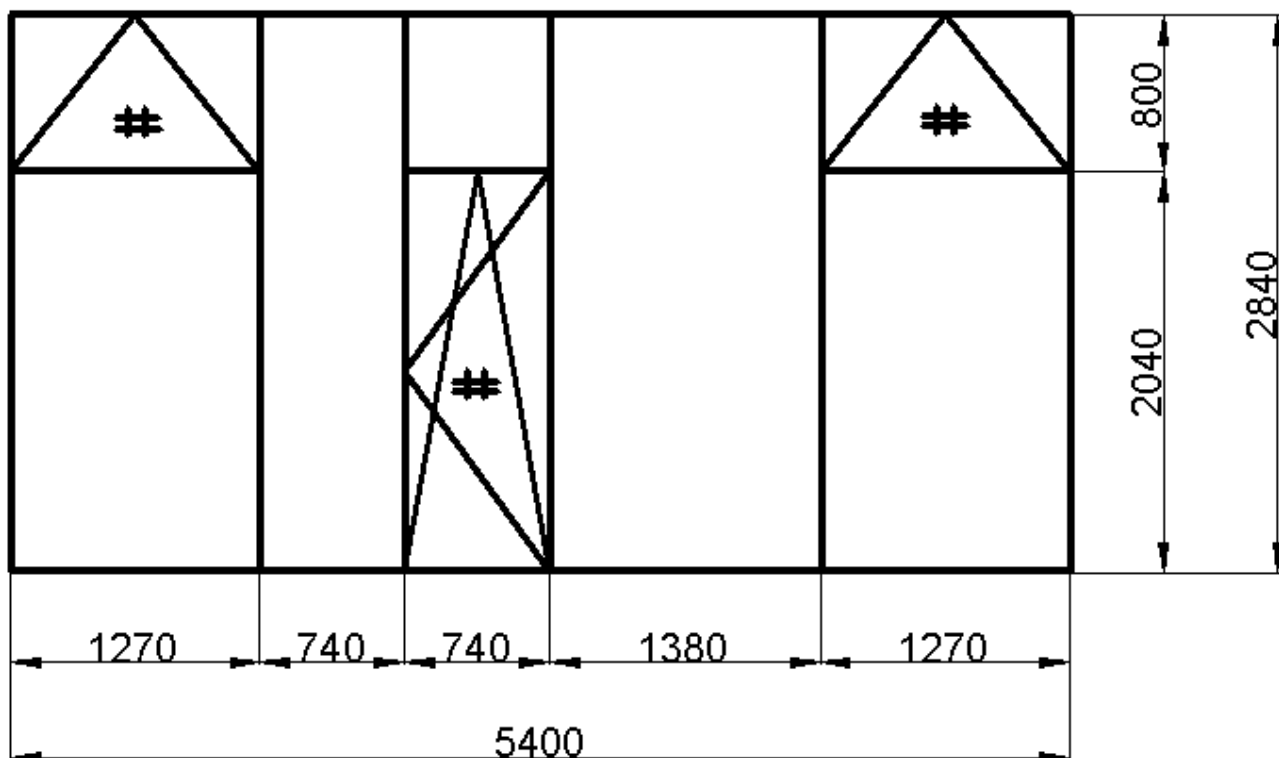

Элемент составной конструкции №1

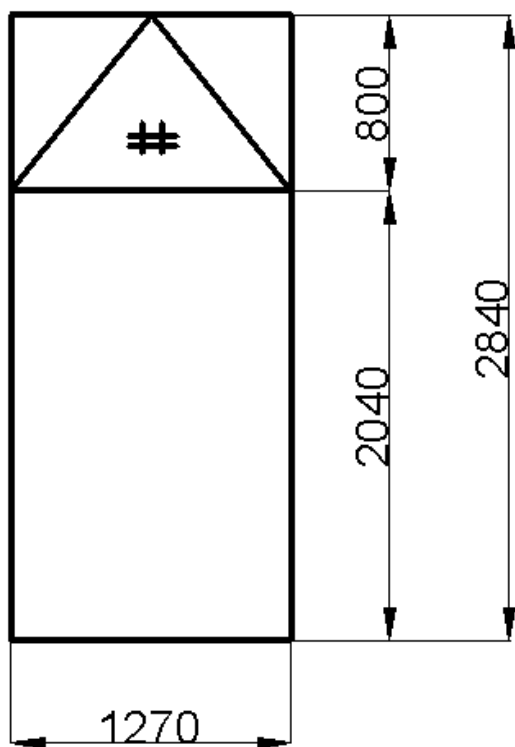

Элемент составной конструкции №2

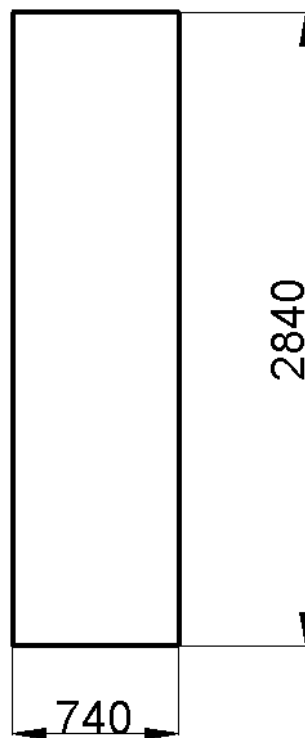

Элемент составной конструкции №3

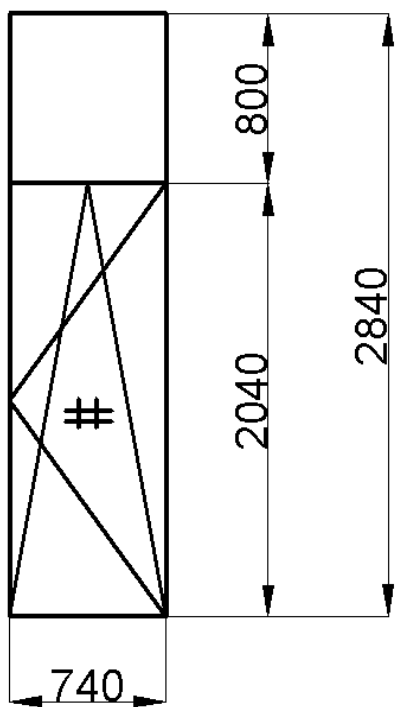

Элемент составной конструкции №4

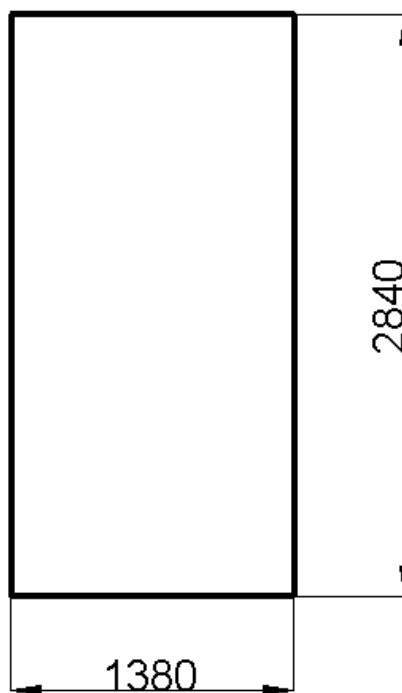

Элемент составной конструкции №5

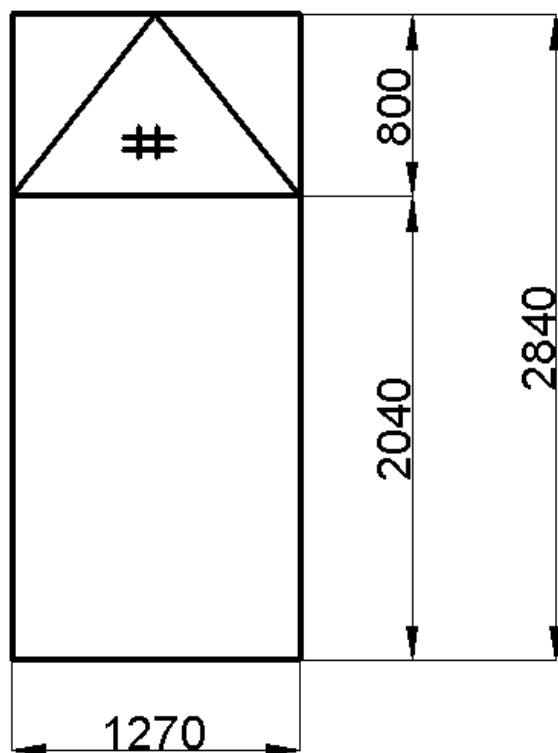

Монтаж алюминиевой рамы (корп. 16, подр. 135, пом. 15а):

1. Общие Технические условия (материал – алюминий, цвет конструкции - серый, сэндвич-панель синего цвета).
2. Монтаж/монтаж алюминиевой рамы (общая площадь 3,13 м2 для определения стоимости).
3. Монтаж нащельников прямых (8,4 м.п. для определения стоимости).
4. Нащельники в виде уголка (12,85 м.п. для определения стоимости).

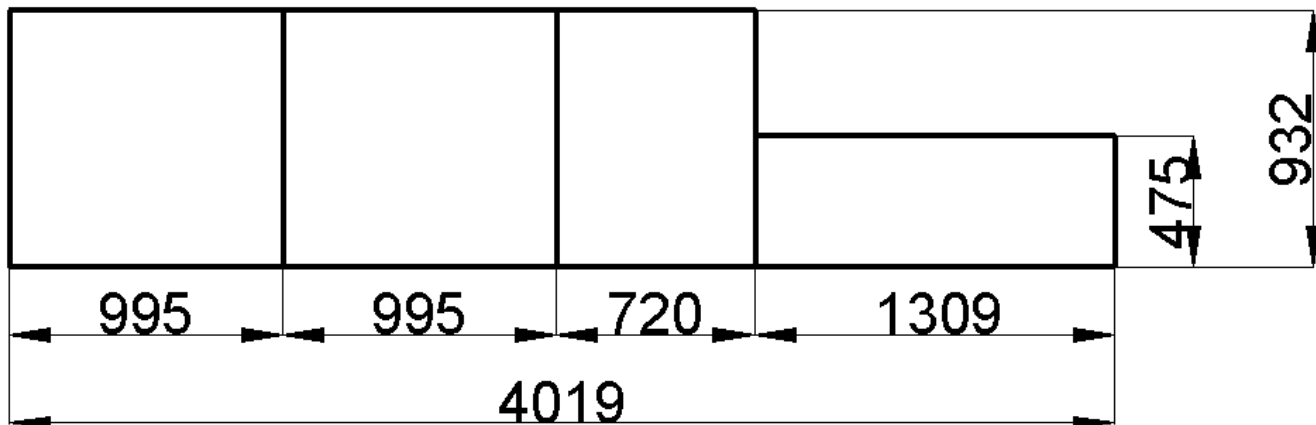

Общее количество:

1. Окон: 600,26 м², кол-во: 109 штук, в том числе окна из алюминиевых рам.
2. Откосов: 334,24 м², в том числе откосы из ГКЛ.
3. Подоконников: 110,52 м², в том числе подоконное пространство из черной глянцевой плитки.
4. Москитных сеток: 114,66 м².
5. Отливов: 42,71 м².
6. Штукатурка: 26,4 м².