

ВВЗА.002.2005

$\sqrt{Rz40 (\checkmark)}$

Перв. примен.

Справ. №

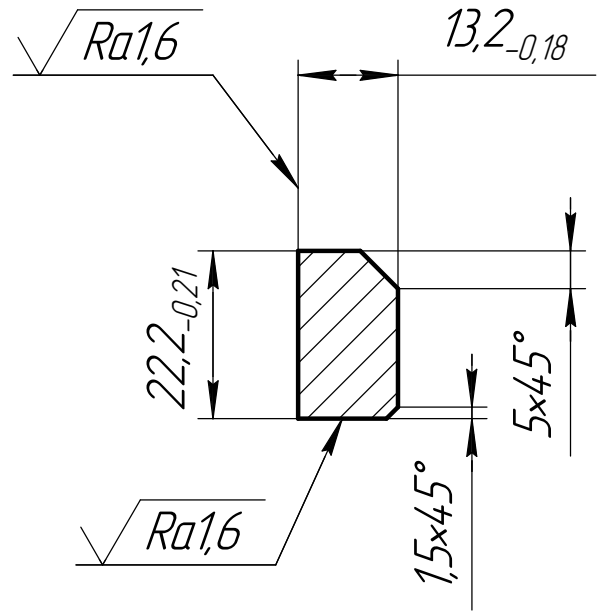
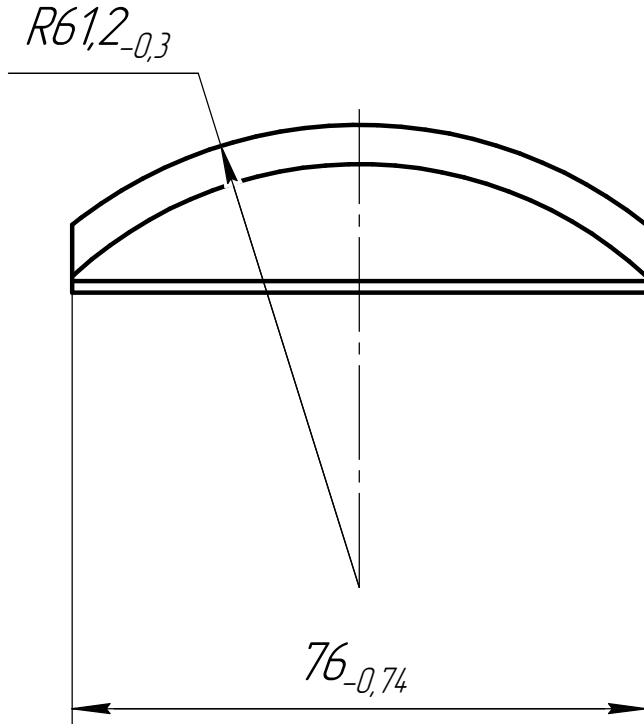

Подп. и дата

Инд. № дцкл.

Взам. инв. №

Подп. и дата

Инд. № подл.

1. Материал-заменитель Сталь 10 ГОСТ 1050-88.
2. Острые кромки притупить R1 или фаской 1x45°.
3. Покрытие Хим. Окс. прм.
4. Магнитный отжиг по технологии предприятия-изготовителя.

ВВЗА.002.2005

Изм.	Лист	№ докум.	Подп.	Дата
Разраб.		Семенов		
Пров.		Колпаков		
Т.контр.		Алеев		
И.контр.		Нечаяев		
Утв.		Машинский		

Сегмент

Сталь 10880-Б ГОСТ 11036-75

Лит.	Масса	Масштаб
		1:1
Лист	Листов	1