

ТОМ 2. Техническая часть.

**ТЕХНИЧЕСКОЕ ЗАДАНИЕ**

к заявке на размещение заказа на поставку теплообменного оборудования для нужд ФГУП «Уральский электромеханический завод»

**1. Наименование лота:**

Поставка теплообменного оборудования:

Калорифер КСк4-11-02ХЛ или эквивалент – 32шт.

**2. Технические характеристики оборудования**

№ п/п	Наименование	Технические характеристики (подробные функциональные и технические характеристики с указанием верхних и нижних границ, а так же начальные и конечные показатели)	Срок гарантии	Количество
	<b>Калорифер водяной</b>	Марка: КСк4-11-02ХЛ или эквивалент. Назначение: для нагрева воздуха с помощью горячей воды Габариты Высота x Ширина x Глубина: 1774±5 x 1075±5 x 180±5 мм; Масса калорифера не более: 208кг. Температура теплоносителя(вода): до +180°С; Давление теплоносителя: до 1,2МПа Конструкция должна включать в себя: теплоотдающие элементы, трубные решетки, коллекторы, крышки с патрубками подвода(отвода) теплоносителя и съемные боковые щитки. Материал основных элементов: углеродистая сталь обыкновенного качества общего назначения. Теплоотдающий элемент: стальная труба 16x1,2мм Материал трубы: Сталь Ст.10; Материал накатного оребрения: алюминий АД1; Диаметр накатного оребрения : 39±1мм Шаг оребрения: 3±0,5мм Рядность: 4 ряда Температура окружающей среды : от –40 до +40°С Запыленность нагреваемого воздуха: до 0,5 мг/м <sup>3</sup> Теплопроизводительность не менее : 417,7кВт Производительность по воздуху не менее: Lв= 16000м <sup>3</sup> /ч; Площадь поверхности теплообмена не менее: 106,63м <sup>2</sup> Эксплуатация в условиях холодного климата		32 шт.

Критерии определения соответствия аналога (эквивалента): **аналоги или эквиваленты оборудования должны полностью соответствовать заявленным техническим характеристикам указанным заказчиком.**

**3. Комплект поставки**

Все калориферы комплектуются крепежом и прокладками.

**4. Условия поставки**

Цена предлагаемого договора должна быть указана с учетом НДС, расходов на перевозку, доставку до склада Заказчика, страхование, упаковку, экспедирование, полный комплект тех. документации на русском языке, уплаты таможенных пошлин, налогов, поверки и других обязательных платежей.

### **5. Требования к упаковке оборудования**

Оборудование поставляется в фирменной специальной упаковке, соответствующей стандартам, ТУ, обязательным правилам и требованиям для тары и упаковки. Упаковка должна обеспечивать полную сохранность оборудования на весь срок его транспортировки с учетом перегрузок и длительного хранения.

### **6. Требования к технической документации**

Поставщик обязуется предоставить полный комплект Технической документации на русском языке.

### **7. Прочие условия**

— Поставляемый товар должен быть новым, (не допускается поставка выставочных образцов, а также товара, собранного из восстановленных деталей). Товар должен быть поставлен комплектно и обеспечивать конструктивную и функциональную совместимость.

— Товар, подлежащий обязательной сертификации, должно иметь сертификат соответствия.

— Доставка включена в стоимость Товара.

— Поставка Товара осуществляется на склад Покупателя.

— Поставщик должен:

- После наступления срока поставок, в течение 3-х рабочих дней с момента поступления запроса Покупателя, осуществить поставку техники согласно приложений. Доставка техники должна осуществляться с комплектом отгрузочных документов (счет-фактура, товарная и товарно-транспортная накладная, гарантийное обязательство);

- Обеспечить доставку оборудования в сервис от Покупателя и обратно из сервиса к Покупателю осуществляется силами и за счёт Поставщика;

- Обеспечить время реакции на запрос не более 1 рабочего дня, выполнение ремонта в течение не более 7 рабочих дней, при условии наличия запчастей. Сервисное обслуживание техники с целью обеспечения информационной безопасности организуется без жестких дисков (жесткие диски не покидают территорию Покупателя);

- Обеспечить предоставление отчетности по сервисному обслуживанию по запросу Покупателя.

### **8. Место поставки и условия допуска**

Адрес доставки: Екатеринбург, ул. Шоферов, д. 17

Для осуществления доставки необходимо за сутки до доставки предоставить информацию с указанием номера автомашины ее марки и Ф.И.О. водителя и лица сопровождающего груз при необходимости.

**9. Срок поставки товара:** до 25 рабочих дней после подписания договора.

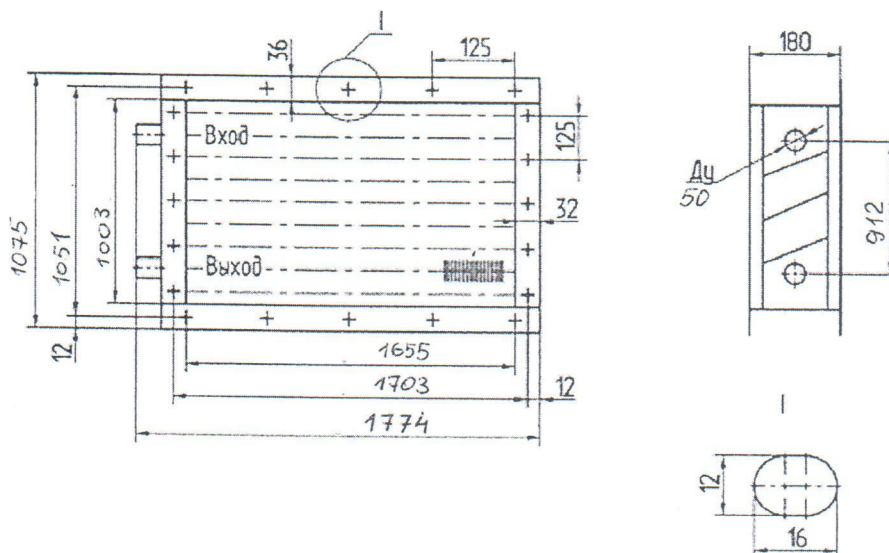

Рис. 1. Габаритные и установочные размеры calorиферов КСк  
Теплотехнические характеристики и размеры calorиферов КСк

Calorifier	Prisoyedinitelnye razmery, mm								Proizvoditelnost		Ploshchad' poverkhnosti obmena, m <sup>2</sup>	Massa, kg
	H	H1	L	L1	A	A1	A2	Du	po vozduhu (m <sup>3</sup> /час)	po teplyu (кВт)		
КСк3-1-02 ХЛЗ	450	378	650	530	578	426	305	32	2000	37	10,2	28
КСк3-2-02 ХЛЗ	450	378	775	665	703	426	305	32	2500	47,4	12,6	32
КСк3-3-02 ХЛЗ	450	378	900	780	828	426	305	32	3150	60	15	35
КСк3-4-02 ХЛЗ	450	378	1025	905	953	426	305	32	4000	75,4	17,4	40
КСк3-5-02 ХЛЗ	450	378	1275	1155	1203	426	305	32	5000	98,4	22,1	52
КСк3-6-02 ХЛЗ	575	503	650	530	578	551	430	32	2500	50,7	13,3	38
КСк3-7-02 ХЛЗ	575	503	775	655	703	551	430	32	3150	65,4	16,3	44
КСк3-8-02 ХЛЗ	575	503	900	780	828	551	430	32	4000	83,2	19,4	50
КСк3-9-02 ХЛЗ	575	503	1025	905	953	551	430	32	5000	103,5	24,5	56
КСк3-10-02 ХЛЗ	575	503	1275	1155	1203	551	430	32	6300	135,6	28,6	68
КСк3-11-02 ХЛЗ	1075	1003	1774	1655	1703	1051	912	50	16000	360	83,1	176
КСк3-12-02 ХЛЗ	1575	1503	1774	1655	1703	1551	1392	50	25000	556,7	125,3	259
КСк4-1-02 ХЛЗ	450	378	650	530	578	426	305	32	2000	43,4	13,4	33
КСк4-2-02 ХЛЗ	450	378	775	665	703	426	305	32	2500	58,5	17,5	38
КСк4-3-02 ХЛЗ	450	378	900	780	828	426	305	32	3150	70,4	19,6	43
КСк4-4-02 ХЛЗ	450	378	1025	905	953	426	305	32	4000	88,7	22,7	48
КСк4-5-02 ХЛЗ	450	378	1275	1155	1203	426	305	32	5000	115,2	29	59
КСк4-6-02 ХЛЗ	575	503	650	530	578	551	430	32	2500	59,1	17,4	45
КСк4-7-02 ХЛЗ	575	503	775	655	703	551	430	32	3150	76,1	21,5	53
КСк4-8-02 ХЛЗ	575	503	900	780	828	551	430	32	4000	97	25,5	61
КСк4-9-02 ХЛЗ	575	503	1025	905	953	551	430	32	5000	120,9	29,6	68
КСк4-10-02 ХЛЗ	575	503	1275	1155	1203	551	430	32	6300	157,6	37,6	85
КСк4-11-02 ХЛЗ	1075	1003	1774	1655	1703	1051	912	50	16000	417,7	110	223
КСк4-12-02 ХЛЗ	1575	1503	1774	1655	1703	1551	1392	50	25000	648,4	166,2	331