

B(10:1)

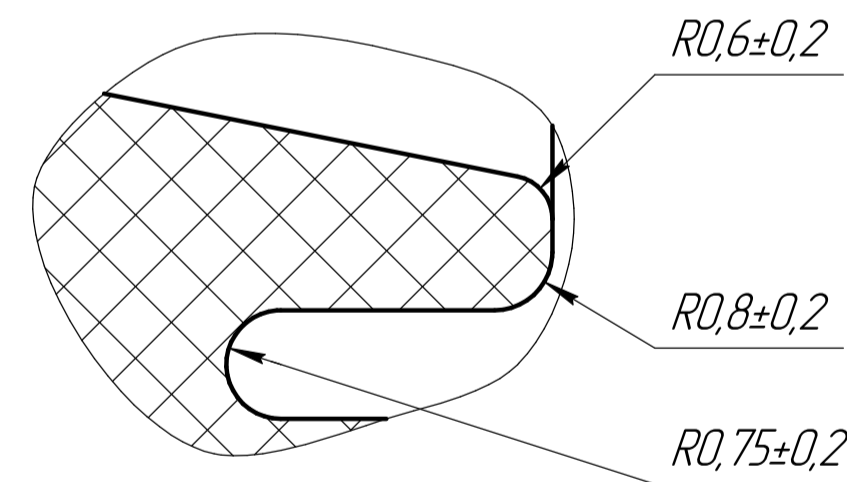

B(50:1)

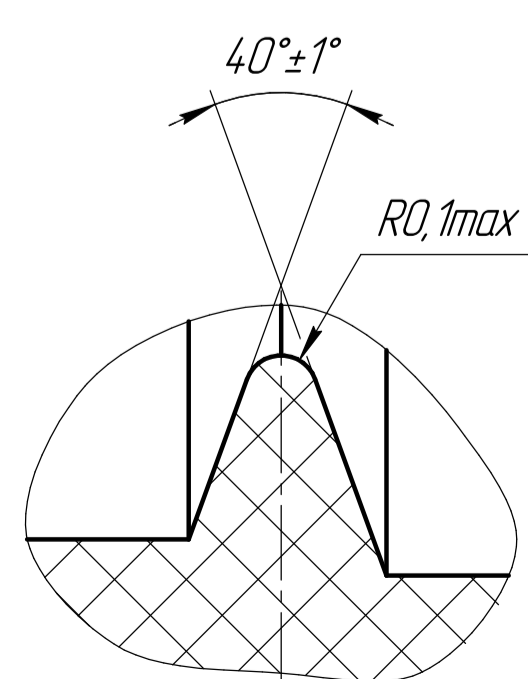

Γ(10:1)

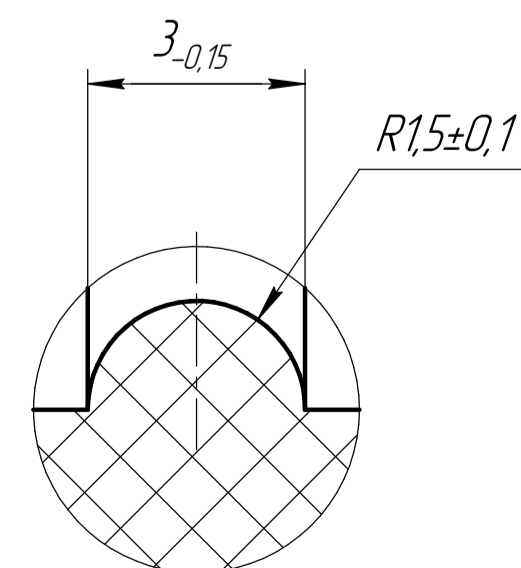

Δ(10:1)

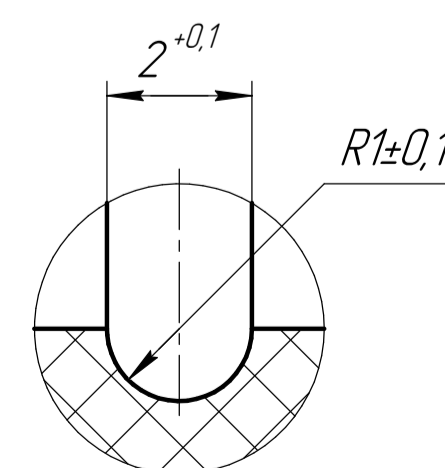

1. Размеры обеспечить инструментом.
- 2.
3. Маркировать выпукло условный номер пресс-формы (номер места пресс-формы). Шрифт 2-Прз ГОСТ 26.008-85.
4. Внешний вид (уляжины, размещение и величины обля, размеры и размещение маркировки) должен соответствовать контрольному образцу.
5. Остальные технические требования по ОСТ В 95.2606-90.

Лист № 1  
Лист № 2  
Лист № 3  
Лист № 4  
Лист № 5  
Лист № 6  
Лист № 7  
Лист № 8  
Лист № 9  
Лист № 10  
Лист № 11  
Лист № 12  
Лист № 13  
Лист № 14  
Лист № 15  
Лист № 16  
Лист № 17  
Лист № 18  
Лист № 19  
Лист № 20  
Лист № 21  
Лист № 22  
Лист № 23  
Лист № 24  
Лист № 25  
Лист № 26  
Лист № 27  
Лист № 28  
Лист № 29  
Лист № 30  
Лист № 31  
Лист № 32  
Лист № 33  
Лист № 34  
Лист № 35  
Лист № 36  
Лист № 37  
Лист № 38  
Лист № 39  
Лист № 40  
Лист № 41  
Лист № 42  
Лист № 43  
Лист № 44  
Лист № 45  
Лист № 46  
Лист № 47  
Лист № 48  
Лист № 49  
Лист № 50

				19КС9.003			
Изм.	Лист	№ докум.	Подп.	Дата	Лит	Масса	Масштаб
Разраб.	Екимов					0,02	4:1
Проб.	Почевва				Лист	Листов	1
Т.контр.	Береговых				ФГУП ПО "Север"		
Исполн.	Нечев				Смесь резиновая Пентасил-1599 RAL 9005 ТУ 2519-099-4024.504.2-2004 Копирдал		
Утв.	Екимов				Формат А1		