

БРЕСТ.2.01.16.558

√ Ra 1,6

Перв. примен.
БРЕСТ.2.01.16.530

Справ. №

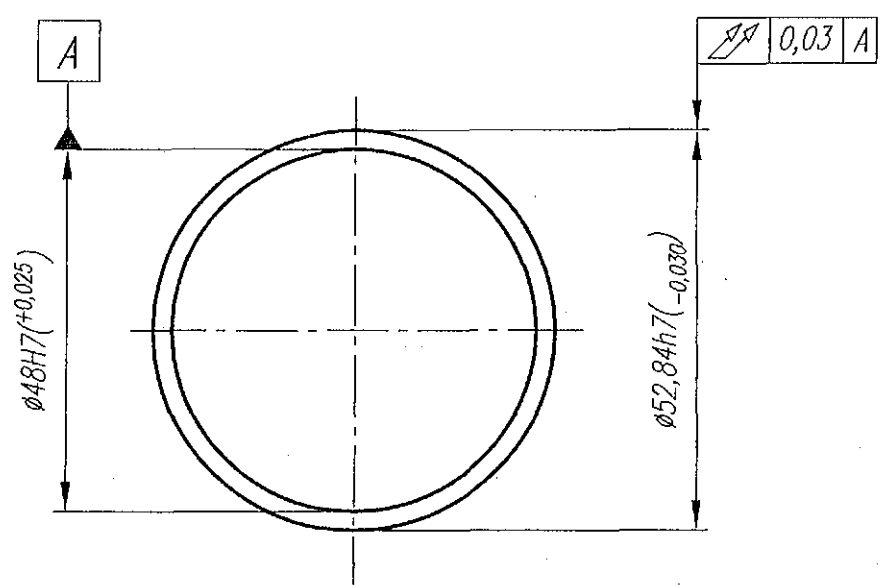
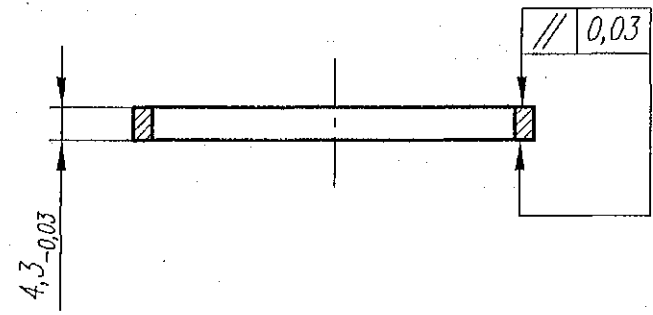

1. Острые кромки притупить фаской $0,2_{-0,1}$ мм х $(45 \pm 5)^\circ$.
2. Маркировать Ч и клеймить К на бирке.

Подп. и дата

Инв. № губл.

Взам. инв. №

Подп. и дата

Инв. № подл.

БРЕСТ.2.01.16.558

Изм.	Лист	№ докум.	Подп.	Дата
Разраб.		Кудрявцев	<i>[Signature]</i>	22.05.14
Пров.		Кушнарев	<i>[Signature]</i>	25.05.14
Т. контр.		Шатов	<i>[Signature]</i>	22.05.14
Н. контр.				
Утв.		Мельников	<i>[Signature]</i>	22.05.14

Подшипник
скольжения

Материал ВМК-58
по АКТУ 262

Лит.	Масса	Масштаб
	13 г	1:1
Лист	Листов	1

ОАО «НИКИЭТ»