



ВНИИА

ФЕДЕРАЛЬНОЕ ГОСУДАРСТВЕННОЕ УНИТАРНОЕ ПРЕДПРИЯТИЕ

«ВСЕРОССИЙСКИЙ
НАУЧНО-ИССЛЕДОВАТЕЛЬСКИЙ ИНСТИТУТ АВТОМАТИКИ
ИМ. Н.Л.ДУХОВА»

**Документация к извещению № 540-3344/290
по запросу предложений в электронной форме
на выполнение работ для нужд
ФГУП «Всероссийский научно-исследовательский институт автоматики
им. Н.Л.Духова»**

1. ОСНОВНЫЕ ТЕРМИНЫ, ИСПОЛЬЗУЕМЫЕ В ДОКУМЕНТАЦИИ ПО ЗАПРОСУ ПРЕДЛОЖЕНИЙ

Официальный сайт по закупкам атомной отрасли – официальный сайт в информационно-телекоммуникационной сети «Интернет», имеющий адрес www.zakupki.rosatom.ru, предназначенный для публикации информации о закупках атомной отрасли.

Запрос предложений – процедура закупки, при которой закупочная комиссия на основании критериев и порядка оценки, установленных в документации по запросу предложений, определяет участника запроса предложений, предложившего лучшие условия выполнения договора на поставку продукции/выполнения работ/оказания услуг.

Закупочная комиссия – коллегиальный орган, созданный Заказчиком в целях определения Победителя запроса предложений, а также признания запроса предложений несостоявшимся.

Участник закупки – любое юридическое или физическое лицо, в том числе и индивидуальный предприниматель, способное на законных основаниях поставить требуемую продукцию/выполнить работы/оказать услуги,

Участник запроса предложений – юридическое или физическое лицо, представившее Предложение, в отношении которого принято решение закупочной комиссии о допуске к участию в запросе предложений.

Заявка на участие в запросе предложений – комплект документов, содержащих предложение участника закупки о заключении договора на поставку продукции/выполнение работ/оказание услуг на условиях документации о закупке, направленный организатору закупки в форме электронного документа.

Электронный документ – электронное сообщение, подписанное электронной цифровой подписью.

Электронная торговая площадка (ЭТП) – программно-аппаратный комплекс, обеспечивающий проведение процедур закупки в электронной форме, т.е. с обменом электронными документами или иными сведениями в электронно-цифровой форме, с использованием сети Интернет.

Оператор электронной торговой площадки – лицо, которое на законных основаниях осуществляет предпринимательскую деятельность по обеспечению проведения закупочных процедур в электронной форме на электронной торговой площадке.

Начальная (максимальная) цена договора (цена лота) – предельно допустимая цена договора, определяемая Заказчиком в Извещении о проведении открытого запроса предложений и документации по запросу предложений.

Лот – часть закупаемой продукции, явно обособленная в документации о закупке, на которую в рамках процедуры закупки подается отдельное предложение.

Переторжка – процедура, предполагающая добровольное повышение предпочтительности заявок участников закупки путем снижения участниками закупки цены своих первоначально поданных заявок, уменьшения сроков поставки/выполнения работ/оказания услуг или снижения размера аванса.

Преференция – преимущество, которое предоставляется определенным группам участников закупки при проведении запроса предложений.

Эксперт – лицо, обладающее специальными знаниями в областях, относящихся к предмету закупки, и привлекаемое для их использования в рамках закупочной процедуры.

2. ОБЩИЕ СВЕДЕНИЯ О ЗАПРОСЕ ПРЕДЛОЖЕНИЙ

Процедура запроса предложений не является конкурсом, и ее проведение не регулируется статьями 447-449 части первой Гражданского кодекса Российской Федерации. Процедура запроса предложений также не является публичным конкурсом и не регулируется статьями 1057-1061 части второй Гражданского кодекса Российской Федерации. Таким образом, данная процедура запроса предложений не накладывает на организатора размещения заказа соответствующего объема гражданско-правовых обязательств, в том числе по обязательному заключению договора с победителем запроса предложений или иным его участником.

2.1. Официальное название, вид и предмет запроса предложений

2.1.1. Открытый запрос предложений в электронной форме на поставку товаров/выполнение работ/оказание услуг для нужд ФГУП «Всероссийский научно-исследовательский институт автоматики им. Н.Л. Духова».

2.1.2. Наименование, количество и характеристики поставляемого товара/работ/услуг, указаны в Разделе 6 «Информационная карта» настоящей документации (далее по тексту ссылки на разделы, подразделы, пункты и подпункты относятся исключительно к настоящей документации по запросу предложений, если рядом с такой ссылкой не указано иного).

2.2. Заказчик

2.2.1. Заказчиком, проводящим открытый запрос предложений, является Федеральное государственное унитарное предприятие «Всероссийский научно-исследовательский институт автоматики им. Н.Л.Духова» (ФГУП «ВНИИА»), далее – Заказчик.

2.3. Извещение о проведении запроса предложений

2.3.1. Извещение о проведении настоящего запроса предложений в электронной форме размещено на официальном сайте Госкорпорации «Росатом» в сети Интернет (далее – Извещение о проведении запроса цен, Извещение) по адресу www.zakupki.rosatom.ru, на официальном сайте Российской Федерации для размещения информации о размещении заказов <http://zakupki.gov.ru> и на электронной торговой площадке (далее ЭТП) по адресу <http://www.a-k-d.ru/>.

2.4. Источники финансирования заказа

2.4.1. Оплата поставляемого товара/работ/услуг по договору будет осуществляться за счет собственных средств Заказчика.

2.5. Начальная (максимальная) цена договора (цена лота)

2.5.1. Начальная (максимальная) цена договора указана в Извещении о проведении запроса предложений и в Разделе 6 «Информационная карта».

2.4.2. Порядок оплаты за поставленный Товар/выполненные работы/оказанные услуги указан в разделе 6 «Информационная карта».

2.6. Срок подачи заявок на участие в запросе предложений

2.6.1. Заявки на участие в запросе предложений могут быть поданы Участниками закупки начиная со дня, следующего за днем размещения на официальном сайте Извещения о проведении запроса предложений. Прием заявок на участие в запросе предложений заканчивается в день открытия доступа к заявкам Участников, поданных в виде электронного документа через ЭТП.

2.7. Отказ от проведения запроса предложений

2.7.1. Заказчик по решению закупочной комиссии может отказаться от проведения запроса предложений в любое время вплоть до подписания договора, без возмещения участникам закупки каких-либо убытков.

Информация об отказе от проведения запроса предложений размещается на официальном сайте не позднее 2 (двух) дней со дня принятия решения об отказе.

2.7.2. В случае, если в разделе 6 «Информационная карта» установлено требование обеспечения заявки на участие в запросе предложений, Заказчик возвращает Участникам закупки денежные средства, внесенные в качестве обеспечения заявок на участие в запросе предложений, в течение пяти рабочих дней со дня принятия решения об отказе от проведения запроса предложений.

2.8. Затраты на участие в запросе предложений

2.8.1. Участник процедуры закупки/участник запроса предложений несет все расходы, связанные с участием в запросе предложений, в том числе с подготовкой и предоставлением Предложения, иной документации, а Заказчик не имеет обязательств по этим расходам независимо от итогов запроса предложений, а также оснований их завершения.

2.8.2. Участники процедуры закупки/участники запроса предложений не вправе требовать компенсацию упущенной выгоды, понесенной в ходе подготовки к запросу предложений и проведения запроса предложений.

3. ТРЕБОВАНИЯ К УЧАСТНИКАМ ПРОЦЕДУРЫ ЗАКУПКИ

3.1. Участник закупки должен обладать гражданской правоспособностью в полном объеме для заключения и исполнения договора по результатам процедуры закупки, в том числе:

3.1.1. Быть зарегистрированным в качестве юридического лица или индивидуального предпринимателя в установленном в Российской Федерации порядке (для российских участников).

3.1.2. Обладать необходимыми лицензиями или свидетельствами о допуске на поставку товаров, выполнение работ или оказание услуг в соответствии с действующим законодательством Российской Федерации и если такие товары, работы, услуги приобретаются в рамках заключаемого договора.

3.1.3. Не находиться в процессе ликвидации (для юридического лица) или быть признанным по решению арбитражного суда несостоятельным (банкротом).

3.1.4. Не являться организацией, на имущество которой в части, необходимой для выполнения договора, наложен арест по решению суда, административного органа и (или) экономическая деятельность которой приостановлена.

3.1.5. Соответствовать иным требованиям, установленным в документации о закупке на основании поручений Правительства Российской Федерации либо нормативных правовых актов федеральных органов исполнительной власти.

3.1.6. Не иметь задолженности по начисленным налогам, сборам и иным обязательным платежам в бюджеты любого уровня или государственные внебюджетные фонды за прошедший календарный год, размер которой превышает двадцать пять процентов балансовой стоимости активов участника процедуры закупки, определяемой по данным бухгалтерской отчетности за последний завершенный отчетный период. Участник процедуры закупки считается соответствующим установленному требованию в случае, если он обжалует наличие указанной задолженности в соответствии с законодательством Российской Федерации и решение по такой жалобе на день рассмотрения заявки на участие в процедуре закупки не принято.

3.1.7. Участник закупки должен обладать профессиональной компетентностью, оборудованием и другими материальными возможностями, также людскими ресурсами, финансовыми ресурсами, необходимыми для исполнения договора на поставку продукции/выполнение работ/оказание услуг, надежностью, опытом и репутацией, системой управления охраной труда:

3.1.7.1. Участник должен иметь опыт работы на рынке не менее 2-х лет

3.1.7.2. Уставный вид деятельности участника должен соответствовать предмету закупки.

3.1.7.3. Участник не должен быть зарегистрирован по адресу массовой регистрации, жилой квартиры, общежития, войсковой части.

3.1.7.4. Участник не должен быть зарегистрирован на подставное лицо (утерянный паспорт) по данным Федеральной миграционной службы, размещаемым на официальном сайте Федеральной миграционной службы по адресу: <http://services.fms.gov.ru/info-service.htm?sid=2000>.

3.1.7.5. Руководитель участника не должен быть дисквалифицирован.

3.1.7.6. Участник не должен быть внесен в федеральный реестр недобросовестных поставщиков, который ведется в соответствии с Федеральным законом от 18.07.2011 № 223-ФЗ.

3.1.7.7. Участник не должен быть внесен в реестр недобросовестных поставщиков Государственной корпорации по атомной энергии «Росатом».

3.1.7.8. Участник не должен быть внесен в реестр недобросовестных поставщиков, который ведется в соответствии с положениями законодательства Российской Федерации о размещении государственных и муниципальных заказов.

3.1.7.9. Участник не должен иметь просроченных обязательств по действующим договорам, заключенным с Заказчиком, если исполнение указанных обязательств не урегулировано дополнительным соглашением между Заказчиком и Участником на момент проведения процедуры закупки, либо не оспариваются участником в судебном порядке.

3.1.8. Участник должен предоставить Заказчику в составе заявки подробные сведения о цепочке собственников/руководителей участника (с приведением данных, позволяющих однозначно идентифицировать указанных лиц: ИНН/ОГРН и/или паспортных данных), включая собственников/руководителей организаций-учредителей, вплоть до конечных бенефициаров-физических лиц, с обязательным приложением подтверждающих документов (Уставов, учредительных договоров, выписки из ЕГРЮЛ, выписки из реестра акционеров и т.д. – официальных документов, позволяющих однозначно определить состав собственников/руководителей/бенефициаров). Непредоставление / неполное предоставление/ указанных данных, равно как и предоставление недостоверных данных, может являться основанием для отклонения заявки участника от участия в запросе предложений.

3.1.9. Наличие у Участника права на законных основаниях предлагать товар/работы/услуги, указанный в заявке участника, в срок и на условиях, указанных в документации по запросу предложений.

3.2. Для подтверждения обязательных требований к Участникам процедуры закупки заявка на участие должна содержать следующие отсканированные оригиналы обязательных документов и справок:

3.2.1. Выписку из Единого государственного реестра юридических лиц (для юридического лица), выписки из Единого государственного реестра индивидуальных предпринимателей (для индивидуальных предпринимателей), полученную не ранее чем за шесть месяцев до дня опубликования документации процедуры закупки.

3.2.2. Устав, учредительный договор (при его наличии).

3.2.3. Свидетельство о постановке на учет в налоговом органе.

3.2.4. Свидетельство о государственной регистрации.

3.2.5. Информационное письмо об учете в статрегистре Росстата.

3.2.6. Приказ о назначении руководителя организации.

3.2.7. Приказ о назначении главного бухгалтера организации.

3.2.8. Договор аренды или документ, подтверждающий право собственности на помещение по адресу регистрации организации.

3.2.9. Формы бухгалтерской отчетности (формы № 1,2) за 2011 г. (годовая отчетность) и за I полугодие 2012 г. с отметкой ИФНС.

3.2.10. Справку о состоянии расчетов по налогам, сборам взносам выданную ИФНС (ф.39-1), на дату не ранее, чем за 3 месяца до даты опубликования извещения о проведении процедуры закупки на официальном сайте, с подписью должностного лица ИФНС.

3.2.11. Форму (КНД 1110018) о среднесписочной численности работников за предшествующий календарный год с отметкой ИФНС.

3.2.12. В случае применения участником упрощенной системы налогообложения - документ, подтверждающий применение участником процедур закупки упрощенной системы налогообложения (письмо ИФНС).

3.2.13. Свидетельство СРО о допуске к работам по предмету запроса, которые оказывают влияние на безопасность объектов капитального строительства при подготовке проектной документации. Виды работ согласно перечню в соответствии с Приказом министерства регионального развития РФ № 624 от 30 декабря 2009 года: раздел II, п.п. № 2; 3; 4.1; 4.2; 4.3; 4.5; 5.1; 5.2; 5.5; 5.6; 6.3; 8; 9; 10.

3.2.14. Лицензию ФСБ на осуществление работ с использованием сведений, составляющих государственную тайну; Постановление правительства РФ №1655-75 от 05.02.1999 г. «Об утверждении перечня особорежимных предприятий»

3.2.14. Справку, заверенную подписью руководителя и печатью организации о том, что:

- участник не зарегистрирован по адресу «массовой регистрации», жилой квартиры, общежития, войсковой части;
- участник не зарегистрирован на подставное лицо (утраченный паспорт) по данным Федеральной миграционной службы;
- руководитель участника не дисквалифицирован;
- участник не внесен в реестр недобросовестных поставщиков, который ведется в соответствии с Федеральным законом от 18.07.2011 № 223-ФЗ;
- участник не внесен в реестр недобросовестных поставщиков Государственной корпорации по атомной энергии «Росатом»;

- участник не внесен в федеральный реестр недобросовестных поставщиков, который ведется в соответствии с положениями законодательства Российской Федерации о размещении государственных и муниципальных заказов;
- участник не имеет просроченных обязательств по действующим договорам, заключенным с Заказчиком (либо указать реквизиты договора, исполнение обязательств по которому оспаривается Участником в судебном порядке, и номер дела в арбитражном суде).

3.2.15. Сведения о цепочке собственников/руководителей участника (с приведением данных, позволяющих однозначно идентифицировать указанных лиц: ИНН/ОГРН и/или паспортных данных), включая собственников/руководителей организаций-учредителей, вплоть до конечных бенефициаров-физических лиц, с обязательным приложением подтверждающих документов (Уставов, учредительных договоров, выписки из ЕГРЮЛ, выписки из реестра акционеров и т.д. – официальных документов, позволяющих однозначно определить состав собственников/руководителей/бенефициаров).

3.2.16. Иные документы, подтверждающие квалификацию Участника закупки.

3.3. Для оценки и сопоставления предложений Участников закупки на соответствие критерию «Опыт выполнения договоров, сопоставимого характера и объема», указанного в разделе 6 «Информационная карта» пункт 25.3. документации запроса предложений, заявка должна содержать справку об опыте выполнения договоров, сопоставимого характера и объема, за последние 2 года с приложением копий актов сдачи-приемки выполненных работ с печатями и подписями обеих сторон договора, в соответствии с формой 7.2.3. (Приложение к заявке на участие в запросе предложений).

3.4. Для участия в запросе предложений Участник закупки должен своевременно подготовить и подать через ЭТП заявку на участие в запросе предложений в форме электронного документа.

4. ПОРЯДОК ПРОВЕДЕНИЯ ЗАПРОСА ПРЕДЛОЖЕНИЙ И ЗАКЛЮЧЕНИЯ ДОГОВОРА

4.1. Получение документации по запросу предложений

4.1.1. Любое заинтересованное лицо для получения документации может обратиться в адрес Заказчика письменно по реквизитам Заказчика, указанным в извещении о проведении запроса предложений, пункте 1 раздела 6 «Информационная карта». Заказчик в течение 2 (двух) рабочих дней со дня получения соответствующего запроса предоставит такому лицу документацию в порядке, указанном в извещении о проведении запроса предложений.

4.1.2. Документация о проведении открытого запроса предложений в электронной форме опубликована на официальном сайте о размещении заказов на закупки, работ и услуг для нужд Госкорпорации «Росатом» и атомной отрасли по адресу: zakupki.rosatom.ru, на официальном сайте Российской Федерации для размещения информации о размещении заказов <http://zakupki.gov.ru> и на ЭТП по адресу: <http://www.a-k-d.ru/> вместе с Извещением, доступна для ознакомления. Если заинтересованное лицо получило документацию не на официальном сайте или иным способом, чем это указано в пункте 4.1.1, организатор размещения заказа не несет ответственности за достоверность полученной участником документации по запросу цен.

4.2. Разъяснение положений документации о проведении запроса предложений

4.2.1. Любой Участник запроса предложений вправе направить в письменной форме (на бланке участника) Заказчику запрос о разъяснении положений документации о проведении запроса предложений за подписью руководителя или уполномоченного лица, по адресу, указанному в Извещении о проведении запроса предложений в электронной форме и в разделе 6 «Информационная карта». В течение 1 (одного) рабочего дня со дня поступления указанного запроса Заказчик размещает ответ на официальном сайте и на ЭТП, если указанный запрос поступил к Заказчику не позднее, чем за 3 (три) дня до окончания срока подачи заявок на участие в запросе предложений.

4.2.2. В ответе указывается предмет запроса без указания Участника закупки, от которого поступил запрос.

4.2.3. Заказчик вправе не отвечать на запросы о разъяснении положений документации, поступившие позднее срока, установленного в пункте 4.2.1.

4.2.4. Участник процедуры закупки/участник запроса предложений не вправе ссылаться на устную информацию, полученную от Заказчика.

4.2.5. Разъяснение положений документации по запросу предложений не должно менять ее сути.

4.3. Внесение изменений в документацию по запросу предложений

4.3.1. Заказчик вправе принять решение о внесении изменений в извещение о проведении запроса предложений и/или документацию по запросу предложений. Решение о внесении изменений может быть принято за 2 (два) рабочих дня до окончания срока подачи заявок. При этом срок подачи заявок продлевается так, чтобы со дня размещения на официальном сайте внесенных изменений до окончания срока подачи заявок такой срок составлял не менее чем 5 (пяти) дней, а в случае изменения предмета запроса — 10 (десяти) дней. Изменение предмета запроса предложений не допускается.

4.3.2. Заказчик по согласованию только с председателем закупочной комиссии вправе в любой момент до окончания срока подачи заявок продлить сроки приема заявок и, при необходимости, сроки проведения последующих процедур запроса предложений. Заказчик в течение 1 (одного) рабочего дня размещает информацию о продлении на официальном сайте и на ЭТП.

4.3.3. Любое изменение документации по запросу предложений является неотъемлемой ее частью.

4.4. Официальный язык запроса предложений

4.4.1. Заявка на участие в запросе предложений, подготовленная Участником закупки, а также вся корреспонденция и документация, связанная с заявкой на участие в запросе предложений, которыми обмениваются Участники закупки, оператор электронной торговой площадки и Заказчик, должны быть написаны на русском языке.

4.4.2. Использование других языков для подготовки заявки на участие в запросе предложений может быть расценено закупочной комиссией как несоответствие заявки на участие в запросе предложений требованиям, установленным документацией по запросу предложений.

4.4.3. Входящие в заявку на участие в запросе предложений документы, оригиналы которых выданы Участнику закупки третьими лицами на ином языке, могут быть представлены на этом языке при условии, что к ним будет прилагаться надлежащий (нотариально заверенный) перевод на русский язык. В ином случае указанные документы могут не учитываться комиссией при рассмотрении заявки на участие в запросе предложений.

4.4.4. На входящих в заявку на участие в запросе предложений документах, выданных компетентным органом другого государства для использования на территории Российской Федерации, должен быть проставлен апостиль (удостоверительная надпись), который удостоверяет подлинность подписи, качество, в котором выступало лицо, подписавшее документ, и, в надлежащем случае, подлинность печати или штампа, которым скреплен этот документ, либо документ должен быть подвергнут консульской легализации.

4.4.5. Наличие противоречий между оригиналом и переводом, которые изменяют смысл оригинала, может быть расценено закупочной комиссией как несоответствие заявки на участие в запросе предложений требованиям, установленным документацией по запросу предложений.

4.5. Валюта запроса предложений

4.5.1. Все суммы денежных средств в заявке на участие в запросе предложений и приложениях к ней должны быть выражены в российских рублях, за исключением случаев, установленных в Разделе 6 «Информационная карта».

4.5.2. Выражение денежных сумм в других валютах, за исключением случаев, предусмотренных пунктом 4.5.1., может быть расценено закупочной комиссией как не соответствие заявки на участие в запросе предложений требованиям, установленным документацией по запросу предложений.

4.6. Подача и прием заявок на участие в запросе предложений

4.6.1. Датой начала срока подачи заявок на участие в запросе предложений является день, следующий за днем размещения на официальном сайте и на ЭТП извещения о проведении настоящего запроса предложений и документации по запросу предложений.

4.6.2. Участник запроса предложений подает заявку в форме электронного документа.

4.6.3. Прием и открытие доступа к поданным заявкам (ознакомление с содержимым файлов) проводятся с использованием программных и технических средств ЭТП, а также определяется правилами и регламентом ЭТП.

4.6.4. Участник запроса предложений вправе подать только одну заявку в отношении каждого лота, при этом внесение изменений в поданную заявку или ее отзыв допускается только до дня и времени окончания срока подачи заявок.

4.6.5. Заявки на участие в запросе предложений принимаются до срока, указанного в извещении.

4.6.6. Если после окончания срока подачи заявок на участие в запросе предложений не поступило ни одной заявки, запрос предложений признается несостоявшимся.

4.6.7. Если после окончания срока подачи заявок поступила только 1 (одна) заявка, запрос предложений признается несостоявшимся.

4.7. Опоздавшие заявки на участие в запросе предложений

4.7.1. После окончания срока подачи заявок на участие в запросе предложений, проводимом в электронной форме, у участника закупки отсутствует возможность подать заявку на участие в запросе предложений.

4.8. Изменение заявок на участие в запросе предложений и их отзыв

4.8.1. Участник запроса предложений вправе изменить или отозвать ранее поданную заявку в любое время после подачи заявки до установленных в документации по запросу предложений даты и времени окончания срока подачи заявок на участие в запросе предложений.

4.8.2. Порядок изменения или отзыва заявок на участие в запросе предложений, поданных на ЭТП, а также их предоставление определяется и осуществляется в соответствии с регламентом данной площадки.

4.9. Открытие доступа к поданным в форме электронных документов заявкам на участие в запросе предложений в электронной форме

4.9.1. Открытие доступа к поданным в форме электронных документов заявкам на участие в запросе предложений осуществляется с помощью технических средств на ЭТП. Доступ к поданным в форме электронных документов заявкам на участие в запросе предложений открывается в час и день, которые указаны в Извещении о проведении запроса предложений и «Информационной карте» настоящей документации. Оператор ЭТП в установленный в извещении и документации о закупке срок обеспечивает одновременное открытие доступа организатора закупки ко всем заявкам и содержащимся в них документам и сведениям.

4.9.2. При проведении процедуры открытия доступа к поданным заявкам очное заседание закупочной комиссии может не проводиться. Подготовка, оформление и подписание протокола процедуры открытия доступа к заявкам может осуществляться с использованием технологических и функциональных возможностей ЭТП.

4.9.3. Если участник закупки намерен направить своего представителя к организатору закупки к моменту открытия доступа к заявкам, такой участник должен не позднее чем за 3 (три) дня до истечения срока подачи заявок уведомить об этом организатора закупки. При этом участник в таком уведомлении обязан

указать наименование участника закупки, полные фамилии, имена, отчества тех лиц, которые будут присутствовать на процедуре открытия доступа к заявкам на участие в запросе предложений с доверенностями на осуществление действий от имени участника закупки. Заявка на оформление пропуска может направляться с использованием любых средств связи, включая почтовую, телеграфную и электронную, а также путем передачи по факсимильной связи. При этом ответственность за своевременность получения Заказчиком такой Заявки на оформление пропуска несет Участник закупки.

4.9.4. В связи с действующим Постановлением Правительства РФ № 1655-75 от 05 февраля 1999 г. «Об утверждении перечня особорежимных предприятий» на предприятие Заказчика могут быть допущены исключительно граждане Российской Федерации при наличии общероссийского паспорта.

На основании режимных требований, действующих на предприятии Заказчика, пронос аудио и видео устройств, средств сотовой связи (в том числе, со встроенными диктофонами и/или видеокамерами), ноутбуков и других средств хранения и передачи информации строго запрещен.

4.9.5. Присутствующие и надлежаще уполномоченные представители Участников закупки должны зарегистрироваться в Журнале регистрации представителей, подтвердив тем самым свое присутствие.

4.9.6. В случае если по окончании срока подачи заявок на участие в запросе предложений, подана только одна заявка на участие в запросе предложений, указанная заявка рассматривается в порядке, установленном в пункте 4.11.

4.9.7. В случае если по окончании срока подачи заявок на участие в запросе предложений на ЭТП в порядке, предусмотренным регламентом данной площадки, подана только одна заявка на участие в запросе предложений или не подано ни одной заявки, в протокол открытия доступа к поданным заявкам вносится информация о признании запроса предложений несостоявшимся.

4.9.8. В случае установления факта подачи одним Участником закупки двух и более заявок в отношении одного лота, при условии, что поданные ранее заявки таким Участником закупки не отозваны, все заявки такого Участника закупки не рассматриваются. Данный факт отражается в протоколе открытия доступа к заявкам на участие в запросе предложений, поданным в форме электронных документов.

4.9.9. Выписка из Протокола открытия доступа к заявкам на участие в запросе предложений, поданным в форме электронных документов, размещается на официальном сайте <http://zakupki.rosatom.ru/>, на официальном сайте Российской Федерации для размещения информации о размещении заказов <http://zakupki.gov.ru>, а также на ЭТП не позднее рабочего дня, следующего за днем подписания указанного протокола.

4.10. Контакты Заказчика с Участниками закупки

4.10.1. При проведении запроса предложений какие-либо переговоры Заказчика или закупочной комиссии с Участником закупки не допускаются.

4.11. Рассмотрение заявок на участие в запросе предложений

4.11.1. Рассмотрение заявок на участие в запросе предложений осуществляется в следующем порядке:

- проведение отборочной стадии;
- проведение оценочной стадии;
- принятие решения о выборе победителя запроса предложений.

4.11.2. Заказчик по решению закупочной комиссии привлекает экспертов к рассмотрению заявок. При этом закупочная комиссия рассматривает оценки и рекомендации экспертов (если они привлекались), однако может принимать любые самостоятельные решения.

4.11.3. В ходе рассмотрения заявок заказчик по решению закупочной комиссии имеет право уточнять заявки на участие в запросе предложений в следующем порядке:

- затребовать у участника процедуры закупки отсутствующие, представленные не в полном объеме или в нечитаемом виде разрешающие документы, подтверждающие полномочия лица на подписание заявки

от имени участника запроса предложений документы, подтверждающие обладание участником запроса предложений необходимыми для исполнения договора финансовыми ресурсами, документы от изготовителя товара, подтверждающие право участника запроса предложений предлагать этот товар;

– исправлять выявленные в заявке арифметические и грамматические ошибки и запрашивать исправленные документы. При исправлении арифметических ошибок в заявках применяются следующие правила: при наличии разночтений между суммой, указанной словами, и суммой, указанной цифрами, преимущество имеет сумма, указанная словами; при наличии разночтений между ценой, указанной в заявке, и ценой, получаемой путем суммирования итоговых сумм по каждой строке, преимущество имеет итоговая цена, указанная в заявке; при несоответствии итогов умножения единичной цены на количество исправление арифметической ошибки производится исходя из преимущества общей итоговой цены, указанной в заявке. Исправление иных ошибок не допускается;

– запрашивать о разъяснении положений заявок на участие в процедуре закупки. При этом не допускаются запросы, направленные на изменение существа заявки, включая изменение условий заявки (цены, валюты, сроков и условий поставки продукции, графика поставки продукции или платежа, иных условий). Кроме того, допускаются уточняющие запросы, в том числе по техническим условиям заявки (уточнение перечня предлагаемой продукции, ее технических характеристик, иных технических условий), при этом данные уточнения не должны изменять предмет проводимой процедуры закупки и объем, номенклатуру и цену предлагаемой участником процедуры закупки продукции.

4.11.4. При уточнении заявок на участие в запросе предложений (п. 4.11.3.) организатором запроса предложений не могут создаваться преимущественные условия участнику или нескольким участникам запроса предложений.

4.11.5. Решение закупочной комиссии об уточнении заявок на участие в запросе предложений отражается в протоколе заседания комиссии, который размещается на официальном сайте о закупках атомной отрасли в течение 1 (одного) дня после подписания указанного протокола.

4.11.6. Запросы об уточнении заявок на участие в запросе предложений (п. 4.11.3.) направляются участникам запроса предложений после размещения на официальном сайте протокола, указанного в п. 4.11.5. Все направленные участникам запроса предложений запросы и полученные от них ответы регистрируются организатором запроса предложений в журнале запросов-ответов.

4.11.7. Срок уточнения участниками своих заявок на участие в запросе предложений (п. 4.11.3.) устанавливается одинаковый для всех участников в протоколе комиссии и не может превышать 5 (пяти) рабочих дней со дня направления соответствующего запроса. Непредставление или представление не в полном объеме запрашиваемых документов и (или) разъяснений в рамках этапа рассмотрения заявок в установленный в запросе срок может служить основанием для отказа в допуске к участию в запросе предложений по причине несоответствия заявки по своему составу и (или) оформлению требованиям документации по запросу предложений.

4.11.8. При отсутствии в составе заявки документа, подтверждающего перечисление денежных средств в качестве обеспечения заявки, организатор запроса предложений проверяет поступление денежных средств на свой расчетный счет. В случае поступления денежных средств в соответствии с требованиями документации по запросу предложений обеспечение заявки считается представленным надлежащим образом.

4.11.9. Сроки проведения отборочной и (или) оценочной стадии, а также срок выбора победителя закупочной процедуры по решению закупочной комиссии могут быть продлены, но в любом случае окончание проведения последней стадии должно быть ранее истечения срока действия заявок на участие в запросе предложений. Решение закупочной комиссии о продлении срока оформляется протоколом заседания комиссии, который подписывается в день проведения заседания комиссии и размещается на официальном сайте и ЭТП не позднее 1 (одного) рабочего дня, следующего после дня подписания указанного протокола.

4.12. Проведение переговоров с участниками запроса предложений

4.12.1. В любой момент после проведения отборочной стадии рассмотрения заявок, но до переторжки (если предусмотрена) организатор по решению закупочной комиссии вправе провести переговоры с

допущенными участниками. Переговоры проводятся в целях разъяснений заявок либо их улучшения в интересах заказчика.

4.12.2. Переговоры проводятся со всеми участниками, прошедшими отборочную стадию.

4.12.3. Переговоры между организатором закупки и участником носят конфиденциальный характер, и содержание этих переговоров не раскрывается никакому другому лицу без согласия этого участника.

4.12.4. Переговоры от лица организатора запроса предложений проводятся закупочной комиссией, которая вправе привлекать экспертов при их проведении.

4.12.5. Переговоры могут быть проведены в отношении любых аспектов заявок участников, в том числе по снижению цены.

4.12.6. Переговоры с каждым из участников оформляются отдельным протоколом, в котором отражаются достигнутые договоренности. Данный протокол подписывается организатором и участником.

4.12.7. Организатор вправе запросить у всех участников, с которыми проводились переговоры, окончательные предложения.

4.12.8. Участник вправе отказаться от участия в переговорах или не подавать окончательное предложение. В этом случае его заявка остается действующей на первоначальных условиях.

4.13. Переторжка

4.13.1. При проведении переторжки допущенным участникам запроса предложений предоставляется возможность добровольно повысить предпочтительность их заявок путем снижения первоначальной (указанной в заявке) цены. Снижение цены заявки на участие в запросе предложений не должно повлечь за собой изменение иных условий заявки на участие в запросе предложений.

4.13.2. В переторжке имеют право участвовать все допущенные участники запроса предложений. Участник вправе не участвовать в переторжке, тогда его заявка остается действующей с ценой, указанной в заявке. Предложения участника по ухудшению первоначальных условий не рассматриваются, такой участник считается не участвовавшим в переторжке; при этом его предложение остается действующим с ранее объявленными условиями. Все вышеуказанные условия должны быть явно указаны в документации по запросу предложений. Предложения участника запроса предложений по увеличению цены заявки на участие в запросе предложений не рассматриваются, такой участник считается не участвовавшим в процедуре переторжки, его заявка на участие в запросе предложений, остается действующей с ранее объявленной ценой.

4.13.3. Организатор запроса предложений приглашает всех допущенных участников запроса предложений путем одновременного направления им приглашений к переторжке с указанием в таком приглашении формы, порядка проведения переторжки, сроков и порядка подачи предложений с новыми условиями (по цене, либо срокам поставки продукции, либо размеру аванса).

4.13.4. При проведении переторжки участники запроса предложений к установленному организатором запроса предложений сроку представляют лично или через своего уполномоченного представителя в письменной форме в порядке, установленном для подачи заявок на участие в запросе предложений, документы, определяющие измененные условия заявки на участие в процедуре закупки. Участник вправе отозвать поданное предложение с новыми условиями в любое время до момента начала вскрытия конвертов с предложениями новых условий.

4.13.5. Заседание закупочной комиссии по вскрытию конвертов с измененными условиями заявки на участие в запросе предложений проводится в порядке, предусмотренном для процедуры вскрытия конвертов, поступивших на запрос предложений, с оформлением аналогичного протокола и его размещением на официальном сайте и на ЭТП в такие же сроки. На этом заседании имеют право присутствовать представители каждого из участников, своевременно представивших такие конверты.

4.13.6. После проведения переторжки победитель определяется в порядке, установленном для данного запроса предложений в соответствии с критериями оценки, указанными в документации по запросу предложений.

4.14. Оценка и сопоставление заявок на участие в запросе предложений

4.14.1. В рамках оценочной стадии закупочная комиссия оценивает и сопоставляет заявки допущенных участников запроса предложений.

4.14.2. Оценка и сопоставление заявок на участие в запросе предложений с учетом цен, представленных на переторжку, осуществляются закупочной комиссией в целях выявления лучших условий исполнения договора в соответствии с критериями оценки и в порядке, которые установлены документацией по запросу предложений и указаны в Разделе 6 «Информационной карте». При проведении оценки заявок на участие в запросе предложений закупочная комиссия вправе привлечь иных лиц (экспертов и специалистов), но в любом случае присвоение порядковых номеров заявкам на участие в запросе предложений осуществляется закупочной комиссией. При оценке квалификации допущенного участника запроса предложений, в т.ч. генерального подрядчика, закупочная комиссия вправе учитывать соответствующие показатели заявленных субподрядчиков (поставщиков, соисполнителей) пропорционально объему выполняемых ими обязательств по договору.

4.14.3. В случае если в извещении о проведении запроса предложений содержится указание на преференции для определенных групп участников закупки, при оценке и сопоставлении заявок на участие в запросе предложений закупочная комиссия должна учитывать такие преференции.

4.14.4. Протокол оценки и сопоставления размещается на официальном сайте и на ЭТП не позднее 1 (одного) рабочего дня, следующего после дня подписания указанного протокола.

4.14. Выбор победителя запроса предложений

4.15.1. Выбор победителя запроса предложений осуществляется закупочной комиссией на заседании после проведения переторжки (если проводилась) с учетом ее результатов. Закупочная комиссия присваивает место каждой заявке на участие в запросе предложений, начиная с первого, относительно других по мере уменьшения степени предпочтительности содержащихся в них условий заявки, а если предпочтительность измеряется в баллах — исходя из подсчитанных баллов.

4.15.2. Закупочная комиссия на том же заседании признает победителем запроса предложений участника, который предложил лучшие условия исполнения договора и заявке на участие в запросе предложений которого присвоено первое место.

4.15.3. Протокол по подведению итогов запроса предложений оформляется и подписывается в течение 3 (трех) рабочих дней после заседания комиссии. Указанный протокол размещается на официальном сайте не позднее 1 (одного) рабочего дня, следующего после дня его подписания.

4.15.4. В случае уклонения победителя запроса предложений от заключения договора заказчик вправе:

- заключить договор с другим участником, занявшим следующее место, а также провести переговоры с ним по уменьшению цены его заявки;
- провести повторную процедуру закупки;
- отказаться от заключения договора и прекратить процедуру запроса предложений.

4.16 Преддоговорные переговоры

4.16.1. Перед подписанием договора между Заказчиком и победителем запроса предложений или участником запроса предложений, с которым принято решение заключить договор в соответствии с п. 4.15.4., могут проводиться переговоры, направленные на уточнение условий договора, которые не были зафиксированы в проекте договора, документации по запросу предложений и заявке победителя/участника запроса предложений.

4.16.2. Разрешаются преддоговорные переговоры:

- по снижению цены договора и (если применимо) цен отдельных видов товаров, расценок на отдельные виды работ (услуг) без изменения остальных условий договора;
- по изменению объемов продукции не более чем на 30% и без увеличения цен (расценок), если возможность таких изменений и их предельные значения были предусмотрены документацией о закупке;
- по улучшению условий для заказчика: отмена аванса, улучшение технических характеристик продукции и т.д.
- направленные на уточнение условий договора, которые не были зафиксированы в проекте договора, документации о закупке и предложении лица, с которым заключается договор.

4.16.3. Запрещаются иные преддоговорные переговоры, направленные на изменение условий заключаемого договора по сравнению с указанным в п. 4.16.2. в пользу лица, с которым заключается договор.

4.16.4. Все результаты переговоров фиксируются протоколом преддоговорных переговоров, подписываемым заказчиком и победителем запроса предложений или с участником запроса предложений, с которым принято решение заключить договор.

4.17. Заключение договора по результатам запроса предложений

4.17.1. С победителем запроса предложений будет заключен договор в срок не ранее чем через 10 (десять) дней и не позднее чем через 20 (двадцать) дней со дня размещения на официальном сайте о размещении заказов протокола подведения итогов или признания процедуры закупки несостоявшейся. В случае, если Заказчику требуется согласие собственника ГК «Росатом» на совершение крупной сделки - не позднее 5 (пяти) дней с момента получения Заказчиком указанного согласия в соответствии с федеральным законом от 01.12.2007 317-ФЗ «О Государственной корпорации по атомной энергии «Росатом». С победителем запроса предложений будет заключен Договор, путем подписания его на территории ФГУП «ВНИИА» по адресу: г.Москва, ул. Сушевская, д. 22, лицом, имеющим право действовать от имени организации-победителя без доверенности.

4.17.2. В случае, если победитель запроса предложений признан уклонившимся от заключения договора, Заказчик вправе обратиться в суд с иском с требованием о понуждении Победителя запроса предложений заключить договор, а также о возмещении убытков, причиненных уклонением от заключения договора, либо заключить договор с участником процедуры закупки, заявке на участие в запросе предложений которого присвоен второй номер.

4.17.3. В случае отказа победителя запроса предложений от подписания договора заказчик вправе потребовать подписания договора от участника, занявшего второе место, затем — третье место и так далее.

4.17.4. Договор заключается на условиях, указанных в поданной участником запроса предложений, с которым заключается договор, заявке на участие в запросе предложений и в настоящей документации. При заключении договора цена такого договора не может превышать начальную (максимальную) цену договора, указанную в Извещении о проведении запроса предложений. В случае если договор заключается с физическим лицом, за исключением индивидуальных предпринимателей и иных занимающихся частной практикой лиц, оплата такого договора уменьшается на размер налоговых платежей, связанных с оплатой договора.

4.17.3. Если по результатам запроса предложений по двум и более лотам (закупкам) заказчик намерен заключить договор с одним и тем же лицом, с этим лицом может быть заключен один договор, объединяющий условия всех таких лотов (закупок). В любом случае при заключении такого договора все условия, определенные по результатам запроса предложений в рамках каждого лота (каждой закупки), должны остаться неизменными.

4.17.4. Если подписание договора затягивается по вине заказчика, сроки выполнения обязательств по договору продлеваются на количество дней задержки.

4.17.5. Договор считается заключенным с момента подписания его обеими сторонами.

4.17.6. Под уклонением от заключения договора понимаются действия лица, с которым заключается договор, которые не приводят к его подписанию в сроки, установленные в извещении и документации по запросу предложений, на условиях, определяемых согласно требованиям документации по запросу предложений (с учетом результатов преддоговорных переговоров):

- прямой письменный отказ от подписания договора;
- неподписание участником проекта договора в предусмотренный для этого в документации по запросу предложений;
- непредоставление обеспечения договора в соответствии с установленными в документации по запросу предложений условиями до подписания договора, кроме случая предоставления такого обеспечения после подписания договора;
- предъявление при подписании договора встречных требований по условиям договора в противоречие ранее установленным в документации по запросу предложений и (или) в заявке такого участника, а также достигнутым в ходе преддоговорных переговоров условиям.

4.17.7. Сведения об участниках закупки, уклонившихся от заключения договора, а также об исполнителях, с которыми договоры расторгнуты в связи с существенным нарушением ими договоров, включаются в реестр недобросовестных поставщиков атомной отрасли сроком на 2 года.

4.17.8. В случае если заказчиком было установлено требование обеспечения исполнения договора/возврата аванса, договор заключается только после предоставления участником запроса предложений, с которым заключается договор, надлежащего обеспечения. Если предусмотрено проектом договора, обеспечение договора/возврата аванса может быть представлено не позднее срока, указанного в проекте договора (при этом срок, указанный в договоре, не может превышать 15 дней).

4.18. Отстранение участника запроса предложений

4.18.1. В любой момент вплоть до подписания договора закупочная комиссия вправе отстранить участника запроса предложений, в том числе допущенного, в случаях:

- обнаружения недостоверных сведений в заявке и (или) ее уточнениях согласно п. 4.11.3., существенных для допуска данного участника к запросу предложений и (или) установления его места в ранжировке;
- получения заключения ЦАК об отмене процедуры запроса предложений, принятого в порядке рассмотрения жалоб;
- подкрепленного документами факта давления таким участником запроса предложений на члена комиссии, эксперта, руководителя организатора или заказчика.

4.18.2. О каждом случае отстранения участника запроса предложений председатель закупочной комиссии (или уполномоченное им лицо) в течение 1 (одного) рабочего дня после принятия такого решения сообщает в контролирующий орган заказчика.

4.19. Обеспечение исполнения договора и возврата аванса.

4.19.1. Победитель запроса предложений должен предоставить обеспечение исполнения договора и/или возврата аванса в порядке, предусмотренном Разделом 6 «Информационная карта».

4.19.2. Обеспечение исполнения договора и/или возврата аванса должно быть представлено в виде безотзывной банковской гарантии.

4.19.3. Банковская гарантия должна соответствовать требованиям, установленным статьями 368 – 378 Гражданского кодекса Российской Федерации, а также иным законодательством Российской Федерации.

Бенефициаром в банковской гарантии должен быть указан заказчик, Принципалом – победитель запроса предложений или участник, с которым заключается договор, Гарантом – банк, выдавший банковскую гарантию.

Банковская гарантия должна быть выдана банком-Гарантом, отвечающим следующим требованиям:

а) банк должен иметь лицензию Центрального банка Российской Федерации (в случае если банковскую гарантию предоставляет российский банк) или иного уполномоченного органа (в случае если банковскую гарантию предоставляет банк, созданный согласно праву иностранного государства), разрешающей выдачу банковских гарантий;

б) банк должен быть участником системы страхования вкладов (в случае если банковскую гарантию предоставляет российский банк).

в) величина собственного капитала банка на последнюю отчетную дату по публикуемой отчетности должна быть больше или равна 3 млрд. рублей или их эквиваленту в иностранной валюте.

Не принимаются банковские гарантии, выдаваемые некоммерческими кредитными организациями и страховыми организациями.

Резкие изменения численных параметров деятельности банка, информация о нарушениях банком обязательных нормативов Банка России (в случае если банковскую гарантию предоставляет российский банк) или иного уполномоченного органа (в случае если банковскую гарантию предоставляет банк, созданный согласно праву иностранного государства), а также отсутствие в открытом доступе отчетности банка может служить основанием для отказа в приеме гарантии данного банка.

В банковской гарантии в обязательном порядке должна быть указана сумма, в пределах которой банк гарантирует исполнение обязательств по договору, заключаемому по результатам запроса предложений, которая должна быть не менее суммы, установленной в Разделе 6 «Информационная карта».

Банковская гарантия должна содержать указание на договор, исполнение которого она обеспечивает путем указания на стороны договора, название предмета договора и, по возможности, ссылку на протокол по подведению итогов запроса предложений как основание заключения договора.

В банковской гарантии прямо должно быть предусмотрено безусловное право Бенефициара на истребование суммы банковской гарантии полностью или частично в случае неисполнения Принципалом своих обязательств по договору в предусмотренные сроки или расторжения договора и отказа его вернуть полученную сумму аванса. При этом должно быть предусмотрено, что для истребования суммы обеспечения Бенефициар направляет Гаранту только письменное требование и документы, подтверждающие полномочия лица, подписавшего указанные требования. В случае истребования обеспечения возврата аванса Заказчик также предоставляет Гаранту документы, подтверждающие выплату аванса Исполнителю.

Банковская гарантия должна содержать указание на согласие Гаранта с тем, что изменения и дополнения, внесенные в договор, не освобождают его от обязательств по соответствующей банковской гарантии.

4.19.4. Участник закупки вправе отказаться от получения аванса в любой момент до заключения договора, письменно уведомив об этом Заказчика. В этом случае, предоставление обеспечения возврата аванса не требуется. Отказ от аванса не влияет на порядок предоставления обеспечения исполнения договора и исполнения гарантийных обязательств.

5. ИНСТРУКЦИЯ ПО ПОДГОТОВКЕ ЗАЯВОК НА УЧАСТИЕ В ЗАПРОСЕ ПРЕДЛОЖЕНИЙ

5.1. Форма заявки на участие в запросе предложений

5.1.1. Участник закупки подает заявку на участие в запросе предложений в форме электронного документа через ЭТП. Заявка и все прилагаемые к ней документы должны быть подписаны уполномоченным лицом электронной цифровой подписью.

5.2. Подготовка заявки на участие в запросе предложений

5.2.1. Участник закупки должен заполнить и представить заявку на участие в запросе предложений в срок и по форме, которые установлены в документации по запросу предложений.

5.2.2. Заявка на участие в запросе предложений должна содержать:

5.2.2.1. Сведения и документы об участнике процедуры закупки, подавшем такую заявку:

а) фирменное наименование (наименование), сведения об организационно-правовой форме, о месте нахождения, почтовый адрес (для юридического лица), фамилия, имя, отчество, паспортные данные,

сведения о месте жительства (для физического лица), банковские реквизиты, номер контактного телефона и иные контактные данные и реквизиты;

б) полученную не ранее чем за 6 месяцев (а если были изменения — то не ранее внесения таких изменений в соответствующий реестр) до дня размещения на официальном сайте извещения о проведении запроса предложений выписку из единого государственного реестра юридических лиц или копию такой выписки (для юридических лиц) либо выписку из единого государственного реестра индивидуальных предпринимателей или копию такой выписки (для индивидуальных предпринимателей), копии документов, удостоверяющих личность (для иных физических лиц), надлежащим образом заверенный перевод на русский язык документов о государственной регистрации юридического лица или физического лица в качестве индивидуального предпринимателя в соответствии с законодательством соответствующего государства (для иностранных лиц), полученные не ранее чем за 6 месяцев до дня размещения на официальном сайте извещения о проведении запроса предложений;

в) документ, подтверждающий полномочия лица на подписание заявки от имени участника запроса предложений (документы, подтверждающие полномочия лица, выполняющего функции единоличного исполнительного органа и, при необходимости, оригинал или копию доверенности, если заявка подписывается по доверенности);

г) копии учредительных документов участника запроса предложений (для юридических лиц);

д) если в соответствии с законодательством Российской Федерации исполнение договора требует каких-либо специальных разрешений (лицензий, допусков, членства в саморегулируемых общественных организациях и т.д.) — копии соответствующих подтверждающих документов;

е) копию официального документа органа надзора за саморегулируемыми организациями (письмо в адрес саморегулируемой организации или участника запроса предложений, выписка из реестра, иной документ), прямо подтверждающего право саморегулируемой организации выдавать свидетельства на данные виды работ — только при проведении закупки проектных, изыскательских, строительных или ремонтных работ и услуг, влияющих на безопасность объектов использования атомной энергии;

ж) копию уведомления о возможности применения участником упрощенной системы налогообложения (для участников, применяющих ее);

з) подтверждение по форме, установленной в документации по запросу предложений, о ненахождении участника запроса предложений в процессе ликвидации (для юридического лица), об отсутствии в отношении участника запроса предложений решения арбитражного суда о признании его несостоятельным (банкротом), об отсутствии ареста имущества участника запроса предложений, наложенного по решению суда, административного органа, о неприостановлении экономической деятельности участника запроса предложений;

и) решение об одобрении или о совершении крупной сделки либо копия такого решения, если требование о необходимости наличия такого решения для совершения крупной сделки установлено законодательством Российской Федерации, учредительными документами юридического лица и если для участника запроса предложений заключение договора или предоставление обеспечения заявки, обеспечения договора являются крупной сделкой, либо письмо о том, что данная сделка для такого участника не является крупной;

к) решение об одобрении или о совершении сделки с заинтересованностью либо копия такого решения, если требование о наличии такого одобрения установлено законодательством Российской Федерации, учредительными документами юридического лица и если для участника запроса предложений выполнение договора или предоставление обеспечения заявки, обеспечение договора является сделкой с заинтересованностью, либо письмо о том, что данная сделка для такого участника не является сделкой с заинтересованностью;

л) иные документы, подтверждающие соответствие участника запроса предложений требованиям, установленным в документации.

5.2.2.2. Предложение об объеме поставляемого товара/выполняемых работ/оказанных услуг и иные предложения об условиях исполнения договора, в том числе предложение о цене договора, о начальной цене единицы товара/работы/услуги. В случаях, предусмотренных документацией по запросу предложений, копии документов, подтверждающих соответствие товара требованиям, установленным в соответствии с законодательством Российской Федерации, если в соответствии с законодательством Российской Федерации установлены требования к таким товарам.

5.2.2.3. Документы или копии документов, подтверждающие соответствие участника процедуры закупки обязательным требованиям, установленным Разделом 3 «Требования к участникам закупки».

5.2.3. Все документы (формы, заполненные в соответствии с требованиями настоящей документации, а также иные данные и сведения, предусмотренные настоящей документацией, оформленные в соответствии с настоящим подразделом), входящие в состав заявки на участие в запросе предложений должны быть

предоставлены участником процедуры закупки через ЭТП в отсканированном виде в доступном для прочтения формате (предпочтительный формат *.pdf, формат: один файл – один документ). Все файлы заявки на участие в запросе предложений, размещенные участником процедуры закупки на электронной торговой площадке, должны иметь наименование либо комментарий, позволяющие идентифицировать содержание данного файла заявки на участие в запросе предложений, с указанием наименования документа, представленного данным файлом. При этом сканироваться документы должны после того, как они будут оформлены в соответствии с требованиями документации по запросу предложений. Размещение на ЭТП архивов, состоящих из нескольких частей (томов), не допускается.

Прочие правила подачи заявки на участие в запросе предложений через ЭТП определяются правилами и регламентом работы конкретной ЭТП.

5.2.4. Каждый документ, входящий в заявку, должен быть подписан/заверен лицом, имеющим право в соответствии с законодательством Российской Федерации действовать от лица участника процедуры закупки без доверенности, или надлежащим образом, уполномоченным им лицом на основании доверенности (далее — уполномоченного лица), с приложением отсканированного оригинала такой доверенности. Каждый подписанный/заверенный документ скрепляется печатью участника процедуры закупки.

5.2.4.1. Если Участником предоставляются отсканированные в цвете оригиналы документов, подтверждающие соответствие обязательным требованиям к участнику, сертификатов, оригиналы документов, необходимых для проведения оценочной стадии запроса предложений, то такие электронные документы заверяются только ЭЦП участника.

5.2.4.2. Если документ, входящий в заявку, по условиям документации процедуры закупки заполняется и подписывается участником, то отсутствие в отсканированном документе собственноручной подписи лица, имеющего право действовать без доверенности или уполномоченного лица, равно как и отсутствие печати (для юридического лица) может быть признано закупочной комиссией несоответствием требованиям к оформлению заявки.

5.2.5. Каждый документ, входящий в заявку, должен быть заверен ЭЦП.

5.2.6. Участник закупки должен представить в составе своей заявки следующую информацию и документы о характеристиках и качестве продукции/работ/услуг и (или) условиях договора в необходимом объеме:

- описание в заявке точных функциональных характеристик (потребительских свойств) товара, его количественных и качественных характеристик;
- указание в заявке на зарегистрированные товарные знаки и (или) знаки обслуживания товара, патенты, полезные модели или промышленные образцы, которым будет соответствовать товар;
- указание в заявке производителя и страны происхождения товара;
- описание в заявке комплектации товара;
- описание в заявке выполняемых работ или оказываемых услуг (в том числе состав работ или услуг и последовательность их выполнения, технология выполнения работ или услуг, сроки выполнения работ или услуг);
- указание в заявке количества товаров, объема работ или услуг или порядка его определения;
- предложение участника о цене договора (с учетом установленного порядка формирования цены договора), о цене единицы товара, единичных расценок или тарифов работ или услуг и расчет общей стоимости работ или услуг;
- иные предложения участника об условиях исполнения договора;
- копии документов, подтверждающих качество продукции.

В связи с тем, что пунктом «а)» ст. 19.3.4. Единого отраслевого стандарта закупок прямо предусмотрено наличие в заявке описания характеристик Товара, не допускается указывать ссылку только на Техническое задание, размещенное в документации по запросу цен. Участник обязан перечислить в заявке именно тот Товар, который предлагается Участником к поставке. Неуказание конкретного Товара, равно как и ссылка на соответствие Товару в документации без указания этого Товара в заявке, может быть

расценено как существенное несоответствие документации закупки и быть основанием для отклонения Участника.

5.2.7. Предоставляемые в составе заявки документы должны быть четко напечатаны. Подчистки, дописки, исправления не допускаются за исключением тех случаев, когда эти исправления (дописки) внесены в документ, заполняемый участником лично, и заверены ручной надписью «исправленному верить» рядом с каждым исправлением (допиской), и заверены собственноручной подписью и печатью участника закупки.

5.2.8. Неполное представление документов или представление документов с отклонением от установленных в документации по запросу предложений форм может быть расценено закупочной комиссией как существенное несоответствие заявки на участие в запросе предложений требованиям, установленным настоящей документацией.

5.2.9. Арифметические расхождения в заявке на участие в запросе предложений между цифрами и словами не допускаются. Наличие таких арифметических расхождений может быть расценено закупочной комиссией как существенное несоответствие заявки на участие в запросе предложений требованиям, установленным документацией по запросу предложений.

5.2.10. Участникам закупки недопустимо указывать в заявках на участие в запросе предложений неверные или неточные сведения. Указание неверных или неточных сведений, наличие разночтений и противоречий в заявке на участие в запросе предложений и приложениях к ней может быть расценено закупочной комиссией как существенное несоответствие заявки на участие в запросе предложений требованиям, установленным настоящей документацией.

5.2.11. Участник закупки вправе подать только одну заявку на участие в запросе предложений в отношении каждого лота.

5.2.12. При подаче заявки изменение любых условий исполнения договора, кроме прямо допускаемых в документации процедуры закупки (встречное предложение) не допускается. Наличие встречного предложения может быть признано комиссией заказчика несоответствием продукции/договорных условий требованиям документации по запросу предложений.

5.3. Подготовка Предложения о функциональных характеристиках о функциональных характеристиках (потребительских свойствах) и качественных характеристиках товара, о качестве выполнения работ/оказания услуг

5.3.1. Участник закупки представляет в составе своей заявки на участие в запросе предложений Предложение о функциональных характеристиках (потребительских свойствах) и качественных характеристиках товара, о качестве выполнения работ/оказания услуг, подтверждающее соответствие требованиям настоящей документации товаров/работ/услуг, которые участник закупки предлагает поставить, выполнить, оказать в соответствии с условиями договора. Предложение о функциональных характеристиках (потребительских свойствах) и качественных характеристиках товара, о качестве выполнения работ/оказания услуг должно быть оформлено в соответствии с требованиями настоящей документации. Конкретные требования к составу предложения о функциональных характеристиках (потребительских свойствах) и качественных характеристиках товара, о качестве выполнения работ/оказания услуг, прочей информации, а так же к форме ее представления содержатся в подразделе 7.2.2. настоящей документации по запросу предложений.

5.3.2. Предложение о функциональных характеристиках (потребительских свойствах) и качественных характеристиках товара/работ/услуг, подаваемое по каждому лоту, должно содержать весь объем товаров, указанный в разделе 9 «Техническая часть». Подача предложения о поставке/выполнении/оказании части товаров/работ/услуг не допускается.

5.3.3. Описание поставляемых товаров/работ/услуг, которые являются предметом запроса предложений, определяется разделом 8 «Техническая часть».

5.4. Расчет цены договора

5.4.1. Участник закупки производит расчет цены договора в соответствии с требованиями в Раздела 6 «Информационная карта» и указывает ее в заявке на участие в запросе предложений.

5.4.2. Стоимость поставляемых товаров/выполняемых работ/оказываемых услуг за единицу и общая цена договора должны включать все налоги (включая НДС), и другие обязательные платежи в соответствии с действующим законодательством Российской Федерации. В случае, если в соответствии с действующим законодательством Участник закупки освобождается от уплаты НДС, то в заявке на участие в запросе предложений может быть указано основание освобождения от уплаты НДС.

5.4.3. Оговорки относительно условий оплаты, а также указание неполной информации не допускаются. Наличие таких оговорок расценивается закупочной комиссией как существенное несоответствие заявки на участие в запросе предложений требованиям, установленным документацией по запросу предложений.

5.4.4. Итоговая цена за весь период исполнения договора должна оставаться фиксированной на протяжении всего срока его выполнения и не может меняться, за исключением случаев, предусмотренных законодательством Российской Федерации, а также не может превышать начальную (максимальную) цену договора (цену лота), указанную в извещении о проведении запроса предложений и в документации по запросу предложений.

5.5 Оформление и подписание заявки на участие в запросе предложений

5.5.1. При описании условий и предложений Участниками процедуры закупки должны приниматься общепринятые обозначения и наименования в соответствии с требованиями действующих нормативных правовых актов.

5.5.2. Сведения, которые содержатся в заявках на участие в запросе предложений участников закупки, не должны допускать двусмысленных толкований.

5.5.3. Участник закупки подготавливает комплект документов, входящих в заявку на участие в запросе предложений и приложения к ней в соответствии с требованиями документации по запросу предложений.

5.5.4. Никакие исправления не будут иметь силу, за исключением тех случаев, когда они заверены лицом или лицами, имеющими право подписывать заявку на участие в запросе предложений.

5.5.5. Каждый участник закупки, подающий заявку на участие в запросе предложений, должен заполнить и представить в составе заявки проект договора, указанный в разделе «Проект договора» настоящей документации, в части реквизитов участника, цены договора и Приложений (Спецификация, Техническое задание и т.п.). Заполненный проект договора должен быть представлен через ЭТП в составе заявки в формате *.doc.

5.5.6. Изменение иных разделов и условий проекта договора (встречные предложения) не допускаются. Представление участником закупки в составе заявки встречного предложения может быть расценено заказчиком как существенное несоответствие условиям запроса предложений.

5.5.7. Срок действия заявки Участника процедуры закупки должен составлять не менее 30 (тридцати) дней с момента окончания подачи заявок на участие в процедуре закупки. Указание Участником процедуры закупки меньшего срока либо неуказание является основанием для недопуска к участию в процедуре закупки.

5.6 Обеспечение заявки на участие в запросе предложений

5.6.1. Участник закупки должен предоставить в составе своей заявки на участие в запросе предложений обеспечение заявки на участие в запросе предложений в размере, указанном в «Информационной карте» документации по запросу предложений.

5.6.2. В качестве обеспечения заявки на участие в запросе предложений используются только денежные средства.

5.6.3. Факт внесения участником процедуры закупки денежных средств в качестве обеспечения заявки на участие в запросе предложений подтверждается платежным поручением (квитанцией) или копией такого поручения (квитанции).

5.6.4. Обеспечение заявки на участие в запросе предложений предоставляется по каждому лоту отдельно.

5.6.5. Обеспечение заявки на участие в запросе предложений должно быть зачислено по реквизитам счета заказчика, указанным в «Информационной карте» документации по запросу предложений, не позднее момента окончания срока подачи заявок на участие в запросе предложений, указанного в Извещении о проведении запроса предложений.

5.6.6. Обеспечение заявки на участие в запросе предложений возвращается в течение 5 (пяти) рабочих дней с момента:

- принятия заказчиком решения об отказе от проведения открытого запроса предложений (обеспечение возвращается всем участникам закупки, подавшим заявки);
- поступления заказчику уведомления об отзыве заявки на участие в запросе предложений (обеспечение возвращается участнику закупки, отозвавшему заявку, в соответствии с условиями документации о закупке);
- получения опоздавшей заявки (обеспечение возвращается участнику закупки, заявка которого опоздала);
- подписания протокола подведения итогов закупки (обеспечение возвращается участнику закупки, заявка которого отклонена);
- заключения договора по результатам состоявшейся закупки и (если требовалось) предоставления им обеспечения исполнения обязательств по договору (обеспечение возвращается всем остальным участникам);
- после заключения договора с единственным участником конкурентной закупки и (если требовалось в документации о закупке) предоставления им обеспечения исполнения обязательств по договору, либо после принятия решения об отказе от заключения с ним договора (обеспечение возвращается такому единственному участнику);
- после признания закупки несостоявшейся и принятия решения о незаключении договора по ее результатам (обеспечение возвращается участнику, которому обеспечение не было возвращено на предыдущих стадиях).

5.6.7. Обеспечение заявки может быть удержано в следующих случаях:

- уклонения победителя запроса предложений от заключения договора;
- уклонение от заключения договора участника запроса предложений, заявке на участие в запросе предложений которого присвоен второй номер, в том случае, если победитель запроса предложений уклонился от заключения договора;
- уклонение от заключения договора участника запроса предложений, заявке которого присвоен следующий номер после участника, уклонившегося от заключения договора;
- уклонения участника размещения заказа, подавшего единственную заявку на участие в запросе предложений, от заключения договора, если указанная заявка признана комиссией заказчика соответствующей требованиям и условиям, предусмотренным документацией по запросу предложений.

5.7. Непредставление документов и (или) сведений, необходимых исключительно для целей оценки заявок, не будет являться основанием для отклонения заявки на отборочной стадии.

5.8. В случае если цена, указанная участником на ЭТП отличается от цены, указанной участником в приложенном файле заявки, закупочная комиссия имеет право отклонить заявку такого участника.

6. ИНФОРМАЦИОННАЯ КАРТА

Следующая информация и данные для конкретного запроса предложений на право заключения договора на поставку товаров/выполнение работ/оказание услуг уточняют и дополняют положения документации по запросу предложений:

№ п/п	Название пункта	Текст пояснений
1	Наименование Заказчика, контактная информация	<p>Федеральное государственное унитарное предприятие «Всероссийский научно-исследовательский институт автоматики им. Н.Л.Духова» (ФГУП «ВНИИА») Адрес: 127055, г.Москва, ул. Сущевская д. 22. Почтовый адрес: 101000, г.Москва, Моспочтамт, а/я 918 Контактное лицо по вопросам проведения закупочной процедуры: Ермолов Иван Валерьевич – начальник отдела методологии и организации закупок тел./факс: 8 (499) 972-84-27 Контактное лицо по техническим вопросам: Бармаков Александр Юрьевич тел. 8 (499) 400-19-18 Официальный сайт, на котором размещена документация по запросу предложений: www.zakupki.rosatom.ru. Официальный сайт Российской Федерации для размещения информации о размещении заказов http://zakupki.gov.ru, Электронная торговая площадка, на которой также размещена документация по запросу предложений: www.a-k-d.ru. Адрес электронной почты: zakupki@vniia.ru.</p>
2	Вид торгов	Открытый запрос предложений в электронной форме.
3	Место подачи заявок на участие в запросе предложений	Электронная торговая площадка www.a-k-d.ru .
4	Предмет запроса предложений	Выполнение работ по разработке проектной и рабочей документации на «Строительство внутриплощадочных сетей системы теплоснабжения ФГУП «ВНИИА» площадка «Москворечье»» (далее Работы) Наименование, количество и перечень работ приведены в Разделе 9 документации по запросу предложений.
5	Место, условия и срок поставки товара/выполнения работ/оказания услуг	<p>Место выполнения работ: г.Москва, ул. Кошкина, вл. 5 Условия и срок выполнения Работ: Этап № 1 – не более 30 календарных дней с момента подписания договора Этап № 2 – не более 40 календарных дней с даты согласования Заказчиком результатов работ по первому этапу, с необходимыми органами по контролю.</p>
6	Источник финансирования	Собственные средства Заказчика.
7	Форма, сроки и порядок оплаты товаров/работ/услуг	В соответствии с Разделом 8 «Проект договора» документации по запросу предложений в электронной форме.
8	Порядок формирования цены договора (цены лота)	Цена Договора включает в себя: стоимость работ, зарплату рабочих, полный комплект документации, а также все налоги, пошлины, сборы и другие обязательные платежи, которые Исполнитель должен выплатить в связи с выполнением обязательств по Договору в соответствии с законодательством Российской Федерации.
9	Сведения о валюте, используемой для формирования цены договора и расчетов с поставщиками	Российский рубль.

№ п/п	Название пункта	Текст пояснений
10	Порядок применения официального курса иностранной валюты к рублю Российской Федерации, установленного Центральным банком Российской Федерации и используемого при оплате заключенного договора	Не используется.
11	Обязательные требования к Участникам закупки	Обязательное соответствие требованиям, указанным в Разделе 3 «Требования к участникам закупки».
12	Требования, установленные заказчиком к качеству товаров/работ/услуг	Приводятся в соответствии с Разделом 9 «Техническая часть».
13	Состав, содержание и форма заявки на участие в запросе предложений	Заявка на участие в запросе предложений должна быть подготовлена по формам, представленным в Разделе 7 «Образцы форм и документов для представления участниками», и содержать сведения и документы, указанные в разделе 5 документации по запросу предложений. Заявка на участие в запросе предложений оформляется в соответствии с пунктами 5.5 и 5.6 Раздела 5 «Оформление и подписание заявки на участие в запросе предложений».
14	Порядок, место и срок подачи заявок на участие в запросе предложений	Заявки на участие в открытом запросе предложений подаются в электронной форме через ЭТП в соответствии с правилами и регламентом площадки с «12» декабря 2012 г. по «24» декабря 2012 г. (время московское).
15	Начальная (максимальная) цена договора (цена лота).	6 915 140,00 (шесть миллионов девятьсот пятнадцать тысяч сто сорок) рублей 00 коп. в т.ч. НДС 18%
		5 860 288,14 (пять миллионов восемьсот шестьдесят тысяч двести восемьдесят восемь) рублей 14 коп. без НДС
16	Дата начала и окончания срока предоставления разъяснений положений документации по запросу предложений	Разъяснения положений документации по запросу предложений предоставляются заказчиком с момента размещения Извещения о проведении запроса предложений в течение 3 (трех) рабочих дней со дня поступления указанного запроса, если запрос о предоставлении разъяснений поступил не позднее, чем за 5 (пять) дней до окончания подачи заявок на участие в запросе предложений.
17	Переторжка	Заказчик оставляет за собой право провести переторжку. При этом срок оценочной стадии рассмотрения заявок на участие в запросе предложений может быть продлен не более, чем на 10 дней.
18	Сведения о предоставлении преференций	Не предоставляются.
19	Размер и валюта обеспечения заявок на участие в запросе предложений	Не требуется.
19.1	Реквизиты Заказчика	Получатель: Федеральное государственное унитарное предприятие «Всероссийский научно-исследовательский институт автоматики им. Н.Л. Духова» (ФГУП «ВНИИА») ИНН 7707074137; КПП 770701001 127055, г. Москва, ул. Суцневская д. 22 Банковские реквизиты: р/с 40502810800400000002 ОАО Банк ВТБ к/с 30101810700000000187 в ОПЕРУ Московского ГТУ Банка России

№ п/п	Название пункта	Текст пояснений
	<p>2. Срок выполнения работ Оценка заявки по данному критерию производится по следующей формуле:</p> $Z_t = \frac{\frac{T_{\min 1} + T_{\min 2}}{T_{z1}} + \frac{T_{\min 2}}{T_{z2}}}{2} \times 15$ <p>Z_t - рейтинг оцениваемой заявки по критерию «срок выполнения работ»; T_{z1} - срок выполнения работ (в календарных днях) по первому этапу, указанный в заявке Участника. T_{z2} - срок выполнения работ (в календарных днях) по второму этапу, указанный в заявке Участника. $T_{\min 1}$ - минимальный срок выполнения работ (в календарных днях) по первому этапу работ из всех заявок на участие в запросе предложений. $T_{\min 2}$ - минимальный срок выполнения работ (в календарных днях) по второму этапу работ из всех заявок на участие в запросе предложений.</p>	15
	<p>3. Опыт выполнения работ сопоставимого характера и объема за последние 2 года. Оценка заявки по данному критерию производится по следующей формуле:</p> $Z_o = \frac{O_i - C_{\max}}{O_{\text{предел}} - C_{\max}} * 10$ <p>где: O_i – сумма цен договоров <i>сопоставимого характера</i> за последние 2 года, руб.с НДС C_{\max} – начальная (максимальная) цена договора, руб.с НДС $O_{\text{предел}}$ – предельное значение суммы цен договоров <i>сопоставимого характера</i>, превышающее C_{\max}, [но не более чем на 300 %], руб.с НДС</p>	10
26.	Порядок обжалования действий Заказчика, закупочной комиссии	<p>Жалобы на действия (бездействие) заказчика, закупочной комиссии могут быть направлены по электронному адресу Центрального арбитражного комитета в сфере закупок Госкорпорации «Росатом» (далее - ЦАК) arbitration@rosatom.ru.</p> <p>Направление жалоб допускается в любое время проведения запроса предложений, но не позднее 10 (десяти) дней со дня размещения на официальном сайте протокола оценки и сопоставления заявок на участие в запросе предложений, протокола рассмотрения заявок на участие в запросе предложений, в случае признания запроса предложений несостоявшимся, или извещения об отказе от проведения запроса предложений.</p> <p>Условия и положения документации по запросу предложений могут быть обжалованы исключительно до окончания срока подачи заявок на участие в запросе предложений.</p> <p>На сайте http://zakupki.rosatom.ru/ (раздел Контроль и арбитраж /Нормативные документы) представлены Методические рекомендации о порядке рассмотрения жалоб. Информация о состоянии и итогах рассмотрения жалобы отражается на сайте закупок Госкорпорации «Росатом» на странице соответствующей закупки.</p>

№ п/п	Название пункта	Текст пояснений
27.	Каналы связи, по которым можно сообщить о фактах злоупотребления при проведении запроса предложений	<p>О фактах злоупотреблений участник процедуры закупки/участник запроса предложений может заявить в ЦАК или сообщить об этом гласно или анонимно, воспользовавшись следующими каналами связи:</p> <ol style="list-style-type: none"> 1. Телефон «горячей линии»: 8-800-100-07-07 (многоканальный, круглосуточно, бесплатно из любой точки страны); 2. Адрес электронной почты: 0707@rosatom.ru; 3. Адрес для почтовых отправлений: 119017, Москва, а/я 226, Департамент внутреннего контроля и аудита Росатома.

7. ОБРАЗЦЫ ФОРМ И ДОКУМЕНТОВ ДЛЯ ЗАПОЛНЕНИЯ УЧАСТНИКАМИ

7.1. Форма описи документов, представляемых в составе заявки для участия в запросе предложений

ОПИСЬ ДОКУМЕНТОВ,

представляемых для участия в открытом запросе предложений в электронной форме на право заключения Договора на _____

Настоящим _____ подтверждает, что для участия в названном
(наименование или Ф.И.О. Участника процедуры закупки)

Запросе предложений нами направляются нижеперечисленные документы:

№№ п\п	Наименование	Номера страниц с ... по ...	Кол-во листов
1			
2			
3			
4			
5			
6			
7			
8			
9			
10			
11			
12			
13			
14			
15			
16			
17			
18			
19			
20			
	Итого количество листов:		

Руководитель _____ / _____ /

7.2. Форма заявки на участие в запросе предложений

На бланке организации
Дата, исх. Номер
Заказчику

ЗАЯВКА НА УЧАСТИЕ В ЗАПРОСЕ ПРЕДЛОЖЕНИЙ на право заключения Договора на _____

1. Изучив документацию по запросу предложений на право заключения вышеупомянутого договора, а также применимые к данному запросу предложений законодательство и нормативно-правовые акты

(фирменное наименование (наименование), сведения об организационно-правовой форме, о месте нахождения, почтовый адрес (для юридического лица), Ф.И.О., паспортные данные, сведения о месте жительства (для физического лица))

в лице, _____
(наименование должности руководителя (уполномоченного лица) и его Ф.И.О.)

сообщает о согласии участвовать в запросе предложений на условиях, установленных в указанных выше документах, и направляет настоящую заявку.

Выражаем согласие раскрыть информацию о цепочке собственников, включая бенефициаров (в том числе, конечных), в соответствии с формами, представленными в документации.

2. Мы согласны поставить товар/выполнить работы/оказать услуги, предусмотренный Технической частью документации по запросу предложений в полном объеме, со следующими показателями:

№ п/п	Условия заявок на участие в запросе предложений <i>(сведения, оглашаемые на заседании по вскрытию конвертов с заявками)</i>	Предложения участника
1.	Цена заявки, руб. с НДС	в соответствии с формой 7.2.1. (Приложение №__ к заявке)
2.	Цена заявки, руб. без НДС	в соответствии с формой 7.2.1. (Приложение №__ к заявке)
3.	Срок выполнения работ по первому этапу	(указать срок выполнения работ в календарных днях)
4.	Срок выполнения работ по второму этапу	(указать срок выполнения работ в календарных днях)
5.	Срок предоставления гарантий качества	(указать срок предоставления гарантии)
п		

3. Предложение имеет следующие приложения:

3.1. Предложение о цене договора на _____ лист ____, в соответствии с формой 7.2.1. (Приложение №__ к Предложению на участие в запросе предложений).

3.3. Форма справки об опыте выполнения договоров сопоставимого характера и объема, за последние 2 года с приложением копий актов сдачи-приемки выполненных работ с печатями и подписями обеих сторон договора, в соответствии с формой 7.2.2. (Приложение №__ к заявке на участие в конкурсе);

Предложение, указанное в настоящей заявке на участие в запросе предложений действует до «__» _____ 20__ г.

4. Мы ознакомлены с материалами, содержащимися в технической части документации по запросу предложений, влияющими на стоимость товара/работ/услуг. Цена Договора включает в себя: стоимость работ, зарплату рабочих, полный комплект документации, а также все налоги, пошлины, сборы и другие обязательные платежи, которые Исполнитель должен выплатить в связи с выполнением обязательств по Договору в соответствии с законодательством Российской Федерации.

5. Если наши предложения, изложенные выше, будут приняты, мы берем на себя обязательство поставить товары/выполнить работы/оказать услуги в соответствии с требованиями документации по запросу предложений, утвержденной технической частью и согласно нашим предложениям, которые мы просим включить в договор.

6. Мы заявляем, что на момент подачи заявки на участие в запросе предложений от «__» _____ 201_ г.

_____ (указывается наименование и реквизиты запроса предложений):

- в отношении _____ (указывается фирменное наименование Участника процедуры закупки) ликвидация не проводится, решение арбитражного суда о признании _____ (указывается фирменное наименование Участника процедуры закупки) банкротом и об открытии конкурсного производства отсутствует;

- деятельность _____ (указывается фирменное наименование Участника процедуры закупки) не приостановлена в порядке, предусмотренном Кодексом Российской Федерации об административных правонарушениях;

- у _____ (указывается фирменное наименование Участника процедуры закупки) отсутствует задолженность по начисленным налогам, сборам и иным обязательным платежам в бюджеты любого уровня или государственные внебюджетные фонды за прошедший календарный год, размер которой превышает двадцать пять процентов балансовой стоимости активов _____ (указывается фирменное наименование Участника процедуры закупки) по данным бухгалтерской отчетности за последний завершенный отчетный период.

7. Мы согласны придерживаться положений настоящей заявки на участие в запросе предложений до момента подписания договора или признания запроса предложений несостоявшимся, но в любом случае не менее 45 дней со дня открытия доступа к заявкам на участие в запросе предложений. Эта заявка на участие в запросе предложений будет оставаться для нас обязательной и может быть принята в любой момент до наступления вышеуказанных обстоятельств.

8. В случае, если наши предложения будут признаны лучшими, мы берем на себя обязательства подписать договор с ФГУП «ВНИИА» в соответствии с требованиями документации по запросу предложений и условиями наших предложений, в срок, установленный в документации по запросу предложений дней со дня подписания протокола подведения итогов запроса предложений/протокола отборочной стадии рассмотрения заявок на участие в запросе предложений.

9. В случае, если наши предложения будут лучшими после предложений победителя запроса предложений, а победитель запроса предложений будет признан уклонившимся от заключения договора, мы обязуемся подписать договор в соответствии с требованиями документации по запросу предложений и условиями нашего предложения по цене.

10. Мы извещены о включении сведений о _____ (наименование организации или Ф.И.О. Участника процедуры закупки) в реестр недобросовестных поставщиков, который ведется в соответствии с Федеральным законом от 18.07.2011 № 223-ФЗ и реестр недобросовестных поставщиков Государственной корпорации по атомной энергии «Росатом» в случае уклонения нами от заключения договора.

11. Сообщаем, что для оперативного уведомления нас по вопросам организационного характера и взаимодействия с Заказчиком нами уполномочен _____

(Ф.И.О., телефон сотрудника – Участника процедуры закупки)

Все сведения о проведении запроса предложений просим сообщать уполномоченному лицу.

12. Наше местонахождение (для юридического лица), место жительства (для физического лица), и почтовый адрес _____, телефон _____, факс _____.

13. Корреспонденцию в наш адрес просим направлять по адресу:

14. К настоящей заявке прилагаются документы на _____ стр.

(подпись)

(фамилия, имя, отчество подписавшего, должность)

М.П.

(на фирменном бланке организации)

№ документа
В адрес Заказчика
Дата

Сведения о цепочке собственников контрагента, включая бенефициаров (в том числе конечных).

1	2						3						4	
№ п/п	Наименование контрагента (ИНН, вид деятельности)						Информация о цепочке собственников контрагента, включая бенефициаров (в том числе, конечных)						Информация о подтверждающих документах (наименование, реквизиты и т.д.)	
	ИНН	ОГРН	Наименование краткое	Код ОКВЭД	Фамилия, Имя, Отчество руководителя	Серия и номер документа, удостоверяющего личность руководителя	№	ИНН	ОГРН	Наименование /ФИО	Адрес регистрации	Серия и номер документа, удостоверяющего личность (для физического лица)		Руководитель/ участник/ акционер/ бенефициар

Указание неполных сведений о цепочке бенефициаров (в том числе непредоставление информации об ИНН/паспортных данных физических лиц) расценивается Заказчиком как не предоставление информации о бенефициарах участника и является основанием для не допуска участника к участию в процедуре закупки.

*К настоящему приложению прилагаются следующие документы:
(Уставы, учредительные договоры, приказы о назначении руководителей всех юридических лиц, присутствующих в цепочке собственников).*

Участник размещения заказа

_____/ /
(подпись) М.П.

7.2.1. Форма «предложение о цене договора»

Приложение № ____ к заявке на участие в запросе предложений

Стоимость выполнения работ

№ п/п	Наименование работ	Ед. Изм.	Количество	Цена без НДС, руб	НДС, руб	Цена с НДС, руб
1						
2						
п..						
	ИТОГО:					

Цена договора _____ (сумма прописью)

Цена Договора включает в себя: стоимость работ, зарплату рабочих, полный комплект документации, а также все налоги, пошлины, сборы и другие обязательные платежи, которые Исполнитель должен выплатить в связи с выполнением обязательств по Договору в соответствии с законодательством Российской Федерации.

(должность)

(подпись)

/ _____ /

(ФИО)

М.П.

Примечание: Участник процедуры закупки может приложить к данной форме более подробные расчеты стоимости работ.

7.2.2. Форма справки об опыте выполнения договоров, сопоставимого характера и объема, за последние 2 года.

Приложение № ____ к заявке на участие в запросе предложений

Справка об опыте выполнения договоров, сопоставимого характера и объема .

Участник запроса предложений: _____

№ п/п	Сроки выполнения работ (дата заключения договора - дата фактического окончания выполнения работ)	Заказчик (наименование, адрес, контактное лицо с указанием должности, контактные телефоны)	Описание договора (объем и состав поставок, работ и услуг, описание основных условий договора)	Номера и даты актов сдачи-приемки выполненных работ	Суммы актов сдачи-приемки выполненных работ без НДС
1.	Договор 1				
2.	Договор 2				
			...		
			...		
...	Договор ...				
				
ИТОГО за полный год					X
1.					
2.					
...					
ИТОГО за полный год					X
1.					
2.					
...					
ИТОГО					X

(должность)

(подпись)

/ _____ /

(ФИО)

М.П.

7.3. Форма анкеты участника процедуры закупки

<p>1. Полное и сокращенное наименования организации и ее организационно-правовая форма: (на основании Учредительных документов установленной формы (устав, положение, учредительный договор), свидетельства о государственной регистрации, свидетельства о внесении записи в единый государственный реестр юридических лиц) Ф.И.О. Участника размещения заказа – физического лица, в том числе зарегистрированного в качестве индивидуального предпринимателя</p>	
<p>2. Регистрационные данные: Дата, место и орган регистрации юридического лица, (на основании Свидетельства о государственной регистрации или иного документа, выдаваемого иностранным компаниям при регистрации) Паспортные данные для Участника размещения заказа – физического лица, в том числе зарегистрированного в качестве индивидуального предпринимателя. Дата, место и орган регистрации индивидуального предпринимателя (на основании Свидетельства о государственной регистрации в качестве индивидуального предпринимателя)</p>	
<p>3. Учредители (перечислить наименования и организационно-правовую форму всех учредителей, чья доля в уставном капитале превышает 10%) и доля их участия (для акционерных обществ – на основании выписки из реестра акционеров) (на основании Учредительных документов установленной формы (устав, положение, учредительный договор)</p>	
<p>3.1. Срок деятельности организации (с учетом правопреемственности)</p>	
<p>3.2. Размер уставного капитала</p>	
<p>3.3. Почтовый адрес налоговой инспекции по месту регистрации Участника, контактные лица (налоговые инспекторы) и их телефоны 3.4. Почтовый адрес Арбитражного суда по месту регистрации Участника, контактные лица и их телефоны</p>	
<p><i>ИНН, КПП, ОГРН, ОКПО Участника</i></p>	
<p>4. Место нахождения (место жительства) Участника процедуры закупки</p>	<p>Страна</p> <p>Адрес</p>
<p>5. Почтовый адрес Участника процедуры закупки</p>	<p>Страна</p> <p>Адрес</p> <p>Телефон</p> <p>Факс</p>
<p>6. Ф.И.О. руководителя организации</p>	
<p>7. Ф.И.О. главного бухгалтера организации</p>	
<p>8. Банковские реквизиты (может быть несколько):</p>	
<p>8.1. Наименование обслуживающего банка</p>	
<p>8.2. Расчетный счет</p>	
<p>8.3. Корреспондентский счет</p>	
<p>8.4. Код БИК</p>	
<p>9. Сведения о выданных Участнику процедуры закупки лицензиях, необходимых для выполнения обязательств по договору (указывается лицензируемый вид деятельности, реквизиты действующей лицензии, наименование территории на которой действует лицензия)</p>	
<p>10. Орган управления Участника процедуры закупки – юридического лица, уполномоченный на одобрение сделки, право на заключение которой является предметом настоящего запроса предложений и порядок одобрения</p>	

соответствующей сделки.	
10. Балансовая стоимость активов	

В подтверждение вышеприведенных данных к анкете прикладываются следующие документы:

_____ (название документа) _____ (количество листов в документе);

_____ (название документа) _____ (количество листов в документе);

Мы, нижеподписавшиеся, заверяем правильность всех данных, указанных в анкете.

_____ / _____ /
(должность) (подпись) (ФИО)

М.П.

7.4. Форма доверенности на уполномоченное лицо, имеющее право подписи документов организации-участника процедуры закупки

(представляется в случае если документы заявки на участие в запросе предложений подписываются не руководителем)

На бланке организации

Дата

ДОВЕРЕННОСТЬ № _____

г. Москва

(прописью число, месяц и год выдачи доверенности)

Организация – Участник процедуры закупки:

(наименование организации)

доверяет _____

(фамилия, имя, отчество, должность)

паспорт серии _____ № _____ выдан _____ « ____ » _____

представлять Заказчику и подписывать необходимые документы для участия в открытом запросе предложений

(наименование запроса предложений)

Подпись _____ удостоверяем.

(Ф.И.О. удостоверяемого)

(Подпись удостоверяемого)

Доверенность действительна по « ____ » _____ 201_ г.

Руководитель организации _____

(ФИО)

(_____)

(подпись)

М.П.

7.5. Форма доверенности на уполномоченное лицо, имеющее право представления интересов участника процедуры закупки на процедуре открытия доступа к заявкам на участие в запросе предложений

На бланке организации

Дата

ДОВЕРЕННОСТЬ № _____

г. Москва

_____ (прописью число, месяц и год выдачи доверенности)

Участник процедуры закупки:

_____ (наименование организации или Ф.И.О. Участника процедуры закупки)

доверяет _____

_____ (фамилия, имя, отчество, должность)

паспорт серии _____ № _____ выдан _____ « _____ » _____ 20__ г.

представлять интересы _____

_____ (наименование организации)

на открытом запросе предложений _____

_____ (наименование запроса предложений)

_____ в том числе присутствовать на процедуре открытия доступа к заявкам на участие в вышеуказанном запросе предложений.

В целях выполнения данного поручения он уполномочен представлять закупочной комиссии необходимые документы, подписывать и получать от имени доверителя все документы, связанные с его выполнением.

Подпись _____ удостоверяю.

_____ (Ф.И.О. удостоверяемого)

_____ (Подпись удостоверяемого)

Доверенность действительна по « _____ » _____ 201__ г.

Руководитель организации _____

_____ (ФИО)

_____ (_____)

_____ (подпись)

М.П.

8. ПРОЕКТ ДОГОВОРА

Проект Договора № _____

г. Москва

« ____ » _____ 201_ г.

Федеральное государственное унитарное предприятие Всероссийский научно-исследовательский институт автоматики им. Н.Л. Духова (ФГУП «ВНИИА»), именуемое в дальнейшем «Заказчик», в лице заместителя директора Дмитриева Вадима Евгеньевича, действующего на основании доверенности № 863 от 21.07.2011 года, с одной стороны, и _____ в лице _____, действующего на основании _____, именуемое в дальнейшем «Исполнитель» с другой стороны, именуемые в дальнейшем «Стороны» и «Сторона» соответственно, по итогам открытого запроса предложений в электронном виде (Протокол _____ № _____ от _____), заключили настоящий Договор о нижеследующем:

1. ПРЕДМЕТ ДОГОВОРА

1.1. Исполнитель обязуется своим иждивением в установленный настоящим Договором срок выполнить поэтапно работы по разработке проектной и рабочей документации по теме: _____ (далее Работы) на объекте Заказчика (далее Объект), расположенному по адресу: г. Москва, ул. Кошкина, вл. 5, и передать результат Работ Заказчику, а Заказчик обязуется принять и оплатить выполненные работы в порядке и на условиях, предусмотренных настоящим Договором.

Работы выполняются в 2 этапа:

- Этап №1 – Разработка проектной документации;
- Этап №2 – Разработка рабочей документации.

1.2. Исполнитель выполняет работу в соответствии со Свидетельством, выданным саморегулируемой организацией _____ № _____ о допуске к работам по предмету Договора.

1.3. Исполнитель выполняет работу в соответствии с действующими нормами, правилами, инструкциями и государственными стандартами, регламентирующими технический уровень, качество, объем работ.

1.4. Исполнитель выполняет работы в полном соответствии с: Техническим заданием (Приложение № 1), Календарным планом (Приложение № 2) и Расчетом стоимости проектных работ (Приложение № 3) в соответствии со «Справочником базовых цен на проектные работы», являющиеся неотъемлемой частью настоящего Договора. Результатом Работ по настоящему Договору является проектная и рабочая документация (далее Документация). Документация должна соответствовать «Положению о составе разделов проектной документации и требованиях к их содержанию», утвержденным постановлением Правительства РФ от 16.02.2008 № 87 и ГОСТ Р 21.1101-2009 «Основные требования к проектной и рабочей документации».

2. ЦЕНА ДОГОВОРА И ПОРЯДОК РАСЧЕТОВ

2.1. Цена договора составляет _____ (_____), в том числе НДС 18 % - _____ (_____), в соответствии с расчетом стоимости проектных работ. Цена договора включает в себя: стоимость Работ, зарплату рабочих, полный комплект документации, а также все налоги, пошлины, сборы и другие обязательные платежи, которые Исполнитель должен выплатить в связи с выполнением обязательств по Договору в соответствии с законодательством Российской Федерации.

2.1.1. Цена за работы по 1-ому этапу составляет _____ (_____), в том числе НДС 18 % - _____ (_____), в соответствии с расчетом стоимости проектных работ.

2.1.2. Цена за работы по 2-ому этапу составляет _____ (_____), в том числе НДС 18 % - _____ (_____), в соответствии с расчетом стоимости проектных работ.

2.2. Цена Договора является фиксированной и не подлежит изменению в течение срока действия Договора.

2.3. Оплата по Договору производится по безналичному расчету, переводом денежных средств с расчетного счета Заказчика на расчетный счет Исполнителя на основании выставленных счетов.

2.3.1. 100% стоимости выполненных по этапу работ выплачиваются в течение 15 (пятнадцати) рабочих дней по факту выполнения полного объема работ по этапу, а также предоставления Заказчику счета на выполненные работы, счета фактуры, утвержденной Заказчиком документации и подписания Заказчиком Акта о приемке выполненных работ.

2.4. В случае увеличения объемов работ без согласования с Заказчиком, Исполнитель оплачивает понесенные в связи с этим расходы за свой счет.

2.5. Датой осуществления платежа считается дата снятия денежных средств с расчетного счета Заказчика.

3. ОБЯЗАННОСТИ СТОРОН

3.1. Исполнитель обязуется:

3.1.1. Выполнить проектные работы в объемах и сроках, установленных Календарным планом графиком (Приложение № 2) в соответствии с Техническим заданием (Приложение № 1).

3.1.2. Согласовать готовую Документацию с Заказчиком. В течении срока действия настоящего Договора допускается предоставлять на согласование отдельные разделы Документации.

3.1.3. Передать Заказчику по акту сдачи-приемки готовую Документацию в 4-х экземплярах на бумажных носителях и в 1 экземпляре в электронном виде в формате *.pdf, разработанную в сроки, указанные в настоящем Договоре.

3.1.4. Не передавать проектную документацию третьим лицам без согласования с Заказчиком.

3.1.5. Гарантировать, удовлетворяющее требованиям действующих государственных стандартов, строительных, противопожарных и санитарных норм и правил (ГОСТ, СНиП, СанПиН), качество выполняемых работ.

3.1.6. Для выполнения работ, Исполнитель использует таких специалистов, квалификация, опыт и компетенция которых позволяет осуществлять надлежащий надзор и качественное выполнение Работ, являющихся гражданами РФ, имеющих регистрацию в г. Москве или Московской области, а также имеющих необходимые документы, подтверждающие квалификацию персонала в соответствии с характером выполняемых работ.

3.1.7. Обеспечить соблюдение требований режима, пожарной безопасности, техники безопасности и охраны труда сотрудниками Исполнителя, находящимися на объекте Заказчика. Работы должны выполняться с 8-00 до 17-30 в будние дни.

3.1.8. Своевременно подавать списки/заявки персонала (в т. ч. Субподрядчиков), участвующего в работах по данному Договору, согласно требованиям режима Заказчика.

3.1.9. Привлекать Субподрядчиков для выполнения своих обязательств по настоящему Договору только с письменного согласия Заказчика. В этом случае Исполнитель несет перед Заказчиком всю ответственность за соблюдение сроков и качество результатов Работ, выполняемых привлеченными согласно настоящему пункту Субподрядчиками.

3.1.10. Учесть все риски, связанные с предметом договора, и обязуется выполнить заданные объемы работ (Приложение №1) без увеличения стоимости и в заданные сроки в соответствии с п.4.1.

3.1.11. Разработанная документация должна соответствовать нормативным документам в области охраны труда и промышленной безопасности.

3.1.12. Гарантировать соответствие разработанной документации СНиП, ГОСТ, СП, утвержденному заданию на проектирование и другим действующим нормативным документам.

3.2. Исполнитель имеет право:

3.2.1. Привлекать субподрядные организации, с письменного согласия Заказчика.

3.3. Заказчик обязуется:

3.3.1. Предоставить Исполнителю доступ к строительным конструкциям необходимым для выполнения работ.

3.3.3. Назначить ответственного представителя технического надзора за всеми видами выполняемых работ и обеспечить приемку выполненных работ.

3.3.4. Обеспечить доступ на свою территорию, если это не противоречит требованиям режима, по предварительной заявке Исполнителя:

- персонала Исполнителя (граждане РФ, имеющие регистрацию в г. Москве или в Московской области).

- материалов и оборудования, необходимых для производства работ и средств их доставки.

3.4. Заказчик вправе:

3.4.1 В случае неудовлетворительной работы сотрудника, выделенного Исполнителем для осуществления работ, отказаться от его услуг и потребовать замены сотрудника, о чем письменно должен уведомить Исполнителя с указанием причины отказа.

3.4.2. Остановить работы Исполнителя, если они проводятся с нарушением действующих норм и правил РФ, требований режима, требований пожарной охраны и техники безопасности.

4. СРОКИ ВЫПОЛНЕНИЯ РАБОТ

4.1.. Исполнитель выполняет работы по настоящему Договору поэтапно:

4.1.1. Все работы по 1-ому этапу работ должны быть выполнены Исполнителем, не позднее __ (____) календарных дней с момента подписания договора.

4.1.2. Все работы по 2-ому этапу, должны быть выполнены Исполнителем не позднее __ (____) календарных дней с даты согласования Заказчиком результатов работ по первому этапу, с необходимыми органами по контролю.

4.2. Сроки начала и окончания работ переносятся на период задержки исполнения Заказчиком обязательств по Договору.

4.3. Допускается досрочное выполнение работ, предусмотренных настоящим Договором.

5. ПОРЯДОК СДАЧИ И ПРИЕМКИ РАБОТ

5.1. Приемка выполненных Исполнителем работ по первому этапу осуществляется по факту выполнения работ и согласования Заказчиком результатов работ с необходимыми органами по контролю, представителем Заказчика и оформляется актом приемки выполненных работ. Приемка выполненных Исполнителем работ по второму этапу осуществляется по факту выполнения работ, представителем Заказчика и оформляется актом приемки выполненных работ.

Работа считается выполненной с даты передачи Заказчику утвержденной Документации (в 4 (четырёх) экземплярах на бумажных носителях и в 1 (одном) экземпляре в электронном виде в формате *.pdf) и подписания Заказчиком Акта приемки выполненных работ. Исполнитель представляет Заказчику в установленном порядке счет, счет-фактуру согласно Главе 21 НК РФ.

5.2. Заказчик в течение 90 (девяноста) календарных дней со дня получения Акта сдачи-приемки выполненных работ по первому этапу, с участием Исполнителя производит приемку выполненных Работ и возвращает Исполнителю подписанный Заказчиком Акт сдачи-приемки выполненных работ или мотивированный отказ от приемки Работ. В случае мотивированного отказа Заказчика от приемки выполненных работ, Сторонами составляется двусторонний акт с перечнем необходимых доработок и сроком их выполнения. Доработки осуществляются за счет Исполнителя.

5.2. Заказчик в течение 15 (пятнадцати) рабочих дней со дня получения Акта сдачи-приемки выполненных работ по второму этапу, с участием Исполнителя производит приемку выполненных Работ и возвращает Исполнителю подписанный Заказчиком Акт сдачи-приемки выполненных работ или мотивированный отказ от приемки Работ. В случае мотивированного отказа Заказчика от приемки выполненных работ, Сторонами составляется двусторонний акт с перечнем необходимых доработок и сроком их выполнения. Доработки осуществляются за счет Исполнителя.

6. ОТВЕТСТВЕННОСТЬ СТОРОН

6.1. В случае нарушения установленных настоящим договором сроков выполнения работ по вине Исполнителя, в том числе промежуточных сроков, указанных в Приложении № 2, Исполнитель уплачивает неустойку в размере 0,1% от стоимости работ, указанной в п. 2.1. Договора за каждый день просрочки до фактического их завершения, но не более 10% от цены договора.

6.2. Неустойка должна быть уплачена Исполнителем согласно счету, выставленному Заказчиком, в течение 5 (пяти) рабочих дней с даты его получения Исполнителем, а также Заказчик может удерживать неустойку из любых платежей, причитающихся Исполнителю.

6.3. Оплата неустойки не освобождает Стороны от исполнения обязательств по настоящему договору.

6.4. В случае нарушения сроков оплаты, определенных в п. 2.3. настоящего Договора, Заказчик уплачивает неустойку в размере 0,1% от стоимости работ, указанной в п. 2.1. Договора за каждый день просрочки до фактического их завершения, но не более 10% от цены договора.

6.5. В случае неправильного оформления или несвоевременного предоставления счета-фактуры Заказчику, повлекшего за собой убытки, Исполнитель возмещает Заказчику упущенную выгоду в сумме НДС, излишне уплаченного в бюджет, в соответствии с налоговым законодательством РФ (Главы 16 и 21 НК РФ).

6.6. Исполнитель несет ответственность в соответствии с действующим законодательством РФ за качество выполненных работ.

6.7. В остальном за невыполнение обязательств по настоящему договору Заказчик и Исполнитель несут ответственность в соответствии с действующим законодательством.

6.8. Если в результате действий (бездействия) работников Исполнителя при выполнении работ по договору имуществу Заказчика будет причинен вред, то ликвидацию последствий причиненного вреда обязан осуществить Исполнитель в полном объеме и за собственный счет в сроки, согласованные с Заказчиком. Производство работ по ликвидации последствий, причиненного вреда не является основанием для изменения сроков работ, выполняемых по настоящему Договору.

6.9. В случае нарушения установленных настоящим договором сроков выполнения работ по вине Исполнителя, Исполнитель уплачивает штраф в размере 10 % от цены договора, указанной в п. 2.1 Договора.

7. ГАРАНТИЙНЫЙ СРОК

7.1. Гарантийный срок на качество выполненных работ составляет 12 месяцев после подписания Заказчиком Акта сдачи-приемки выполненных работ.

7.3. Право собственности на результаты выполненных работ переходят от Подрядчика Заказчику после подписания Заказчиком Акта сдачи-приемки выполненных работ.

7.4. Гарантии качества распространяются на все работы, выполненные Подрядчиком по договору. Качество работ определяется нормативной документацией (ГОСТ, СНИП, ПУЭ и др.)

7.5. Если в течении срока гарантии выявятся недостатки в работах, Исполнитель обязан в сроки назначенные Заказчиком исправить недостатки путем выполнением работ для обеспечения надлежащего качества за свой счет.

8. ОБЕСПЕЧЕНИЕ БЕЗОПАСНЫХ УСЛОВИЙ И ОХРАНА ТРУДА

8.1. В целях предотвращения несчастных случаев при производстве работ Заказчик и Исполнитель определяют следующий порядок взаимодействия по вопросам обеспечения безопасности и охраны труда:

8.2. Исполнитель обязан:

8.2.1. Обеспечить безопасные условия и охрану труда своих работников, как до начала, так и при производстве работ, в том числе:

- ознакомиться с «Системой управления охраной труда ВНИИА», разработанными совместными мероприятиями по обеспечению безопасности и руководствоваться ими при производстве работ;

- предоставить заказчику необходимые документы (удостоверения, протоколы проверки знаний и др.), подтверждающие своевременность прохождения персоналом исполнителя проверок знаний по охране труда в соответствии с характером выполняемых работ;

8.2.2. Применять только сертифицированные средства индивидуальной и коллективной защиты работников;

8.2.3. Осуществлять трехступенчатый контроль с участием представителей Заказчика за соблюдением требований безопасности и охраны труда на отведенных территориях или участках производства работ;

8.2.4. Немедленно информировать заказчика о нештатных ситуациях на строительном-монтажной площадке или выделенном участке работы (авариях, возгораниях и пожарах, несчастных случаях и т.д.) и принимаемых решениях;

8.2.5. При необходимости по фактам нарушения работниками и должностными лицами Исполнителя требований безопасности или охраны труда проводить с участием Заказчика «Дни охраны труда» с принятием конкретных мер к нарушителям.

8.3. Заказчик обязан:

8.3.1. Взаимодействовать с Исполнителем по вопросам обеспечения безопасных условий и охраны труда, как до начала, так и при производстве работ, в том числе:

- ознакомить Исполнителя с «Системой управления охраной труда ВНИИА»;

- разрабатывать с участием Исполнителя мероприятия по обеспечению безопасности при производстве работ и оказывать помощь в их реализации;

- до начала работ совместно с подрядными организациями провести комиссионную проверку соответствия выделенной территории или участка работы требованиям проекта производства работ (решение санитарно-бытового обслуживания работников Исполнителя, состояние проездов, мест складирования материалов и оборудования, электробезопасности, ограждения и освещения, выполнение требований охраны окружающей среды и др.) с составлением соответствующего акта.

8.3.2. Участвовать в проведении Исполнителем трехступенчатого контроля за соблюдением требований безопасности и охраны труда на отведенных территориях или участках производства работ.

8.3.3. При получении информации от Исполнителя о нештатных ситуациях на строительном-монтажной площадке или выделенном участке работы (авариях, возгораниях и пожарах, несчастных случаях и т.д.), немедленно принимать меры для оказания помощи.

8.3.4. Участвовать в проводимых Исполнителем «Днях охраны труда» с принятием конкретных мер по фактам нарушения работниками и должностными лицами Исполнителя требований безопасности или охраны труда.

8.3.5. Заказчик вправе:

8.3.5.1. Требовать от подрядных организаций предоставления документов (удостоверений, протоколов проверки знаний и др.), подтверждающих квалификацию персонала исполнителя и своевременность прохождения им проверок знаний по охране труда в соответствии с характером выполняемых работ.

8.3.5.2. Приостанавливать работу Исполнителя при выявлении грубых нарушений требований безопасности и охраны труда до их устранения.

9. ФОРС-МАЖОР (ДЕЙСТВИЕ НЕПРЕОДОЛИМОЙ СИЛЫ)

9.1. Ни одна из Сторон не несет ответственности перед другой Стороной за невыполнение обязательств, обусловленное обстоятельствами, возникшими помимо воли и желания Сторон и которые нельзя предвидеть или избежать, включая объявленную или фактическую войну, гражданские волнения, эпидемии, блокаду, эмбарго, землетрясения, наводнения, пожары и другие стихийные бедствия.

9.2. Документ, выданный Торгово-промышленной палатой РФ, является достаточным подтверждением наличия и продолжительности действия непреодолимой силы.

9.3. Сторона, которая не исполняет своего обязательства вследствие действия непреодолимой силы, должна немедленно известить другую Сторону о препятствии и его влиянии на исполнение обязательств по договору.

10. РАЗРЕШЕНИЕ СПОРОВ

10.1. Все споры по настоящему договору решаются путем переговоров.

10.2. При не достижении согласия споры решаются в арбитражном суде г. Москвы в соответствии с правилами о подсудности на основании законодательства РФ с обязательным соблюдением претензионного порядка рассмотрения споров. Срок рассмотрения претензии – 14 рабочих дней с момента ее получения.

11. РАСТОРЖЕНИЕ ДОГОВОРА

11.1. Договор может быть расторгнут по взаимному согласию обеих Сторон, а так же в одностороннем порядке по письменному требованию одной из Сторон по основаниям, предусмотренным договором или действующим законодательством. Сторона обязана сообщить другой стороне о расторжении договора за 10 (десять) дней до предполагаемой даты его расторжения.

11.2. Заказчик имеет право согласно ст., ст. 715, 717 ГК РФ в любое время в одностороннем порядке отказаться от исполнения договора, письменно уведомив Исполнителя. При этом Заказчик оплачивает Исполнителю фактически выполненные работы на момент получения Исполнителем уведомления об отказе от исполнения Договора.

11.3. Заказчик имеет право расторгнуть договор в одностороннем порядке в случаях

- нарушения Исполнителем сроков выполнения работ с возмещением причиненных убытков за счет последнего,

- нарушения персоналом Исполнителя требований режима безопасности и охраны труда.

12. СРОК ДЕЙСТВИЯ ДОГОВОРА

12.1. Настоящий договор вступает в силу с момента его заключения (совместного подписания сторонами) и действует до полного исполнения обязательств по настоящему договору с учетом раздела 4 Договора.

13. ЗАКЛЮЧИТЕЛЬНЫЕ ПОЛОЖЕНИЯ

13.1. Все изменения и дополнения к настоящему договору действительны, если они совершены в письменной форме и подписаны уполномоченными лицами каждой из Сторон.

13.2. Все изменения и дополнения к настоящему Договору и Спецификации действительны лишь в том случае, если они совершены в письменной форме и оформлены обеими сторонами.

13.3. Исполнитель гарантирует Заказчику, что сведения и документы в отношении всей цепочки собственников и руководителей, включая бенефициаров (в том числе конечных) Исполнителя, переданные Исполнителем в рамках закупки (№ закупки на сайте www.zakupki.rosatom.ru _____) (далее – Сведения), являются полными, точными и достоверными.

Исполнитель также гарантирует, что Сведения и документы получены в соответствии с действующим законодательством Российской Федерации (в том числе о коммерческой тайне и о персональных данных), по согласию всех упомянутых в Сведениях лиц могут быть раскрыты, полностью или частично, компетентным органам государственной власти (в том числе Федеральной налоговой службе, Минэнерго России, Росфинмониторингу, Правительству Российской Федерации) и в последующем обрабатываться такими органами (далее - Раскрытие).

При изменении Сведений Исполнитель обязан не позднее 5 (пяти) дней с момента таких изменений направить Заказчику соответствующее письменное уведомление с приложением копий подтверждающих документов, заверенных нотариусом или уполномоченным должностным лицом Исполнителя.

В случае ненадлежащего исполнения или неисполнения Исполнителем своих обязательств по договору, в том числе настоящих условий, Заказчик вправе, в порядке, установленном действующим законодательством Российской Федерации, требовать расторжения договора по решению суда.

13.4. Во всем остальном, что не предусмотрено настоящим договором, Стороны будут руководствоваться действующим законодательством Российской Федерации.

13.5. В случае расторжения договора в связи с нарушениями его существенных условий Исполнителем, Исполнитель по решению уполномоченного органа Госкорпорации «Росатом» может быть внесен в реестр недобросовестных поставщиков атомной отрасли

13.6. Настоящий Договор составлен в 2 (двух) экземплярах и содержит __ (____) страниц. Договор вступает в силу с момента его подписания сторонами. К настоящему договору прилагается и является его неотъемлемой частью с момента подписания сторонами:

Приложение № 1 – Техническое задание;

Приложение № 2 – Календарный план;

Приложение № 3 - Расчет стоимости проектных работ.

14. ЮРИДИЧЕСКИЕ АДРЕСА И ПЛАТЕЖНЫЕ РЕКВИЗИТЫ СТОРОН

ИСПОЛНИТЕЛЬ:

ЗАКАЗЧИК:

ФГУП «ВНИИА»

ИНН 7707074137; КПП 770701001

127055, г. Москва, ул. Суцеская д. 22

Контактное лицо: _____

Тел/Факс: _____

Банковские реквизиты:

р/с 40502810800400000002

ОАО Банк ВТБ

к/с 30101810700000000187 в ОПЕРУ

Московского ГТУ Банка России

БИК 044525187

Заместитель директора

_____ (____)

Дмитриев В.Е

Техническое задание

ИСПОЛНИТЕЛЬ:

_____ / _____ /

ЗАКАЗЧИК:
ФГУП «ВНИИА»

Директор

_____ Дмитриев В.Е.

Календарный план

ИСПОЛНИТЕЛЬ:

_____ / _____ /

ЗАКАЗЧИК:
ФГУП «ВНИИА»

Директор

_____ Дмитриев В.Е.

Расчет стоимости проектных работ

ИСПОЛНИТЕЛЬ:

_____ / _____ /

ЗАКАЗЧИК:
ФГУП «ВНИИА»

Директор

_____ Дмитриев В.Е.

АКТ СДАЧИ-ПРИЕМКИ ВЫПОЛНЕННЫХ РАБОТ

№ ____ от «__» _____ 201_ г.

ПО ДОГОВОРУ № _____ от «__» _____ 201_ г.

«Исполнитель» _____ в лице _____, действующего на основании _____, с одной стороны и «Заказчик» **ФГУП «ВНИИА»** в лице Дмитриева Вадима Евгеньевича, действующего на основании доверенности № 863 от 21.07.2011 года, с другой стороны, составили настоящий акт о следующем:

Исполнитель выполнил, а Заказчик принял работы (услуги) по Договору № ____ от _____ в полном объеме. Претензий по качеству выполненных работ (оказанных услуг) Заказчик не имеет.

№ п/п	Наименование работ	Ед. изм. шт.	Кол-во	Цена, за ед. руб. коп.	Общая стоимость без учета НДС, руб. коп.	НДС (18%), руб. коп.	Общая стоимость с учетом НДС, руб. коп.
1.							

От Исполнителя:

От Заказчика:

М.П.

М.П.

Дмитриев В.Е

9. ТЕХНИЧЕСКАЯ ЧАСТЬ

ТЕХНИЧЕСКОЕ ЗАДАНИЕ

на выполнение работ по разработке проектной и рабочей документации на «Строительство внутриплощадочных сетей системы теплоснабжения ФГУП «ВНИИА» площадки «Москворечье»»

1. Введение

- 1.1. Настоящее техническое задание разработано на основании и в соответствии с:
- распоряжением Правительства Москвы от 28.06.2006 г. № 1187-РП «О переводе многоквартирных домов посёлка «Москворечье-Сабурово» на теплоснабжение от сетей ОАО «МТК»;
 - решением ОАО «Московская теплосетевая компания» от 24 января 2011 г. № МТК-06/0028 об увеличении тепловой нагрузки до 10,04 Гкал/час;
 - техническими условиями на присоединение к сетям ОАО «Московская теплосетевая компания» от 17 августа 2012 г. № 2012- 1485;
 - техническими условиями на телемеханизацию контроля теплоносителя САТ № 11-167-02-11.
- 1.2. Разработка проекта строительство внутриплощадочных тепловых сетей пл. «Москворечье» ФГУП «ВНИИА» по адресу: ул. Кошкина, д. 5 (Южный административный округ) обусловлена переводом теплоснабжения микрорайона «Москворечье-Сабурово» от районной котельной ФГУП «ВНИИХТ» на тепловые сети ОАО «Московская теплосетевая компания». Подключение к сетям ОАО «МТК» вызывает изменение точки присоединения и всей существующей схемы теплоснабжения площадки «Москворечье»
- 1.3. Работы проводятся в 2 этапа:
- Этап №1 «Разработка проектной документации» результатом, которого является Проектная документация.
 - Этап №2 «Разработка рабочей документации» результатом, которого является Рабочая документация.

2. Характеристика объекта

2.1. Месторасположение объекта.

Площадка «Москворечье» ФГУП «ВНИИА» располагается в 120 м к юго-востоку от Каширского шоссе и занимает участок 2,5 га в границах землевладения по адресу: ул. Кошкина дом 5, строения 1-14.

Отапливаемые здания (Приложение 1):

- корпус № 1 – лабораторно-испытательный корпус
- корпус № 2 – компрессорная
- корпус № 3 – энерго-механический цех
- корпус № 4 – проходная
- корпус № 5 – механосборочный цех
- корпус № 6 – административно-лабораторный корпус
- корпус № 7 – административно-лабораторный корпус
- корпус № 8 – производственный корпус
- корпус № 9 – склад
- корпус № 10 – газораспределительный пункт
- корпус № 12 – здание дежурного персонала
- корпус № 13 – производственный корпус
- корпус № 14 – демонстрационный корпус
- проектируемая вентиляционная камера (в состав проекта не входит)
- проектируемый ЦТП (центральный тепловой пункт)

2.2. В настоящее время теплоснабжение площадки «Москворечье» осуществляет ОАО «МОЭК» от районной котельной ФГУП «ВНИИХТ». Теплоносителем на нужды отопления, вентиляции и горячего водоснабжения является вода с параметрами 130-70°С.

2.3. Тепловые нагрузки по корпусам приведены в таблице 1.

п/п корпусов	Название корпусов	Тепловые нагрузки, Гкал/час			Примечание (высота здания)
		на отопление	на вентиляцию	на горячее водоснабжение	
1	Лабораторно-испытательный	0,215	0,383	0,454	23,500
2	компрессорная	0,03975	0,0326	-	4,200
3	Энерго-механический цех	0,0232	0,108	0,0735	3,200
4	Проходная	0,16	0,144	0,014	10,870
5	Механосборочный цех	0,15751	0,469	0,3	15,500
6	Административно-лабораторный корпус	0,258	0,544	0,184	17,760
7	Административно-лабораторный корпус	0,2298	0,579	0,9	17,760
8	Производственный корпус	0,1201	0,586	0,286	8,200
9	Склад	0,041	-	-	5,700
10	Газо-распределительный пункт	0,062	-	-	3,500
12	Здание дежурного персонала	0,0036	-	-	3,200
13	Производственный корпус	0,1844	1,7852	0,105	14,100
14	Демонстрационный корпус	0,010622	-	-	6,850
б/н	Венткамера	0,01	1,5783	-	
б/н	Проектируемый ЦТП				
Итого		1,51436	6,20914	2,3165	
Всего: 10,04 Гкал/час					

2.4. Существующая в настоящее время система теплоснабжения площадки «Москворечье» подключена к городской сети двумя вводами Ду150 и Ду100. Схема подключения корпусов к сетям ОАО «МОЭК» приведена на схеме 1 (Приложение 2).

2.5. Существующая система горячего водоснабжения запроектирована от водо-водяных нагревателей в корпусах 5, 7, 13, 9, 6 и электрических накопительных и проточных нагревателей в корпусах 3, 8, 4, 1.

2.6. Все внутриплощадочные сети проложены в наземном исполнении на неподвижных опорах.

2.7. Проектом организации строительства вновь разрабатываемой документации необходимо предусмотреть мероприятия по сносу (демонтажу) существующих тепловых сетей.

3. Назначение, состав проекта

3.1. Основной задачей, решаемой проектом, является перевод системы теплоснабжения площадки «Москворечье» от районной котельной ФГУП «ВНИИХТ» на централизованное теплоснабжение от сетей «Московской теплосетевой компании» (ТЭЦ-26). Принципиальная схема подключения пл. «М» к сетям ОАО «МТК» приведена в Приложении 3.

3.2. Настоящее техническое задание оговаривает требования к проектной документации на проведение строительства внутриплощадочных тепловых сетей площадки «Москворечье» по адресу: ул. Кошкина, д.5.

3.3. Необходимость разработки настоящего проекта заключается в изменении точки подключения, а также замене принципиальной схемы подключения корпусов с двухтрубной на шеститрубную.

3.4. Состав проектной и рабочей документации определяется Постановлением Правительства РФ №87 от 16.02.2008г., а также СНиП 41-02-2003 и должен включать в себя следующие разделы:

3.4.1. Внутриплощадочные сети:

- разработка тепловых сетей, включая расчётные схемы трубопроводов, графики давления в системах, конструктив опор;
- разработка проекта центрального теплового пункта (ЦТП)
- разработка проекта на телемеханизацию контроля параметров теплоносителя в соответствии с техническими условиями САТС №11-167-02-11 (Приложение 3);
- в соответствии с ТУ на присоединение и телемеханизацию контроля параметров проект должен быть согласован со службой технического надзора (СТН) ОАО «МТК» (тел. 633-38-12, 626-21-88)

4. Технологическая часть

4.1. Внутриплощадочная проектируемая система теплоснабжения – шеститрубная от проектируемой ЦТП-3 до отапливаемых корпусов. Трасса прокладки трубопроводов – воздушная на опорах.

4.2. Технические характеристики теплоносителя, подаваемого от сетей ОАО «МТК» в проектируемый ЦТП в точке присоединения – в соответствии с ТУ на присоединение к тепловым сетям ОАО «МТК» № 2012-1485 от 17 августа 2012 г.» (Приложение 7)

4.2.1. Напоры в точках присоединения:

- в подающем трубопроводе – 9,7-11,7 атм.
- обратном трубопроводе – 4,5-7,7 атм.
- в статическом состоянии – 210 м

4.2.2. Расчётный температурный график для водяной сети:

- при $t_{\text{нв}} = -28^{\circ}\text{C} - 150^{\circ}\text{C}$ – на отопление, 130° – на вентиляцию
- при $t_{\text{нв}} = -15^{\circ}\text{C} - 110^{\circ}\text{C}$
- при $t_{\text{нв}} = +5,0^{\circ}\text{C} - 70^{\circ}\text{C}$
- в летний период сети работают с температурой воды 70°C и остановом на ремонт на срок 10 суток

4.2.3. Рабочее давление должно приниматься:

- в системах отопления – не менее 6 кгс/см^2
- в калориферах и подводящих к ним трубах – 10 кгс/см^2

4.2.4 Система горячего водоснабжения должна быть присоединена к тепловым сетям по схеме с использованием обратной воды отопления

4.3. В качестве теплоносителей по видам теплоснабжения принять:

- для отопления – вода с параметрами не выше 95°C от водоводяного нагревателя
- для вентиляции – вода с параметрами не выше 105°C от водоводяного нагревателя
- для горячего водоснабжения – вода с параметрами 65°C от водоводяного нагревателя, с использованием обратной воды из отопления
- предельно допустимое давление в подающем трубопроводе 8 кгс/см^2
- перепад давления в подающем и обратном трубопроводе на входе в здание – $1,5 \text{ кгс/см}^2$

4.4. Проект центрального теплового пункта (ЦТП) разрабатывать в соответствии с СП 41-101-95 «Проектирование тепловых пунктов».

4.5. В тепловом пункте предусматривается размещение оборудования, арматуры, приборов контроля, управления и автоматизации, посредством которых осуществляется:

- преобразование вида теплоносителя или его параметров;
- контроль параметров теплоносителя;
- регулирование расхода теплоносителя и распределение его по системам потребления теплоты;
- отключение систем потребления теплоты;
- заполнение и подпитка систем потребления теплоты;
- водоподготовка для систем горячего водоснабжения.

4.6. Совместно с трубопроводами тепловых сетей предусмотреть прокладку трубопровода осушенного сжатого воздуха от корпуса 2 (компрессорная) к потребителям согласно прилагаемой схеме трубопроводов и таблице 2.

Таблица 2

Корпус		1	5	6	8	13
Сжатый воздух	Давление, Мпа	0,2-0,6	0,2-0,6	0,2-0,6	0,2-0,6	0,2-0,6
	Расход, м ³ /ми	1,1	0,8	0,6	0,8	3,6

4.7. Поскольку по проектируемым внутриплощадочным трубопроводам транспортируется теплоноситель с параметрами $T < 105^{\circ}\text{C}$, то на них не распространяется действие «Правил устройства и безопасной эксплуатации трубопроводов пара и горячей воды» ПБ 10-573-03. Трубопроводы, транспортирующие сжатый воздух в соответствии с «Правилами устройства и безопасной эксплуатации технологических трубопроводов» ПБ 03-585-03 относятся к категории V B.

4.8. Расчеты трубопроводов на прочность с учетом всех нагружающих факторов (давление, вес, температурное расширение и т.п.) должны производиться по нормам, утвержденным в установленном порядке.

На основании данных расчетов должно быть установлено расчетное число пусков из холодного состояния. Установленные расчетные характеристики должны быть внесены в паспорта трубопроводов.

4.9. Трубопроводы должны быть спроектированы так, чтобы имелась возможность выполнения всех видов контроля, требуемых Правилами ПБ 10-573-03.

4.10. Соединение деталей и элементов трубопроводов должно производиться сваркой.

Применение фланцевых соединений может быть допущено только для присоединения трубопроводов к арматуре и деталям оборудования, имеющим фланцы.

Трубопроводы и несущие металлические конструкции должны иметь надежную защиту от коррозии.

4.11. Все элементы трубопроводов с температурой наружной поверхности стенки выше 55°C , расположенные в доступных для обслуживающего персонала местах, должны быть покрыты тепловой изоляцией, температура наружной поверхности которой не должна превышать 55°C .

4.12. Горизонтальные участки трубопровода должны иметь уклон не менее 0,004; для трубопроводов тепловых сетей допускается уклон не менее 0,002.

Трассировка должна исключать возможность образования водяных застойных участков.

4.13. Арматура должна устанавливаться в местах, удобных для обслуживания и ремонта. В необходимых случаях, должны быть устроены лестницы и площадки.

4.14. Каждый участок трубопровода между неподвижными опорами должен быть рассчитан на компенсацию тепловых удлинений, которая может осуществляться за счет самокомпенсации или путем установки компенсаторов.

4.15. В нижних точках каждого отключаемого задвижками участка трубопровода должны предусматриваться спускные штуцера, снабженные запорной арматурой, для опорожнения трубопровода.

Для отвода воздуха в верхних точках трубопроводов должны быть установлены воздушники.

4.16. Каждый трубопровод для обеспечения безопасных условий эксплуатации на вводе в здание должен быть оснащен приборами для измерения давления и температуры рабочей среды, а так же запорной арматурой.

4.17. Смонтированные трубопроводы подлежат гидравлическим испытаниям с последующей промывкой.

5. Архитектурно-строительная часть. ЦТП

5.1. Проектируемый центрально-тепловой пункт (ЦТП) – отдельностоящее здание предполагается разместить на юго-востоке площадки «Москворечье» между лабораторно-производственными зданиями и наружным периметром согласно схеме (Приложение 1). Точное месторасположение ЦТП уточняется в зависимости от проектируемой теплотрассы ОАО «МОЭК».

5.2. Проектируемое здание – блочно-модульное, одноэтажное, утепленное с плоской крышей, без подвала и чердака.

5.3. Габаритные размеры определяются размерами устанавливаемого технологического оборудования (теплообменники, насосы, узлы управления и т.д.), из расчёта тепловой нагрузки 10,04 Гкал

5.4. Максимальная нагрузка на полы определяется весом технологического оборудования.

5.5. Для монтажа и эксплуатации оборудования предусмотреть устройство грузоподъемного крана г/п 1000 кг.

5.6. Для ввоза оборудования в здание предусмотреть распашные утеплённые ворота, а для прохода обслуживающего персонала – отдельный вход с утеплённым тамбуром.

5.7. Внутренняя отделка здания:

- окна – из ПВХ профилей с заполнением стеклопакетами;
- внутренняя отделка стен – по согласованию с заказчиком;
- полы – из мозаичных плиток с уклоном в сторону трапа;
- потолки – по согласованию с заказчиком.

5.8. Для обслуживания кровли здания предусмотреть устройство наружной лестницы.

5.9. К центральному тепловому пункту предусмотреть проезды с твёрдым покрытием.

5.10. Высота помещений в ЦТП от отметки чистого пола до низа выступающих конструкций перекрытия (в свету) рекомендуется выполнять не менее 4,2 м

6. Инженерно-техническое обеспечение

6.1. Электротехническая часть

- электроснабжение здания осуществляется от трансформаторной подстанции ТП 20802;
- проектом предусмотреть вводно-распределительное устройство для питания электроприёмников;
- основными электроприёмниками на напряжение 220/380 В являются технологическое оборудование, системы управления и система освещения здания;
- освещённость ЦТП выполнить в соответствии с СанПин 2.2.1/2.1.1.1278-03;
- светильники с люминесцентными лампами IP55 должны располагаться на поверхности потолка, исходя из расположения рабочих мест, а также щитов питания и управления и иметь доступ к обслуживанию, на выходах установить световые указатели «Выход»;
- питающие и распределительные сети выполнить кабелем марки ВВГнгls в трубах в полу, по кабельным конструкциям в электротехнических кабель-каналах, проводом ПВ в стальных трубах к вентиляторам;
- молниезащиту здания выполнить согласно СО 153-34.21.122-2003;
- защитное заземление с занулением электрооборудования и металлоконструкций выполнить в соответствии с ПУЭ.

6.2. Отопление, теплоснабжение, вентиляция

- системы отопления вновь проектируемого здания предусмотреть от водонагревателя отопления;
- в качестве приборов отопления применять отопители типа «volcano», производства VTS Clima

6.3. Предусмотреть приточно-вытяжную вентиляцию

6.4. Водоснабжение и канализация

- системы хозяйственного и противопожарного водоснабжения и бытовой канализации здания запроектировать от существующих систем ВК по согласованию с заказчиком;
- пожарные краны установить в соответствии с действующими нормами и правилами;
- предусмотреть установку умывальника с отводом воды в бытовую канализацию;
- предусмотреть трапы для опорожнения систем отопления, кондиционирования с отводом в существующую сеть канализации.

6.5. Связь и сигнализация

Проектом предусмотреть устройство телефонной связи проектируемого здания от здания № 3.

6.6. Радификация

Разработка данного раздела настоящим проектом не предусматривается

6.7. Телемеханизация

Проектом предусмотреть телемеханизацию контроля параметров теплоносителя в соответствии с ТУ САТС №11-167-02-11 (Приложение 3).

7. Наружные сети

Предусмотреть проектом прокладку наружных коммуникаций:

7.1. Водоснабжение

Систему водоснабжения здания присоединить к существующей сети водопровода в камере ВК (Приложение 4).

7.2. Канализация

Систему бытовой канализации здания присоединить с существующей системе в камере К (Приложение 4).

7.3. Электроснабжение

Электроснабжение ЦТП осуществить от ТП 20802.

7.4. Связь и сигнализация

Систему телефонной связи присоединить к существующей в точке, определенной техническими условиями на присоединение, выданными службой эксплуатации.

8. Режим работы

Режим работы ЦТП – круглосуточный (24 часа) в течение года.

9. Штаты

Для обслуживания ЦТП и системы теплоснабжения изменение штатов не предусмотрено.

10. Охрана окружающей среды

В соответствии с требованиями постановления Правительства РФ от 16 февраля 2008 г. № 87 «О составе разделов проектной документации и требованиях к их содержанию».

Согласовано

Зам. Генерального директора
по развитию и развитию и
технологиям



Ю. А. Бобровский

Начальник ЦТП
Начальник
Начальник ИР-на

Д.Ю. Курьянов
С.В. Кулин
К.В. Марков

СОГЛАСОВАНО
Пароль администратора -
плембурский
Выполнено в ООО "МОСК"



А.Н. Смирнов

УТВЕРЖДАЮ
Заместитель главного инженера по
проектированию инженерных коммуникаций
ООО "МОСК-Транс"



И.К. Назарова

Предварительная схема тепловых сетей Отопления

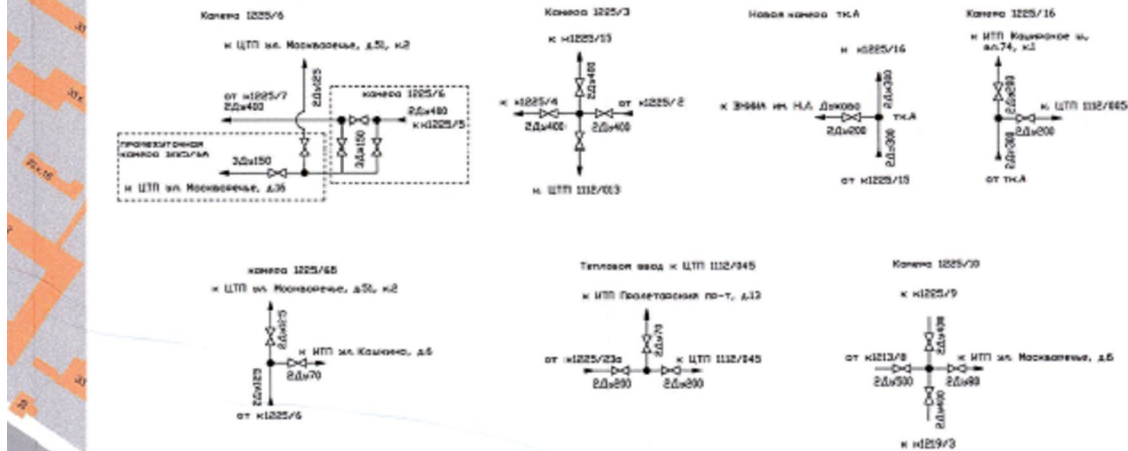

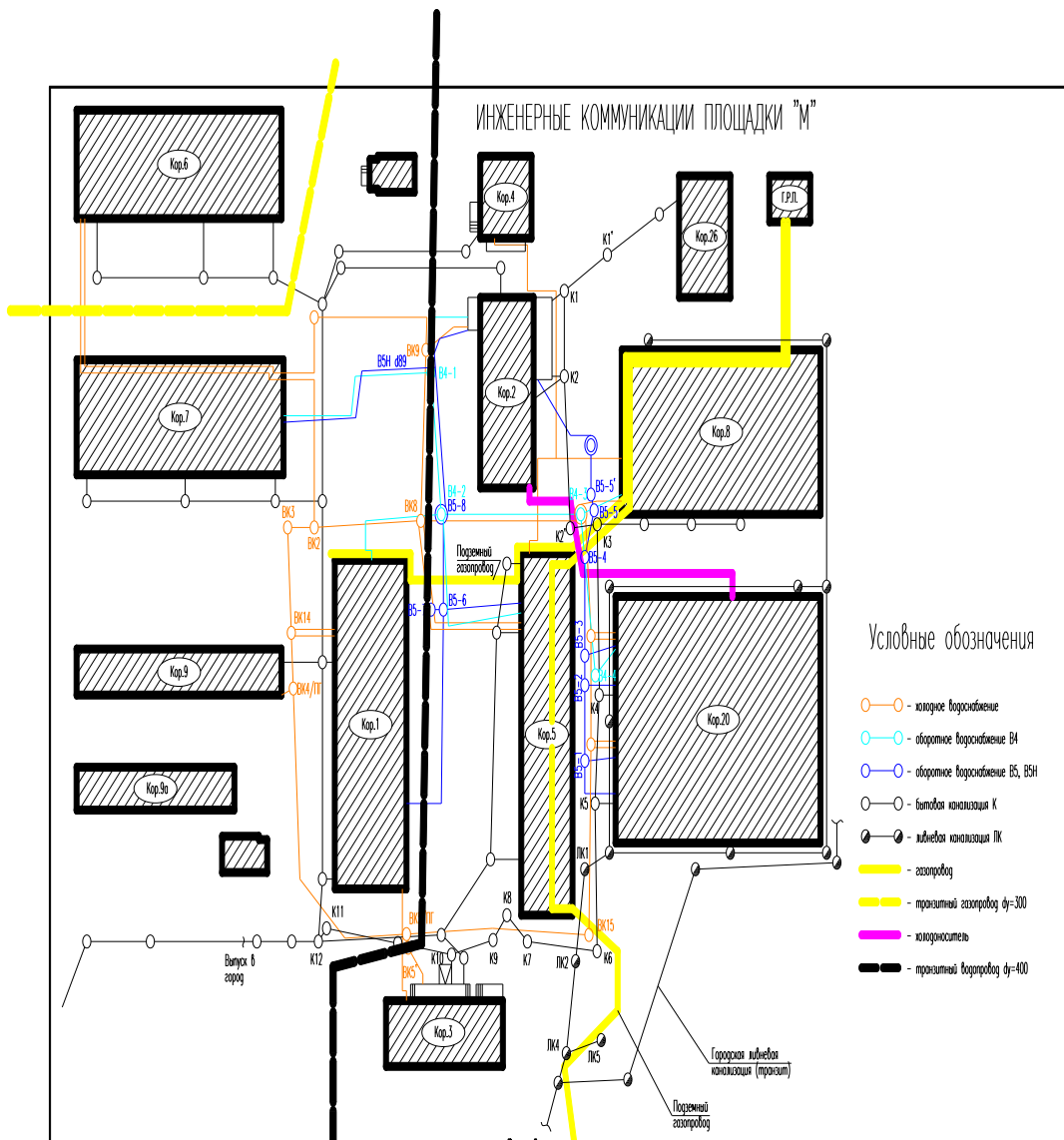

ПРИЛОЖЕНИЕ К ТЕХНИЧЕСКИМ УСЛОВИЯМ
СП № 2011-0028 от 24.01.2011 г.

ТЕХНИЧЕСКИЕ УСЛОВИЯ САТС № 11-167-02-11
на телемеханизацию контроля параметров теплоносителя, поступающих на ЦТП
комплекса зданий «ВНИИА им. Н.Л. Духова по адресу: улица Кошкина, д.5.

Проектом предусмотреть:

1. Технологический контроль с РДП-11 «Московская теплосетевая компания» (Москва, Днепропетровская ул., дом 12А) параметров теплоносителя (P1,P2,T1,T2,G1,G2), поступающих на ЦТП комплекса зданий «ВНИИА им. Н.Л. Духова по адресу: улица Кошкина, д.5, замер параметров давления P1, P2 теплоносителя выполнить до головных задвижек на подающей и обратной т/магистралах.
2. Контроль за технологическим процессом, указанным в п. 1 осуществить с автоматизированного рабочего места диспетчера РДП-11 по OPC –технологии (OLE for Process Control) – технология для построения систем управления технологическими процессами в реальном времени, позволяющая стандартными методами осуществить доступ к периферийным устройствам, системам SCADA/MMI (Genesis-32 и другим промышленным приложениям, основанным на технологиях OLE, COM и DCOM). Предусмотреть для этого необходимое оборудование и ПО на стороне РДП.
3. Канал связи от места установки устройства передачи контролируемых параметров с ЦТП на устройство приема параметров на РДП-11. Скорость передачи параметров не менее 9600 Бод.
4. Проектно-сметной документацией предусмотреть затраты на пусконаладочные работы и программное обеспечение на стороне ЦТП и РДП-11.
5. Проектом определить численность персонала для эксплуатационного обслуживания аппаратно-технических средств, предусмотренных данным объектом.
6. Все **принципиальные** проектные решения по телемеханизации и организации каналов связи должны быть согласованы с ОАСУ и САТС ОАО «Московская теплосетевая компания» (тел. 951-57-22, 420-88-29).
7. Срок действия ТУ – 3 года

Начальник 11-го района

Начальник ОАСУ

Начальник САТС

К.В. Марков

К.А. Лезнев

А.В. Веселов



**Открытое акционерное общество
«Московская теплосетевая компания»**

Почтовый адрес: 115184, ул. Б. Татарская, д.46, стр.1

Тел. 951-64-64

Наш № МТК-06/1485 " 14 " 08 20 12 г.
Ваш № 8-060-10/6776 " 20 " 07 20 12 г.

Взамен ТУ № 2011-0028

Главному инженеру НПЦ СЭВП

ФГУП "ВНИИА им. Н.Л. Духова"

Б. А. Николаеву

ОАО "Московская теплосетевая компания" не возражает против присоединения

комплекса зданий "ВНИИА им Н.Л. Духова", переключаемых с котельной ВНИИХТ

по адресу: улица Кошкина, д. 5

с тепловой нагрузкой 10,04 Гкал/час

в соответствии с техническими условиями № 2012-1485

Разрешение действительно до 31 января 2014г.

Если до указанного срока Вы не выполните все необходимые работы по присоединению объекта к тепловым сетям согласно технических условий, ОАО "Московская теплосетевая компания" аннулирует свое настоящее разрешение, и выделенная тепловая мощность будет передана другому потребителю.

Зам. генерального директора
по технологическим присоединениям

Ю.А.Бобровский

Начальник отдела технологических
присоединений

А.Ю Куприянов

Исполнитель: Дорофеева С.А.

тел. 633-37-83



**Открытое акционерное общество
«Московская теплосетевая компания»**

Взамен ТУ № 2011-0028

ТЕХНИЧЕСКИЕ УСЛОВИЯ № 2012-1485 от " 17 " 08 20 12 г.

на присоединение к тепловым сетям комплекса зданий "ВНИИА им Н.Л. Духова",

переключаемых с котельной ВНИИХТ по адресу: улица Кошкина, д. 5

с тепловой нагрузкой $Q_{\text{макс}} =$ 10,04*) Гкал/час

1. Присоединение возможно от теплопроводов, находящихся на балансе _____

ОАО "Московская теплосетевая компания"

Основного ввода $2\varnothing$ 400; 300 мм магистрали № 12 " 11 " района
Резервного ввода $2\varnothing$ _____ магистрали № _____ " _____ " района

2. Точки присоединения: _____

Основного ввода см. на обороте

Резервного ввода _____

3. Напоры в точках присоединения : основной к1225/15 резервный _____

а) в подающем трубопроводе	<u>9,7-11,7</u>	атм	_____	атм
б) в обратном трубопроводе	<u>4,5-7,7</u>	атм	_____	атм
в) в статическом состоянии	<u>210</u>	м	_____	м

4. Расчетный температурный график для водяной сети:

- а) при $t_{\text{нв}} = -28\text{ }^{\circ}\text{C} - 150\text{ }^{\circ}\text{C}$ - на отопление; $130\text{ }^{\circ}\text{C}$ - на вентиляцию (для расчета поверхности нагрева калорифера)
- б) при $t_{\text{нв}} = -15\text{ }^{\circ}\text{C} - 110\text{ }^{\circ}\text{C}$
- в) при $t_{\text{нв}} = +5,0\text{ }^{\circ}\text{C} - 70\text{ }^{\circ}\text{C}$

5. В летний период сети работают с температурой воды $70\text{ }^{\circ}\text{C}$ и остановом на ремонт на срок 10 суток

6. Рабочее давление должно приниматься:

- в системах отопления - не менее 6 кгс/см^2
- в калориферах и подходящих к ним трубах - 10 кгс/см^2

7. Система горячего водоснабжения должна быть присоединена к тепловой сети по схеме с использованием обратной воды из отопления.

8. Установки приточной вентиляции должны быть автоматизированы.

***) переключаемая нагрузка строений по адресу: ул. Кошкина, д. 5.**

9. Проект должен быть разработан в соответствии со СНиП 41-02-2003 и с "Техническими правилами на проектирование, строительство и приемку в эксплуатацию разводящих сетей и абонентских вводов в г.Москве".

10. Технические условия действительны до 31 января 2014г.

11. Проект согласовать со службой технического надзора (СТН) ОАО "Московская теплосетевая компания" (тел. 633-38-12, 626-21-88).

12. Строительство и монтаж должны вестись под техническим надзором СТН ОАО "Московская теплосетевая компания".

13. В проекте предусмотреть меры, препятствующие попаданию воды из каналов тепловых сетей в подвальные помещения потребителя.

14. Получить "Разрешение на допуск в эксплуатацию тепловых энергоустановок" в Ростехнадзоре (тел.254-10-55, 254-10-13).

15. Тип контроля состояния ППУ изоляции трубопроводов (по месту или дистанционно с передачей информацией на РДП) согласовать с эксплуатационным районом. При необходимости дистанционного контроля технические требования запросить в САТС (тел. (495) 429-56-03)

16. Прочие условия.

В соответствии со схемой теплоснабжения потребителей тепла района "Москворечье", разработанной ОАО "МОЭК-Проект", при переключении тепловой нагрузки с котельной ВНИИХТ на тепловые сети ОАО "МТК": переложить теплопроводы 2ф250 на 2ф400 мм между камерами 1225/3 - 1225/15; и 2ф250 на 2ф300 мм между к1225/15 - точкой врезки (т. А между камерами 1225/15 - 1225/16) в ППУ изоляции.

До начала проектирования оформить "Соглашение о порядке компенсации потерь" или "Договор о снятии технологических ограничений" с ОАО "МТК".

На участке переключаемых теплопроводов 2ф300 между камерами 1225/15 - 1225/16 выполнить врезку в т. А с установкой шаровой запорной арматуры с соблюдением режима компенсации теплопроводов между неподвижными опорами.

Проложить тепловой ввод в ППУ изоляции диаметром на запрашиваемую нагрузку от точки врезки до проектируемого теплового пункта.

В тепловом пункте установить пластинчатые подогреватели отопления, горячего водоснабжения; приборы контроля, управления, автоматизации и двухпоточные приборы учета тепла.

Все переключаемые здания и сооружения перевести на независимую схему теплоснабжения.

Существующие теплопроводы от проектируемого теплового пункта к строениям и системы теплоснабжения строений должны быть отремонтированы, подвергнуты гидравлическим испытаниям с промывкой в соответствии с ПТЭТЭ или реконструированы.

Обеспечить передачу параметров теплоносителя от проектируемого ЦТП на РДП 11-го района в соответствии с техническими условиями САТС и ОАСУ ОАО "Московская теплосетевая компания" (прилагаются).

Проектирование и работы выполнить согласно СНиП 41-02-2003.

Проектом предусмотреть бесперебойное теплоснабжение существующих потребителей.

Зам. генерального директора
по технологическим присоединениям

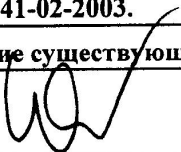

Ю.А.Бобровский

Начальник отдела тех.присоединений

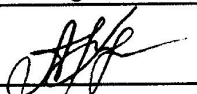

А.Ю. Куприянов